

BG: ИНСТРУКЦИЯ ЗА УПОТРЕБА
EN: USER MANUAL
RO: INSTRUCȚIUNI DE UTILIZARE
DE: GEBRAUCHSANWEISUNG
GR: ΟΔΗΓΙΕΣ ΧΡΗΣΗΣ
ES: INSTRUCCIONES DE USO
IT: ISTRUZIONI PER L'USO

FR: NOTICE D'UTILISATION
RU: ИНСТРУКЦИЯ ПО ПРИМЕНЕНИЮ
SR: UPUTSTVA ZA UPOTREBU
NL: GEBRUIKERSHANDLEIDING
HU: HASZNÁLATI ÚTMUTATÓ
CZ: NÁVOD K POUŽITÍ
SK: NÁVOD NA POUŽITIE



BG: 2.4GHZ ДИГИТАЛЕН ВИДЕО БЕБЕФОН МОДЕЛ: IRIS АРТИКУЛЕН № : HB6183L
EN: 2.4GHZ DIGITAL VIDEO BABY CAMERA MODEL: IRIS ITEM NO.: HB6183L
DE: 2,4 GHZ DIGITAL VIDEO BABYKAMERA MODELL: IRIS ARTIKEL NR. HB6183L
EL: 2.4GHZ ΨΗΦΙΑΚΟΥ ΒΡΕΦΙΚΟΥ ΜΟΝΙΤΟΡ ΜΟΝΤΕΛΟ: IRIS ΑΡΙΘΜΟΣ ΠΡΟΪΟΝΤΟΣ: HB6183L
RO: BABY CAMERA VIDEO DIGITAL DE 2.4GHZ MODEL: IRIS ARTICOL № : HB6183L
NL: DIGITALE BABYCAMERA MODEL: IRIS ARTIKEL NR.: HB6183L
ES: DIGITAL VIDEO VIGILABEBÉS 2.4GHZ MODELO: IRIS NÚMERO DE ARTÍCULO: HB6183L
RU: ЦИФРОВОЙ 2.4GHZ ВИДЕОЯНИ МОДЕЛЬ: IRIS НОМЕР АРТИКУЛА: HB6183L
SR: DIGITALNOG VIDEO MONITORA ZA BEBE 2,4 GHz MODEL: IRIS ARTIKAL Br: HB6183L
HU: VIDEO BABA TELEFON MODEL: IRIS ARTIKAL Br: HB6183L
CZ: 2.4GHZ ДИГИТАЛЕН ВИДЕО БЕБЕФОН МОДЕЛ: IRIS АРТИКУЛЕН № : HB6183L
SK: 2.4GHZ ДИГИТАЛЕН ВИДЕО БЕБЕФОН МОДЕЛ: IRIS АРТИКУЛЕН № : HB6183L

ПРИЕМНИК/ PARENT UNIT/ RECEPTOR (UNITATE PARENTALĂ)/ EMPFÄNGER (ELTERNGERÄT)/ ΔΕΚΤΗΣ (ΜΟΝΑΔΑ ΓΟΝΕΑ)/ RECEPTOR (UNIDAD DE PADRES)/ RICEVITORE/ RÉCEPTEUR/ ПРИЕМНИК (РОДИТЕЛЬСКОЕ УСТРОЙСТВО)/ PRIJEMNIK/ ONTVANGER (OUDERAPPARAAT)/ VEVŐ/ PŘIJÍMAČ/ PRIJÍMAČ

PU-1

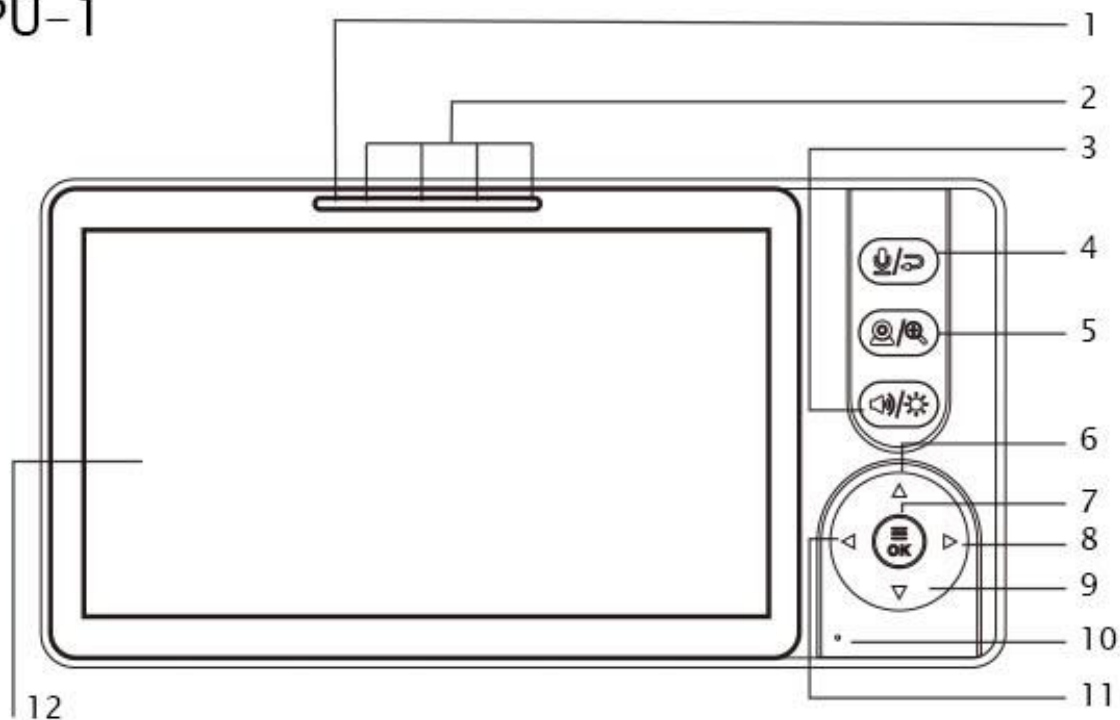

PU - 2

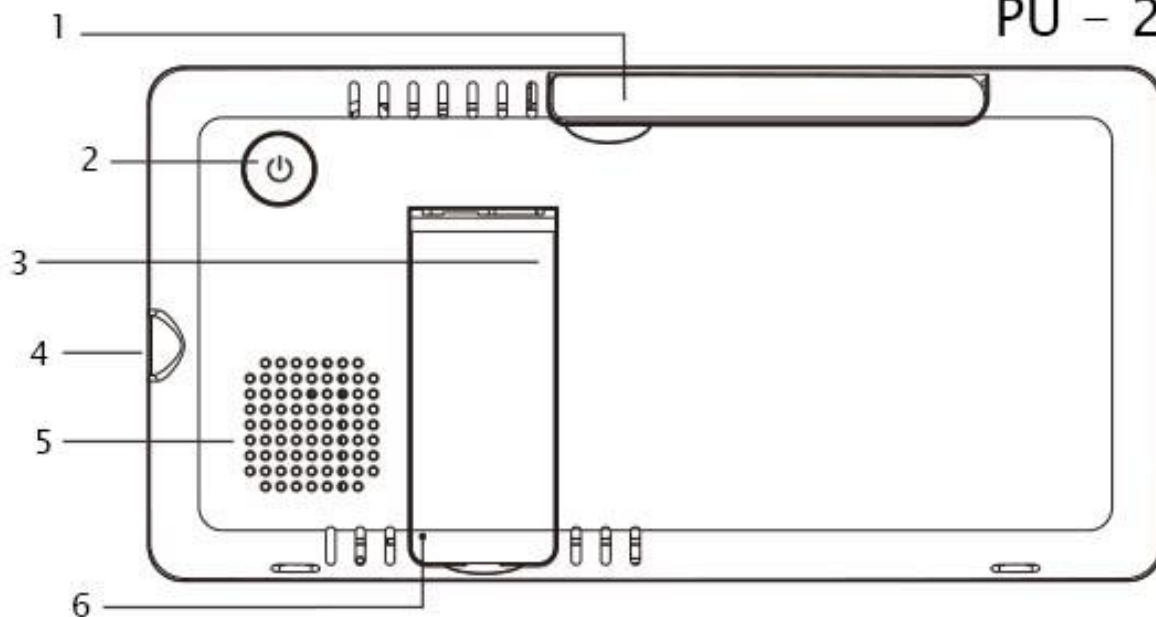

**ПРЕДАВАТЕЛ/ BABY UNIT/ ЕМИТАТОР (САМЕРА)/ SENDER/ ΠΟΜΠΟΣ/ TRANSMISOR (CÁMARA)/
TRASMETTITORE/ ÉMETTEUR/ ПЕРЕДАТЧИК (КАМЕРА)/ PREDAJNIK/ ZENDER (CAMERA)/ ADÓ/
VYSÍLAČ / VYSIELAČ**

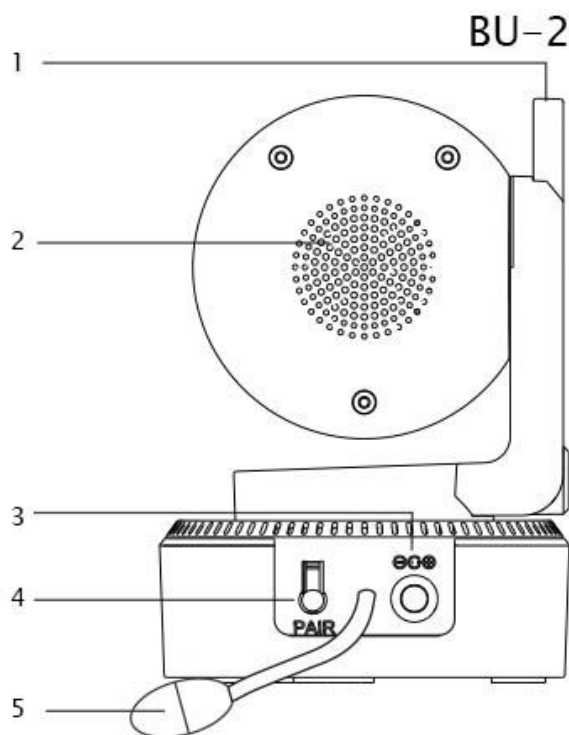
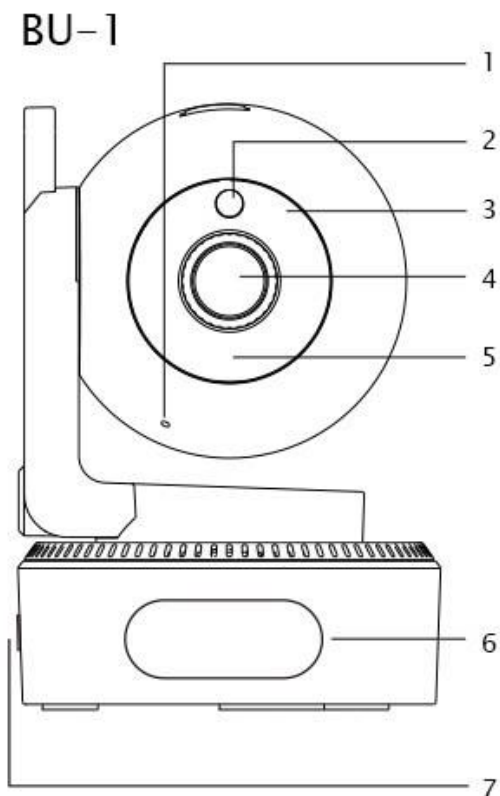

**ИКОНИ И КОНТРОЛИ/ ICONS AND BUTTONS/ PICTOGRAME ŞI BUTOANE/ SYMBOLE UND
TASTEN/ ΕΙΚΟΝΙΔΙΑ ΚΑΙ ΚΟΥΜΠΙΑ/ ICONOS Y BOTONES/ ICONE E COMANDI/ ICÔNES ET
CONTRÔLES/ ЗНАЧКИ И КНОПКИ/ IKONE I DUGME/ PICTOGRAMMEN EN KNOPEN/ IKONOK ÉS
GOMBOK/ IKONY A TLAČÍTKA/ IKONY A TLAČIDLÁ**

A



BG: Увеличаване/ намаляване на картината
EN: ZOOM Function
RO:Marire /micșorare imagine
DE:Das Bild vergrößern/ verkleinern
EL: Ταχύτητα λικνίσματος
ES: Enlarge/reduce image
IT: Zoom avanti/ indietro
FR: Agrandir / réduire l'écran
RU: Увеличение/ уменьшение масштаба изображения
SR: Uvačavanje/ smanjenje slike
NL: Het beeld in-/ uitzoomen
HU: A kép nagyítása/ kicsinyítése
CZ: Přiblížení/ oddálení obrázku
SK: Priblíženie/ oddialenie obrázku



BG: Автоматично нощно виждане
EN: Automatic Night Vision
RO: Vedere automata pe timp de noapte
DE: Automatische Nachtsicht
EL: Ταχύτητα λικνίσματος
ES: Visión nocturna automática
IT: Visione notturna automatica
FR: Enlarge/reduce screen
RU: Автоматическое ночное видение
SR: Automatski noćni vid
NL: Automatisch nachtzicht
HU: Automatikus éjszakai látás
CZ: Automatické noční vidění
SK: Automatické nočné videnie



BG: Микрофон
 EN: Microphone
 RO: Microfon
 DE: Mikrofon
 EL: Πλήκτρο ενεργοποίησης

ES: Micrófono
 IT: Microfono
 FR: Microphone
 RU: Микрофон
 SR: Mikrofon

NL: Microfoon
 HU: Mikrofon
 CZ: Mikrofon
 SK: Mikrofón



BG: Сила на сигнала;
 EN: Signal strength;
 RO: Puterea semnalului;
 DE: Signalstärke
 EL: Πλήκτρο ενεργοποίησης;

ES: Intensidad de la señal
 IT: Potenza del segnale
 FR: Puissance du signal
 RU: Сила сигнала
 SR: Snaga signala

NL: Signaalsterkte
 HU: Jelerősség
 CZ: Síla signálu
 SK: Sila signálu



BG: Състояние на батерията
 EN: Battery level
 RO: Starea bateriei
 DE: Zustand der Batterie
 EL: Πλήκτρο ενεργοποίησης

ES: Estado de la batería
 IT: Stato della batteria
 FR: État de la batterie
 RU: Состояние батарей
 SR: Stanje baterije

NL: Batterijstatus
 HU: Akkumulátor állapota
 CZ: Stav baterie
 SK: Stav batérie



BG: Камера
 EN: Camera
 RO: Camera/ Adaugare camera
 DE: Einschaltknopf
 EL: Πλήκτρο ενεργοποίησης

ES: Cámara
 IT: Videocamera
 FR: Caméra
 RU: Камера
 SR: Kamera

NL: Camera
 HU: Kamera
 CZ: Kamera
 SK: Kamera



BG: Добавяне на камера
 EN: Add Camera
 RO: Inlaturare camera
 DE: Kamera hinzufügen
 EL: Πλήκτρο ενεργοποίησης

ES: Añadir cámara
 IT: Aggiungi videocamera
 FR: Ajouter une caméra
 RU: Добавить камеру
 SR: Dodaj kameru

NL: Camera toevoegen
 HU: Kamera hozzáadása
 CZ: Přidat kameru
 SK: Pridať kameru



BG: Премахване на камера
 EN: Delete Camera
 RO: Optiune pentru lampa de noapte
 DE: Kamera abschalten
 EL: Πλήκτρο ενεργοποίησης

ES: Eliminar cámara
 IT: Rimuovi videocamera
 FR: Retirer une caméra
 RU: Удалить камеру
 SR: Ukloni kameru

NL: Camera verwijderen
 HU: Kamera eltávolítása
 CZ: Odebrat kameru
 SK: Odobrať kameru



BG: Опция за нощна лампа
 EN: Night light option
 RO: Optiune pentru lampa de noapte
 DE: Option für Nachtbeleuchtung
 EL: Επιλογή νυχτερινού φωτός

ES: Opción de lámpara nocturna
 IT: Opzione luce notturna
 FR: Option de veilleuse
 RU: Опция для ночника
 SR: Opcija noćnog svetla

NL: Nachlichtfunctie
 HU: Éjszakai fény opció
 CZ: Možnost nočního osvětlení
 SK: Možnosť nočného osvetlenia



BG: Редуване на 8-те цвята нощна светлина
 EN: Loop of 8 colors of the night light
 RO: Alternare a celor 8 culori lumina de noapte
 DE: Wechsel der 8 Nachtlichtfarben
 EL: Εναλλαγή των 8 χρωμάτων νυχτερινού φωτός

ES: Alternancia de los 8 colores de luz nocturna
 IT: Alternanza di 8 colori di luce notturna
 FR: Alternance des 8 couleurs de veilleuse
 RU: Чередование 8 цветов ночного освещения
 SR: Tlačidlo pre zapínanie hydby s 8 hudobnými tónmi

NL: Afwisseling van de 8 nachtlichtkleuren
 HU: A 8 éjszakai fényszín váltakozása
 CZ: Střídání 8 barev nočního světla
 SK: Striedanie 8 farieb nočného svetla



BG: Бутон на камерата за ВКЛ/ ИЗКЛ на
нощна лампа
EN: Button on the camera to switch ON/
OFF the night light
RO: Buton de pe cameră pentru a porni/
opri lumina de noapte
DE: Taste an der Kamera zum Ein-/
Ausschalten des Nachtlichts
EL: Κουμπί στην κάμερα για
ενεργοποίηση/ απενεργοποίηση του
υψτερινού φωτός

ES: Botón en la cámara para
encender/ apagar la luz nocturna
IT: Pulsante sulla camera per
accendere/ spegnere la luce
notturna
FR: Bouton sur la caméra pour
allumer / éteindre la veilleuse
RU: Кнопка на камере для
включения/ выключения ночника
SR: Dugme na kameri za
uključivanje/ isključivanje noćnog
svetla

NL: Knop op de camera om het
nachtlicht aan/ uit te zetten
HU: Gomb a fényképezőgépen az
éjszakai fény be- és kikapcsolásához
CZ: Tlačítko na kameře pro zapnutí/
vypnutí nočního světla
SK: Tlačidlo na fotoaparáte na
zapnutie/vypnutie nočného svetla



BG: Регулиране силата на звука
EN: Volume control
RO: Controlul volumului
DE: Lautstärkeregelung
EL: Ρύθμιση του ήχου
ES: Control de volume
IT: Controllo del volume
FR: Régler le volume
RU: Регулировка громкости
SR: Podešavanje jačine zvuka
NL: Volume aanpassen
HU: Állítsa be a hangerőt
CZ: Nastavení hlasitosti
SK: Nastavenie hlasitosti



BG: Регулиране яркостта на екрана
EN: Display brightness adjustment
RO: Viteza de leganare
DE: Bildschirmhelligkeit anpassen
EL: Ρύθμιση φωτεινότητας οθόνης
ES: Ajustar el brillo de la pantalla
IT: Regolazione della luminosità dello schermo
FR: Régler la luminosité de l'écran
RU: Регулировка яркости экрана
SR: Podešavanje osvetljenosti ekrana
NL: Schermhelderheid aanpassen
HU: Állítsa be a képernyő fényerejét
CZ: Nastavení jasu obrazovky
SK: Nastavenie jasu obrazovky



BG: Музикален плейър с 8 приспивни песни
EN: Music player with 8 lullabies
RO: Player muzical cu 8 melodii de leagan
DE: Musikplayer mit 8 Schlafliedern
EL: Συσκευή αναπαραγωγής μουσικής με 8 νανουρίσματα
ES: Reproductor de música con 8 canciones de cuna
IT: Lettore musicale con 8 ninne nann
FR: Lecteur de musique avec 8 berceuses
RU: Музыкальный плеер с 8 колыбельными
SR: Muzički plejer sa 8 uspravanki
NL: Muziekspeler met 8 slaapliedje
HU: Zenelejátszó 8 altatódal
CZ: Hudební přehrávač s 8 ukolébavkami
SK: Hudobný prehrávač s 8 uspávkami



BG: Спиране/поставяне на пауза на песен
EN: Stop/pause a lullaby
RO: Oprire/pauza melodie
DE: Stoppen/pausieren Sie eines Liedes
EL: Διακοπή/παύση ενός τραγουδιού
ES: Pausar/detener una canción
IT: Pausa/arresto della canzone
FR: Arrêter / mettre en pause la berceuse
RU: Остановить/приостановить песню
SR: Zaustavljanje/pauziranje pesme
NL: Een liedje stoppen/pauzeren
HU: Zenezám leállítása/szüneteltetése
CZ: Zastavení/pozastavení příslušné skladby
SK: Zastavenie/pozastavenie príslušnej skladby



BG: Пускане на целия цикъл с 8 приспивни песни
EN: Playing the loop of 8 lullabies
RO: Redarea intregului ciclu cu 8 melodii de leagan
DE: Spielen des gesamten Zyklus mit 8 Schlafliedern
EL: Παίξιμο όλου του κύκλου με 8 νανουρίσματα
ES: Reproducción del ciclo completo con 8 canciones de cuna
IT: Riproduzione di un ciclo completo di 8 ninne nanne
FR: Jouer la séquence complète avec 8 berceuses
RU: Сыграйте весь цикл с 8 колыбельными
SR: Puštanje celog ciklusa 8 uspravanki
NL: De volledige cyclus met 8 slaapliedjes afspelen
HU: Játszd le a teljes ciklust 8 altatódallal
CZ: Přehrávání celého cyklu s 8 ukolébavkami
SK: Prehrávanie celého cyklu s 8 uspávkami



BG: Потвърди действие/ успешен избор
EN: Confirm action/ successful action
RO: Confirmați acțiunea/acțiunea reușită
DE: Aktion bestätigen/erfolgreiche Aktion
EL: Επιβεβαιώστε την ενέργεια/ επιτυχή ενέργεια
ES: Confirmar acción/acción exitosa
IT: Conferma azione/azione riuscita
FR: Confirmer l'action/ action réussie
RU: Подтвердить действие/ успешное действие
SR: Potvrdite akciju/ uspešnu akciju
NL: Bevestig actie/ succesvolle actie
HU: A művelet megerősítése/ sikeres művelet
CZ: Potvrďte akci/ úspěšnou akci
SK: Potvrdenie akcie/úspešná akcia



BG: Режим пестене на енергия
 EN: Energy Saving mode (ECO)
 RO: Mod de economisire a energiei
 DE: Energiesparmodus
 EL: Λειτουργία εξοικονόμησης ενέργειας

ES: Modo de ahorro de energía
 IT: Modalità di risparmio energetico
 FR: Mode d'économie d'énergie
 RU: Режим энергосбережения
 SR: Režim uštede energije

NL: Energiebesparende modus
 HU: Energiatakarékos üzemmód
 CZ: Režim spoření energiemi
 SK: Režim sporenia energiami



BG: Ниска степен на чувствителност
 EN: Low sensitivity level
 RO: Grad scazut de sensibilitate
 DE: Geringe Empfindlichkeit
 EL: Χαμηλό επίπεδο ευαισθησίας
 ES: Bajo grado de sensibilidad
 IT: Basso grado di sensibilità
 FR: Faible niveau de sensibilité
 RU: Низкая чувствительность
 SR: Niži nivo osetljivosti
 NL: Lage gevoeligheid
 HU: Alacsony érzékenység
 CZ: Nízká úroveň citlivosti
 SK: Nízka úroveň citlivosti



BG: Средна степен на чувствителност
 EN: Middle sensitivity level
 RO: Grad mediu de sensibilitate
 DE: Mittlere Empfindlichkeit
 EL: Μέτριο επίπεδο ευαισθησίας
 ES: Medio grado de sensibilidad
 IT: Medio grado di sensibilità
 FR: Moyen niveau de sensibilité
 RU: Средняя чувствительность
 SR: Srednji nivo osetljivosti
 NL: Gemiddelde gevoeligheid
 HU: Közepes érzékenység
 CZ: Střední úroveň citlivosti
 SK: Stredná úroveň citlivosti



BG: Висока степен на чувствителност
 EN: High sensitivity level
 RO: Grad ridicat de sensibilitate
 DE: Hohe Empfindlichkeit
 EL: Υψηλό επίπεδο ευαισθησίας
 ES: Alto grado de sensibilidad
 IT: Alto grado di sensibilità
 FR: Haut niveau de sensibilité
 RU: Высокая чувствительность
 SR: Visoki nivo osetljivosti
 NL: Hoge gevoeligheid
 HU: Magas fokú érzékenység
 CZ: Vysoká úroveň citlivosti
 SK: Vysoká úroveň citlivosti



BG: Настройки на температурата/Hi и Lo стойности
 EN: Temperature/ Hi and Lo limits
 RO: Setare valori t°/Hi si Lo
 DE: t°/Hi- und Lo-Werteinstellungen
 EL: Ρυθμίσεις τιμής t°/Hi και Lo
 ES: Ajuste de los valores t°/Hi y Lo
 IT: Impostazioni dei valori t°/Hi e Lo
 FR: Réglages des valeurs t°/Hi et Lo
 RU: Настройки t°/Hi и Lo
 SR: Podešavanja vrednosti t°/Hi i Lo
 NL: Instellingen van de t°/Hi en Lo waarden
 HU: t°/Hi és Lo érték beállítás
 CZ: Nastavení hodnot t°/Hi a Lo
 SK: Nastavenie hodnôt t°/Hi a Lo



BG: Аларма за напомняне за хранене на бебето
 EN: Feeding Time Alarm
 RO: Alarma de memento a hranirii bebelusului
 DE: Alarm zur Erinnerung an die Fütterung des Babys
 EL: Συναγερμός υπενθύμισης τσίματος μωρού
 ES: Alarma recordatorio de alimentación del bebé
 IT: Allarme per la pappa del bimbo
 FR: Alarme de rappel pour nourrir le bébé
 RU: Сигнал напоминания о кормлении ребенка
 SR: Alarm podsetnika za hranjenje bebe
 NL: Herinneringsalarm voor het voeden van de baby
 HU: Baba táplálására emlékeztető riasztás
 CZ: Alarm připomenutí krmení miminka
 SK: Alarm pripomenutie kŕmenie bábätk



BG: Отмяна на аларма за хранене
 EN: Feeding Time Alarm Cancellation
 RO: Anularea alarmei de hranire
 DE: Alarm zur Erinnerung an die Fütterung des Babys - Abbruch
 EL: Ακύρωση συναγερμού σίτισης
 ES: Cancelar alarma de alimentación
 IT: Annullamento dell'allarme pappa
 FR: Annuler l'alarme repas
 RU: Отменить напоминание о кормлении
 SR: Otkazivanje alarma za hranjenje bebe
 NL: Het voedingsalarm annuleren
 HU: Étkelési riasztás törlése
 CZ: Zrušení alarmu na krmení
 SK: Zrušenie alarmu na kŕmenie



BG: Настройки
 EN: Settings
 RO: Setari
 DE: Einstellungen
 EL: Ρυθμίσεις

ES: Ajustes
 IT: Impostazioni
 FR: Configurations
 RU: Настройки
 SR: Podešavanja

NL: Instellingen
 HU: Beállítások
 CZ: Nastavení
 SK: Nastavenia



BG: Настройки по подразбиране
 EN: Default setting
 RO: Setari implicite
 DE: Werkseinstellungen
 EL: Προεπιλεγμένες ρυθμίσεις

ES: Ajustes por defecto
 IT: Impostazioni predefinite
 FR: Configurations par défaut
 RU: Настройки по умолчанию
 SR: Podrazumevana podešavanja

NL: Standaard stellingen
 HU: Alapbeállítások
 CZ: Výchozí nastavení
 SK: Predvolené nastavenia



BG: Функция Аларма
 EN: Alarm function

ES: Función de alarma
 IT: Funzione di allarme

NL: Alarmfunctie
 HU: Riasztás funkció



RO: Functie de alarma
 DE: Funktion Alarm
 EL: Λειτουργία συναγερμού

FR: Fonction d'Alarme
 RU: Функция предупреждения
 SR: Funkcija alarma

CZ: Funkce alarmu
 SK: Funkcia alarmu



EN: Alarm sound setting

BG: Регулиране силата на звука на Аларма
 DE: Einstellung Lautstärke des Alarms
 EL: Ρύθμιση της έντασης ήχου του συναγερμού
 ES: Ajuste del volumen de la alarma
 RO: Reglare volum Alarma
 RU: Регулировка громкости сигнала предупреждения
 IT: Regolazione del volume dell'allarme
 FR: Régler le volume de l'Alarme
 SR: Podešavanje jačinu zvuka alarma
 NL: Het volume van het alarm aanpassen
 HU: Állítsa be a riasztás hangerejét
 CZ: Nastavení hlasitosti zvuku alarmy
 SK: Nastavenie hlasitosti zvuku alarmy



EN: Turn off the Alarm sound

BG: Изключване на звука на Аларма
 DE: Schalten den Alarmton aus
 EL: Σίγαση ήχου του συναγερμού
 ES: Silenciar alarma
 RO: Dezactivare volum Alarma
 RU: Отключения звука предупреждения
 IT: Volume della sveglia disattivato
 FR: Alarme muette
 SR: Isključivanje alarma
 NL: Alarm dempen
 HU: Ébresztő némítása
 CZ: Vypnutí zvuku alarmu
 SK: Vypnutie zvuku alarmu



EN: Date/Time Setting

BG: Настройки Дата/Час
 DE: Einstellungen Datum/Uhrzeit
 EL: Ρυθμίσεις ημερομηνίας/ ώρας
 ES: Ajustes de fecha y hora
 RO: Setari Data/ Ora
 RU: Настройки даты/ времени
 IT: Impostazioni data/ ora
 FR: Réglages de la date / l'heure
 SR: Podešavanja datuma/ vremena
 NL: Datum/ tijd-instellingen
 HU: Dátum/ Idő beállítások
 CZ: Nastavení data/ času
 SK: Nastavenie dátumu/ času



BG: Обръщане на образа от камерата наобратно
 EN: Rotate the view from the camera
 DE: Drehen Sie die Ansicht der Kamera
 EL: Περιστρέψτε την προβολή από την κάμερα
 ES: Girar la vista desde la cámara
 RO: Rotiți vederea de la cameră
 RU: Поворот изображения с камеры
 IT: Ruota la vista dalla fotocamera
 FR: Faire pivoter la vue depuis la caméra
 SR: Rotirajte pogled sa kamere
 NL: Draai het beeld van de camera
 HU: Forgassa el a nézetet a kamerából
 CZ: Otočte pohľad z kamery
 SK: Otočte pohľad z kamery



BG: Включване/ Изключване на функция
 EN: Function ON/ OFF
 RO: Activare/ Dezactivare functie
 DE: Ein/Aus einer Funktion
 EL: Ενεργοποίηση/ Απενεργοποίηση λειτουργίας

ES: Activar/ desactivar una función
 IT: Funzione on/ off
 FR: Activer / désactiver une fonction
 RU: Включить/ отключить функцию
 SR: Aktiviranje/ Isključivanje funkcije

NL: Een functie in-/ uitschakelen
 HU: Funkció engedélyezése/ letiltása
 CZ: FUNKCE ZAP/ VYP
 SK: Zapnutie/ Vypnutie funkcie



BG: Настройки на езика
 EN: Language Setting
 RO: Setari de limba
 DE: Spracheinstellungen
 EL: Ρυθμίσεις γλώσσας

ES: Configuración de idioma
 IT: Impostazione della lingua
 FR: Réglage de la langue
 RU: Настройка языка
 SR: Podešavanje jezika

NL: Taalinstelling
 HU: Nyelvi beállítás
 CZ: Nastavení jazyka
 SK: Nastavenie jazyka

1.ВАЖНО! ПРОЧЕТЕТЕ ВНИМАТЕЛНО И ЗАПАЗЕТЕ ЗА БЪДЕЩИ СПРАВКИ! ИНСТРУКЦИЯТА ЗА УПОТРЕБА СЪДЪРЖА ВАЖНА ИНФОРМАЦИЯ ЗА ПРАВИЛНОТО ИЗПОЛЗВАНЕ И ПОДДРЪЖКАТА НА ПРОДУКТА.

2.ВНИМАНИЕ! СХЕМИТЕ И ФИГУРИТЕ В ТАЗИ ИНСТРУКЦИЯ СА САМО ИЛЮСТРАТИВНИ И НАСОЧВАЩИ И ПРОДУКТЪТ, КОЙТО СТЕ ЗАКУПИЛИ МОЖЕ ДА СЕ РАЗЛИЧАВА ОТ ТЯХ.

3.Този продукт е в съответствие с изискванията на Европейската общност относно радиосмущенията. Видео мониторът отговаря на изискванията на приложимите европейски и международни стандарти, посочени в раздел „СЕ МАРКИРОВКА И ЕО СЪОТВЕТСТВИЕ“.

4.УВЕРЕТЕ СЕ, ЧЕ ВСИЧКИ ЧАСТИ СА НАЛИЧНИ В ОПАКОВКАТА НА ПРОДУКТА:

- РОДИТЕЛСКО УСТРОЙСТВО/МОНИТОР (приемник) – 1 бр.
- КАМЕРА (предавател) – 1 бр.
- АДАПТЕР - 2 бр.
- ИНСТРУКЦИЯ ЗА УПОТРЕБА – 1 бр.
- КОМПЛЕКТ ЗА МОНТАЖ НА СТЕНА – 1 бр.

ПРЕПОРЪКИ И ПРЕДУПРЕЖДЕНИЯ ЗА БЕЗОПАСНА УПОТРЕБА

1.ВНИМАНИЕ! Този продукт е помощно средство. Не трябва да се използва като медицински монитор или като заместител на отговорния и навременен родителски контрол.

2.Никога не оставяйте вашето бебе само в дома си. Винаги се уверявайте, че има някой, който да го наглежда и да се грижи за него/ нея.

3.Този уред не е предназначен за ползване от хора (включително деца) с намалени физически усещания или умствени недостатъци или без опит и познания, ако са оставени без наблюдение и не са инструктирани от страна на отговарящо за тяхната безопасност лице относно начина на използване на уреда.

4.Внимание! За употреба само на закрито. Ако монтирате камерата на открито, може да се стигне до нейната повреда.

5.ВНИМАНИЕ! ПАЗЕТЕ ПРОДУКТА ДАЛЕЧЕ ОТ ДЕЦА. Продуктът не е играчка. Не позволявайте на Вашите деца да си играят с него!

6.Използвайте този продукт само по предназначение, както е описано в този наръчник. Не поставяйте аксесоари, които не са предоставени от производителя и не правете подобрения или изменения по продукта, тъй като това може да доведе до неговата неправилна работа или повреда.

7.Внимание! Захранващия кабел на камерата трябва да се включи към контакт от електрическата мрежа, разположен най – далеч от бебето Ви. Поставете камерата възможно най – далеч от бебето. Кабелите представляват потенциална опасност от задушаване. Те трябва да са разположени на недостъпно за деца място (на разстояние от най-малко 1 метър).

8.Никога не поставяйте камерата в или над бебешкото легло или кошарка.

9.Камерата трябва да се постави поне на 1 метър от детето, така че микрофонът да улови бебешките звуци.

10.Ако поставите камерата на маса или ниско шкафче, не оставяйте захранващия кабел да виси през ръба на масата или работния плот. Хората могат да се спънат в кабелите.

11.Не поставяйте камерата в близост до вода, например до вана, до мивка или в мокро помещение или влажно мазе.

12.Не потапяйте камерата, захранващия ѝ кабел или която и да е част на продукта, във вода или друга течност.

13.Антената на камерата е фиксирана. Не се опитвайте да я разпънете.

14. Никога не се опитвайте да модифицирате продукта, да го поправите сами при повреда или да подменяте някоя от частите му с такава, която не е предоставена от производителя/вносителя.
15. Не посягайте към паднал във вода уред. Ако се случи такъв инцидент, веднага изключете кабела на захранващия адаптер, ако той е бил свързан към основната електрическа мрежа.
16. Не поставяйте устройството на места, където върху него е възможно да попадне вода или други течности.
17. Никога не използвайте видеофона във влажни места или в близост до вода.
18. Не използвайте продукта в силно замърсена (запрашена) среда. Това ще доведе до съкращаване на живота на устройството.
19. Никога не поставяйте предмети върху видеофона и не го покривайте.
20. Не блокирайте вентилационните отвори. Тяхната цел е да предоставят вентилация и да предпазят уреда от прегряване. Монтирайте в съответствие с инструкциите на производителя.
21. Преди да включите захранващия кабел на продукта в контакта, проверете дали напрежението, означено на адаптера, отговаря на това на местната електрическа мрежа.
22. Захранващият кабел трябва да се включва само към контакт на електрическа мрежа със следните параметри: 100V ~ 240V- 50/60Hz.
23. Внимавайте да не разлеете храна, вода или каквато и да е друга течност върху захранващия кабел.
24. Не режете/ модифицирайте частите на адаптера, тъй като това носи опасност при употреба.
25. Използвайте само захранващия кабел, предоставен от производителя/вносителя.
26. Не използвайте адаптера, ако има повреден кабел или щепсел.
27. С оглед предотвратяване на злополука, заменете повредения адаптер с оригинален такъв.
28. За да избегнете опасността от електрически удар, не отваряйте корпуса на камерата.
29. Не използвайте уреда, ако не работи правилно, ако е повреден или ако е бил изпуснат във вода. Трябва да се свържете с търговския обект, от който сте закупили продукта или вносителя, за да бъде отстранена повреда.
30. Не предприемайте разглобяване или поправки на уреда в домашни условия, това се прави само в упълномощен сервиз или директно от вносителя.
31. Не се опитвайте да модифицирате камерата/ адаптера или да го ремонтирате сами при повреда. За консултация се свържете с оторизиран сервиз или търговския обект, от който сте закупили продукта.
32. Не използвайте резервни части, които не са оригиналните, предоставени от производителя или вносителя.
33. Не съхранявайте бебелефона или адаптера в близост до преки източници на топлина – открити огнища, отоплителни уреди или готварски печки.

34. ВНИМАНИЕ:

- Използвайте и съхранявайте уреда при температури между 0°C градуса и 45°C градуса.
 - Не излагайте камерата на твърде ниски или твърде високи температури и на директна слънчева светлина.
35. Не използвайте остри предмети или агресивни препарати за почистване на уреда.
 36. Винаги изключвайте захранващите адаптери, ако няма за използване продукта за дълго време.
 37. **Внимание!** Риск от задушаване! Пазете найлоновите опаковки далеч от деца. Не позволявайте игра с найлоновите опаковки – опаковките съдържат малки части. Поглъщането им може да причини задавяне. Найлоновите опаковки могат да причинят задушаване или удушаване. Не разпаковайте продукта в присъствието на деца под тригодишна възраст.

38.Защита на поверителността: Никога не забравяйте, че използвате обществени ефирни вълни, когато използвате безжичния 2.4GHz Дигитален Бебешки Монитор. Звукът и видеото могат да бъдат излъчвани на други приемащи устройства. Разговори, дори от стаи в близост до камерата, също могат да бъдат излъчвани.

39.Внимание! За да предпазите поверителността си, винаги изключвайте камерата и родителското устройство, когато не ги използвате. Възможно е родителското устройство да получи смущения от други устройства в 2.4GHz честотен диапазон.

40.Не отстранявайте етикетите и предупрежденията, поставени върху продукта! Те са важни за всеки, който ги ползва!

ЗАХРАНВАНЕ НА УСТРОЙСТВОТА

➤ **Предавателят (камерата)** работи само, когато е включена към електрическата мрежа. За целта използвайте само включения в комплекта адаптер.

Приемникът е с вградена презаредима батерия. Пълното зареждане на батерията е за 8 часа. След това можете да използвате устройството без да е включено към адаптер за около 10 часа, в зависимост от това как го използвате.

За да заредите батерията, използвайте само предоставения адаптер.

❖ **ВНИМАНИЕ!** ЗАРЕДЕТЕ НАПЪЛНО ПРИЕМНИКА ЗА 8 ЧАСА ПРЕДИ УПОТРЕБАТА НА ПРОДУКТА ЗА ПЪРВИ ПЪТ!

ВАЖНА ИНФОРМАЦИЯ ЗА БАТЕРИЯТА НА ПРИЕМНИКА (РОДИТЕЛСКОТО УСТРОЙСТВО)



1. Преди употреба за първи път заредете батерията напълно.
2. Продуктът е с вградена литиево-йонна батерия 3.7V/4000 mAh.
3. Вградената презаредима батерия не може да се вади от продукта.

ЗАРЕЖДАНЕТО НА БАТЕРИЯТА ТРЯБВА ДА СЕ ИЗВЪРШВА САМО ОТ ВЪЗРАСТЕН!

ВНИМАНИЕ!

-Винаги използвайте само зарядното, предоставено със закупения продукт. **НИКОГА НЕ ИЗПОЛЗВАЙТЕ** зарядно на друга марка или друг продукт.

-На децата не е позволено да боравят със зарядното. С него трябва да борави само възрастен. След зареждане винаги го прибирайте на място, недостъпно за деца.

-Преди да започнете да зареждате продукта трябва да проверите дали зарядното и кабелите са в добро състояние. Ако има някаква повреда по някоя от тези части, трябва да преустановите употребата им, докато се отстрани неизправността.

-Препоръчваме Ви да оставите батерията да се зареди напълно преди следващата употреба, за да удължите живота ѝ.

-Не допускате късо съединение.

-Съхранявайте при стайна температура.

-Не излагайте на директна слънчева светлина.

-**ВАЖНО!** Смяната на батерията се извършва САМО в оторизиран сервис.

-Батерията постепенно се разрежда, дори когато родителското устройство е изключено. Съвет: За да пестите батерия, изключвайте родителското устройство, когато не го използвате.

-Батерията е рециклируема. Ако продуктът е повреден и не може повече да се използва, изхвърлете го в депо за събиране на електронни отпадъци, батерии, адаптери. **НЕ ИЗХВЪРЛЯЙТЕ** продукта заедно с обикновените битови отпадъци. Следвайте правилата на вашата държава за разделно събиране на електрически и електронни продукти и презаредими батерии. Изхвърляйте отпадъците от този тип само в предназначените за целта места. Това ще бъде важен и значителен принос за опасване на околната среда, и намаляване на вредното въздействие на веществата, съдържащи се в батериите и електронните компоненти върху околната среда и човешкото здраве.

ТЕХНИЧЕСКИ СПЕЦИФИКАЦИИ

Захранване на родителското устройство (приемника)	Вградена 3.7V/ 4000 mAh (14.8 Wh) презаредима литиевойонна (Li-ion) батерия и Зарядно (адаптер): Входящ ток: 100V ~ 240V – 50/60 Hz; Изходящ ток: 5V DC 1.2A
Захранване на камерата (предавателя)	Адаптер (захранващ кабел): Входящ ток: 100V ~ 240V – 50/60 Hz; Изходящ ток: : 5V DC 1.2A
Работна Честота	2412 MHz ~ 2472 MHz
Мощност на предване	≤19dBm
Време за употреба след пълно зареждане	До 10 часа
Видео Екран	5.5" 720P IPS TFT LCD
Обхват на действие (без препятствия)	≥ 1000ft (300m) на открито ≥ 165ft (50m) на закрито
Функция двустранна комуникация	Да
Подходяща температура на въздуха за използване на продукта	0 ~ 40°C
Подходяща температура на въздуха за зареждане на продукта	10 ~ 40°C
Подходяща влажност на въздуха за използване на продукта	15% - 85%

СЪСТАВНИ ЧАСТИ НА ПРИЕМНИКА (Фигура PU)

➤ ФИГУРА PU.1:

1 – Светлинен индикатор за зареждане на батерията / захранване на устройството; 2 – Светлинен индикатор за нивото на звука; 3 – Бутон за регулиране Силата на звука/ Яркостта на екрана; 4 – Бутон за връщане назад (изход от команда)/ Бутон за включване/изключване на двустранна комуникация; 5 – Бутон за увеличаване/намалване на картината (ZOOM бутон)/ Наклон на камерата; 6, 8, 9 и 11 – Бутони за регулиране на различните функции в менюто или за движение на курсора наляво/ надясно/ надолу/ нагоре; 7 – Бутон за потвърждение (OK) и бутон към главното меню (МЕНЮ); 10 – Микрофон; 12 – LCD видео дисплей.

➤ ФИГУРА PU.2:

1 – Антена; 2 – Бутон за включване и изключване на устройството; 3 – Стойка на монитора; 4 – Извод за зареждане; 5 – Високоговорител; 6 – Бутон за възстановяване на настройките/ рестартиране.

СЪСТАВНИ ЧАСТИ НА ПРЕДАТЕЛЯ (Фигура BU)

➤ ФИГУРА BU.1:

1 – Микрофон; 2 – Сензор за светлина; 3 – Инфрочервени LED светодиоди; 4 – Обектив на камерата; 5 – Светлинен индикатор за захранване на устройството; 6 – Нощна лампа; 7 – Бутон за включване/ изключване на нощната лампа.

➤ ФИГУРА BU.2:

1 – Антена; 2 – Високоговорител; 3 – Жак за адаптера; 4 – Ключ за свързване с приемника; 5 – Сензор за температура.

АДАПТЕР

Входящ ток: 100V – 240V- 50/60Hz; **Изходящ ток:** 5V 1.2A 5.0W. АС адаптерът е със захранване с нисък волтаж. Свържете адаптера със съответния жак на камерата. Включете след това щепсела към контакт от електрическата мрежа на дома Ви. Щепселът се използва за свързване на устройството с електрозахранването, устройството трябва да бъде лесно достъпно. **ВНИМАНИЕ:** Предоставените адаптер и захранващ кабел са със специален дизайн, подходящ за този продукт. Те не може да се използват за други уреди и към този уред не трябва да се включват други адаптери, които не са предоставени от производителя/ вносителя.

УСТРОЙСТВОТО ЗА БЕБЕТО (КАМЕРА) МОЖЕ ДА СЕ ПОЗИЦИОНИРА ПО ДВА НАЧИНА:

1. Поставяне върху стабилна, равна повърхност.

2. Монтиране на стена. Монтирайте камерата на по-високо ниво, за да имате добър поглед към бебешкото легло или кошара.

3. Вземете под внимание следната информация, за да изберете най-доброто разположение на камерата:

• Камерата трябва да се постави поне на 1 метър от детето, така че микрофонът да улови бебешките звуци. Това е минималното безопасно разстояние, препоръчано за ограничаване на излагането на електромагнитно излъчване.

• Никога не поставяйте камерата в или над бебешкото легло или кошарка.

• Позиционирайте камерата така, че пространството, което искате да наблюдавате, да е в рамките на зрителното поле на камерата - на място с ясно, незаградено зрително поле, далече от електрическо оборудване.

• **Забележка:** Обхватът на монитора може да се влияе от условията на околната среда, включително физически препятствия, строителни материали и безжични смущения.

• Избягвайте да поставяте големи метални предмети, врати, стени или други твърди конструкции между бебешкото и родителското устройство, тъй като те могат да блокират радиосигнала.

• Избягвайте да поставяте камерата на място, където има много светлина, която свети директно в обектива на камерата.

• Инфрачервените светлини могат да се отразяват от стените и да повлияят отрицателно на качеството на видеото. Опитайте се да насочвате камерата далеч от стените.

• Можете да премествате и увеличавате зрителното поле.

УПОТРЕБА НА БЕБЕФОНА

ВНИМАНИЕ! ЗАРЕДЕТЕ НАПЪЛНО ПРИЕМНИКА ЗА 8 ЧАСА ПРЕДИ УПОТРЕБАТА НА ПРОДУКТА ЗА ПЪРВИ ПЪТ!

1. Бутон за включване и изключване на камерата (предавателя): Свържете камерата със захранващия адаптер и я включете към електрическата мрежа. Светлинният индикатор на камерата ще се включи. Не изключвайте камерата от адаптера. В противен случай, тя няма да работи.

2. Включване на приемника: Свържете приемника със захранващия адаптер и го включете към електрическата мрежа. Задръжте бутона за включване и изключване (ON/OFF) за 3 секунди, за да включите приемника. На монитора ще се покаже картина на живо.

ЗАБЕЛЕЖКА: Бебелефонът винаги трябва да се използва с разгънатата антена.

3. Функция увеличаване/намаляване на картината: Натиснете и задръжте за 2 секунди бутона за увеличаване/намаляване на картината (ZOOM бутон/ PU.1-5) на монитора. На екрана ще се покаже **иконата "ZOOM" (вижте легенда А)**. Натиснете отново ZOOM бутона (PU.1-5), за да върнете изображението в нормален мащаб. По подразбиране изображението трябва да е в нормален мащаб.

4. Автоматично нощно виждане: Предавателят има високо интензивни инфрачервени светодиоди за улавяне на ясни изображения в тъмното. Когато вграденият фото сензор в горната част на устройството открие ниско ниво на околна светлина, светодиодите ще се активират автоматично. Екранът на приемника ще се оцвети в черно и бяло, като приемникът ще изобразява обектите, които са на 2 m разстояние от камерата. **Иконата за автоматично нощно виждане (вижте легенда А)** ще се покаже в горната част на екрана.

5. Настройка за двустранна комуникация: При нормални условия, предавателят предава звук и изображение към приемника. Ако искате да използвате функцията "Двустранна комуникация", натиснете и задръжте бутона за двустранна комуникация (PU.1-4), **иконата "Микрофон" (вижте легенда А)** ще се появи в горната част на екрана. Вашият глас ще прозвучи от високоговорителя на камерата, която сте поставили в стаята на Вашето бебе. Пуснете бутона (PU.1-4), за да излезете от този режим.

ЗАБЕЛЕЖКА: Когато сте в режим на двустранна комуникация, високоговорителят на родителското устройство е заглушен. Бутонът (PU.1-4) се използва и за излизане от последната команда.

6. Регулиране на хоризонтален/ вертикален ъгъл на камерата: става дистанционно чрез бутоните на приемника.

• Натиснете бутона за наляво ◀ на приемника и камерата ще се завърти наляво. Свалете пръста си от бутона, за да спрете движението на камерата.

• Натиснете бутона за надясно ▶ на приемника и камерата ще се завърти надясно. Свалете пръста си от бутона, за да спрете движението на камерата.

• Натиснете бутона за нагоре ▲ на приемника и камерата ще се обърне нагоре. Свалете пръста си от бутона, за да спрете движението на камерата.

• Натиснете бутона за надолу ▼ на приемника и камерата ще се обърне надолу. Свалете пръста си от бутона, за да спрете движението на камерата.

7. Дисплей:

- **Сила на сигнала** (икона от легенда А): 5 нива на сила. По-високото ниво означава по-силен сигнал.
- **Състояние на батерията** (икона от легенда А): показва текущото състояние на батерията. Състояние: пълно зареждане, 3/4 заряд, 2/4 заряд, 1/4 заряд, изтощена батерия. Време за зареждане: 8 часа с предоставеното зарядно.
- **Индикатор за ниско ниво на батерията**: Когато зарядът на батерията на предавателя е нисък (под 20%), иконата за изтощена батерия ще бъде показана на екрана. Когато зарядът на батерията е по-нисък от 10%, мигащата червена икона на батерията ще се покаже, едновременно ще се чува аларма на всеки 3 секунди, докато предавателя не се изключи автоматично.

ГЛАВНО МЕНЮ НА ПРИЕМНИКА

ПРИНЦИП НА РАБОТА: За да активирате функциите, натиснете бутон „ОК“ и „МЕНЮ“ (PU.1-7) - на дисплея се показва главното меню. Посредством курсорите за движение нагоре/надолу (▲&▼), наляво/надясно (◀&▶), може да се движите по менюто и подменюта на всяка функция. За потвърждаване на избраната функция, натиснете „ОК“. За излизане от избраната функция, натиснете бутона за връщане назад (PU.1-4).

1. ДОБАВЯНЕ/ПРЕМАХВАНЕ НА КАМЕРА: Родителското устройство може да се свърже с до 4 различни камери от същия модел.

• **Добавяне на камера:** Натиснете бутона за главното меню (PU.1-7). Използвайте курсорите за движение нагоре/надолу, наляво/надясно, за да стигнете и изберете иконата **“Камера”** (вижте легенда А). Отново с помощта на курсорите за движение, **изберете иконата “Добавяне на камера”** (вижте легенда А). Натиснете ОК, за да потвърдите. Когато на екрана се появи знака за свързване (PAIR), натиснете и задръжте бутона за свързване (PAIR) за около 30 секунди, който се намира на предавателя (бебешкото устройство). На екрана трябва да се покаже **иконата за успешно сдвояване** (вижте легенда А).

• Друг начин за свързване на избраната от вас камера с приемника: Натиснете и задръжте бутона за свързване (PAIR), намиращ за на камерата, за около 3 секунди. Индикаторът за включване и изключване ще започне да премигва. След което, изберете желаната от Вас камера на дисплея и натиснете бутона ОК на приемника. Приемникът ще се свърже с предавателя и ще се появи изображение в реално време от избраната камера.

• **Премахване на камера:** Натиснете бутона за главното меню (PU.1-7). Изберете иконата **“Камера”** (вижте легенда А). Изберете иконата **“Премахване на камера”** (вижте легенда А). Натиснете ОК, за да потвърдите. На екрана се появява искане за повторно потвърждаване на Вашия избор с “YES” и “NO”. След натискане на бутона “YES”, натиснете отново ОК за премахване на камерата.

• **Функция за разделяне на екрана:** Бебешкият монитор има функция “Разделяне на екрана”. Когато се свържат 2 камери, изображенията от двете избрани камери ще се показват едновременно едно до друго на екрана на монитора. Когато са сдвоени 3 или 4 камери, всички изображения ще се показват разделени на екрана в реално време.

2. ОПЦИЯ ЗА НОЩНА ЛАМПА: Устройството за бебе (камера) разполага с функция за нощна лампа с 8 различни цвята.

• **Управление на функцията от приемника:** Натиснете бутона за главното меню (PU.1-7). Използвайте курсорите за движение, за да стигнете и изберете иконата **“Нощна лампа”** (легенда А). Отново с помощта на курсорите за движение, изберете желания цвят на нощното осветление. Натиснете ОК, за да потвърдите.

• С натискане на бутона ON/OFF (вижте легенда А) можете да включите или изключите нощната лампа. Ако желаете цветовете последователно да се сменят в интервал от 1 минута, изберете иконата за редуване на цветовете (вижте легенда А). За излизане от избраната функция, натиснете бутона за връщане назад (PU.1-4).

• **Управление на функцията от камерата:** С натискане и задръжане на **бутона за нощна лампа на камерата** (вижте легенда А), можете да я изключите. С повторно натискане и задръжане на бутона, можете да превключите на желания цвят на светлината.

3. РЕГУЛИРАНЕ СИЛАТА НА ЗВУКА И ЯРКОСТТА: Натиснете бутона за регулиране Силата на звука/ Яркостта (PU.1-3). На дисплея се показват **иконите “Сила на звука” и “Яркост”** (вижте легенда А).

• Посредством курсорите за движение наляво/надясно (◀&▶), изберете предпочитаната от Вас сила на звука.

• Посредством курсорите за движение нагоре/надолу (▲&▼), изберете предпочитаното от Вас ниво на яркост.

За излизане от избраната функция, натиснете бутона за връщане назад (PU.1-4).

Устройството разполага с 6 нива на яркост и регулиране силата на звука. Настройките по подразбиране на двете функции са автоматично регулирани на ниво 4.

4. МУЗИКАЛЕН ПЛЕЙЪР С ПРИСПИВНИ ПЕСНИ: Натиснете бутона за главното меню (PU.1-7). Използвайте курсорите за движение нагоре/надолу, наляво/надясно, за да стигнете и изберете иконата **“Музикален плейър с 8 приспивни песни”** (вижте легенда А). Използвайте курсорите за движение нагоре/надолу, наляво/надясно,

за да изберете желаната от Вас мелодия или да изберете **икона “Пускане на целия цикъл с 8 приспивни песни” (вижте легенда А)** - тогава, всички мелодии ще се пуснат една по една в цикъл. Натиснете ОК, за да потвърдите. Натиснете **иконата „Спиране/поставяне на пауза на музикалния плейър“ (вижте легенда А)**, за да спрете музиката. За излизане от функцията, натиснете бутона за връщане назад (PU.1-4). По подразбиране настройките на музикалния плейър са изключени.

5.РЕЖИМ ПЕСТЕНЕ НА ЕНЕРГИЯТА (ЕСО): Този режим ви позволява да контролирате активирането на звука на камерата. LCD дисплеят се включва само, когато устройството за бебето улови звук. Ако в рамките на 30 секунди не се улавя звук около камерата, видео дисплеят се изключва, за да пести енергия. Когато камерата улови звуци, по-силни от избраната степен на чувствителност (ниска, средна, висока), тя ще започне отново да предава сигнал към родителското устройство и ще включи екрана на приемника. За да настроите устройството на функция ЕСО, следвайте следните стъпки: Натиснете бутона за главното меню (PU.1-7). Използвайте курсорите за движение нагоре/надолу, наляво/надясно, за да стигнете и изберете **иконата “Пестене на енергия” (вижте легенда А)**. Посредством курсорите за движение наляво/надясно (◀&▶), изберете желаната от Вас степен на чувствителност (ниска, средна, висока). Натиснете ОК, за да потвърдите. За излизане от функцията, натиснете бутона за връщане назад (PU.1-4).

•**Икона „Ниска степен на чувствителност“ (легенда А):** Висока прагова стойност на улавяне на звуци, преди функцията да се активира (продължителен плач или издаване на звуци).

•**Икона „Средна степен на чувствителност“ (легенда А):** Средна прагова стойност на улавяне на звуци, преди функцията да се активира.

•**Икона „Висока степен на чувствителност,“ (легенда А):** Ниска прагова стойност на улавяне на звуци, преди функцията да се активира (при лек звук или плач).

6.АЛАРМА ЗА НАПОМНЯНЕ ЗА ХРАНЕНЕ НА БЕБЕТО: Натиснете бутона за главното меню (PU.1-7). Използвайте курсорите за движение, за да стигнете и **изберете иконата „Настройка на алармата за хранене“ (вижте легенда А)**. Посредством курсорите за движение нагоре/надолу, наляво/надясно, изберете желаното време за включване на алармата. Натиснете ОК, за да потвърдите. На екрана ще се покаже **иконата “Часовник” (вижте легенда А)**.

•Минималната времева стойност, за която може да се зададе аларма за хранене е 5 минути, максималната е 7 часа. На разположение на потребителя са 9 нива. По подразбиране настройките на алармата за хранене са изключени.

•За да излезете от режима, изберете иконата „Отмяна на аларма за хранене“ (вижте легенда А) и натиснете ОК, за да потвърдите.

7.НАСТРОЙКИ НА ТЕМПЕРАТУРАТА НА ВЪЗДУХА В СТАЯТА НА БЕБЕТО: Натиснете бутона за главното меню. Използвайте курсорите за движение нагоре/надолу, наляво/надясно, за да стигнете и изберете **иконата „Температура“ (вижте легенда А)**.

•Посредством курсорите за движение нагоре или надолу (▲&▼), изберете температурата да се показва във Фаренхайт или в Целзий.

•Използвайте курсорите за движение нагоре или надолу (▲&▼), за да изберете опцията ON или OFF за включване или изключване на функция аларма при достигане на минимална и максимална температурна стойност.

•Използвайте курсорите за движение нагоре или надолу (▲&▼), за да настроите най-високата и най-ниската температурна стойност, когато сте избрали съответно **иконата Hi (вижте легенда А)** или **Lo (вижте легенда А)**.

•Температурният диапазон е 0 ~ 50°C.

•По подразбиране настройката на алармата за висока температура е 36°C, а настройката на алармата за ниска температура е 8°C.

•Когато температурата на въздуха е над или под зададения диапазон, на дисплея ще се покаже **иконата “Аларма” (вижте легенда А)**, която със звуков сигнал ще привлече вниманието Ви. Спрете алармата с натискане на произволен бутон на родителското устройство.

8. НАСТРОЙКА НА ЕЗИК: Натиснете бутона за главното меню (PU.1-7). Използвайте курсорите за движение нагоре/надолу, наляво/надясно, за да стигнете и изберете **иконата „Настройка на езика“ (вижте легенда А)**. Натиснете ОК, за да потвърдите влизане в подменюто, след което отново посредством курсорите за движение, изберете желания език. Натиснете ОК, за да потвърдите. За излизане от функцията, натиснете бутона за връщане назад (PU.1-4).

9. НАСТРОЙКИ ПО ПОДРАЗБИРАНЕ: Натиснете бутона за главното меню (PU.1-7). Използвайте курсорите за движение нагоре/надолу, наляво/надясно, за да стигнете и изберете **иконата „Настройки“ (вижте легенда А)**. Натиснете ОК за влизане в подменю “Настройки”. Използвайте курсорите за движение, за да изберете **иконата “Настройки по подразбиране” (вижте легенда А)**, след което натиснете ОК, за да потвърдите влизане в подменюто. За възстановяване на настройките по подразбиране изберете опция “YES”, за отказ от настройките по подразбиране изберете опция “NO”. Натиснете бутона за връщане назад (PU.1-4) – веднъж за излизане от подменюто и два пъти за излизане от основното меню.

10.РЕГУЛИРАНЕ СИЛАТА НА ЗВУКА НА АЛАРМАТА: Натиснете бутона за главното меню (PU.1-7). Използвайте курсорите за движение нагоре/надолу, наляво/надясно, за да стигнете и изберете иконата „Настройки“ (вижте легенда А). Натиснете ОК за влизане в подменю “Настройки“. Използвайте курсорите за движение, за да изберете иконата “Аларма“(вижте легенда А). За да увеличите или намалите силата на звука на алармата, изберете съответната икона с “+” или “-” и натиснете ОК, за да потвърдите.

11.НАСТРОЙКИ ДАТА И ЧАС: Натиснете бутона за главното меню (PU.1-7). Използвайте курсорите за движение нагоре/надолу, наляво/надясно, за да стигнете и изберете иконата „Настройки“(вижте легенда А). Натиснете ОК за влизане в подменю “Настройки“. Използвайте курсорите за движение нагоре/надолу, наляво/надясно, за да изберете иконата “Време“(вижте легенда А).

•**Настройка Месец-Дата-Година:** Използвайте курсорите за движение наляво/надясно (◀&▶), за да изберете опцията за настройка на Месец-Дата-Година. Използвайте курсорите за движение нагоре или надолу (▲&▼), за да въведете данните за месец, дата и година.

•**Настройка Време:** Използвайте курсорите за движение наляво/надясно (◀&▶), за да изберете опцията за време 12 ч или 24 ч. Използвайте курсорите за движение нагоре или надолу (▲&▼), за да въведете време (час и минути). Натиснете бутона за връщане назад (PU.1-4) – веднъж за излизане от подменюто и два пъти за излизане от основното меню.

12.ОБРЪЩАНЕ НА ОБРАЗА ОТ КАМЕРАТА: Натиснете бутона за главното меню (PU.1-7). Използвайте курсорите за движение нагоре/надолу, наляво/надясно, за да стигнете и изберете иконата „Настройки“ (вижте легенда А). Натиснете ОК за влизане в подменю “Настройки“. Използвайте курсорите за движение нагоре/надолу, наляво/надясно, за да изберете иконата “Обръщане на образа“ (DISPLAY REVERSE) (вижте легенда А). Натиснете ОК и активирайте функцията с бутон ON или деактивирайте функцията с бутон OFF.

ОТСТРАНЯВАНЕ НА НЕИЗПРАВНОСТИ

Няма връзка с монитора	<ul style="list-style-type: none"> •Захранващите адаптери не са правилно свързани. •Уверете се, че камерата и мониторът са ВКЛЮЧЕНИ. •Камерата е разположена твърде далеч от монитора. •Камерата и мониторът не са правилно сдвоени; следвайте инструкциите за СВЪРЗВАНЕ.
Смущения в картината или лошо приемане	<ul style="list-style-type: none"> •Преместете монитора по-близо до камерата. •Камерата или мониторът са поставени твърде близо до метални предмети. •Други електронни устройства пречат на сигнала. •Зарядът на батерията е твърде нисък.
Лоша аудио връзка (наличие на шум)	<ul style="list-style-type: none"> •Камерата и мониторът може да са твърде близо един до друг. •Възможно е силата на звука на монитора да е твърде висока.
Замръзнала картина на екрана	<ul style="list-style-type: none"> •Изключете и включете отново камерата (изключете адаптера, след това го включете отново в контакта). • Натиснете бутона RESET на гърба на родителското устройство.

НАСОКИ ЗА ПОДДРЪЖКА И ПОЧИСТВАНЕ НА УРЕДА

1. Не потапяйте камерата или адаптера ѝ във вода и не ги мийте под струя вода.
2. Не използвайте спрей за почистване и течни почистващи препарати.
3. Преди да забършете камерата, трябва да я изключете от контакта.
4. Почиствайте устройствата със суха мека кърпа.
5. Ако няма да използвате камерата за дълго време, приберете нея и адаптера ѝ на хладно и сухо място.
6. **Внимание!** Деца не трябва да играят с този продукт! Съхранявайте продукта далеч от достъпа на деца.
7. Ако продуктът се повреди и вече не може да се използва, не го изхвърляйте с битовите отпадъци. Предайте го в официален пункт за събиране на битова техника, където да може да бъде рециклиран. По този начин Вие помагате за опазването на околната среда.
8. Ако установите повреда или липсващи, отчупени/ счупени части, преустановете употребата на продукта, докато не се отстрани повредата.
9. Не се опитвайте сами да поправяте продукта. Свържете се с търговския обект, от който сте го закупили.
10. Не стъпвайте върху захранващия кабел и го пазете от прищипване.

11.Поставяйте устройствата и захранващите адаптери така, че да им осигурите необходимата вентилация. Не ги покривайте с дрехи, кърпи, завивки или други подобни.

12.Винаги изключвайте устройствата от контакта по време на гръмотевични бури или ако няма да ги използвате дълго време.

13.Отпечатъците от пръсти или прахта по обектива може да се отрази на работата на камерата. Избягвайте да докосвате обектива с пръсти.

СЕ МАРКИРОВКА И ЕО СЪОТВЕТСТВИЕ

CE Този продукт е в съответствие с изискванията на Европейската общност относно радиосмущенията. Видео мониторът отговаря на изискванията на европейски и международни стандарти:

EN IEC 62311:2020; EN IEC 62368-1:2020+A11:2020; EN 55032:2015/A1:2020; EN IEC 61000-3-2:2019/A1:2021; EN 61000-3-3:2013/A2:2021; EN 55035:2017/A11:2020; ETSI EN 301 489-1 V2.2.3:2019; ETSI EN 301 489-17 V3.2.4:2020; ETSI EN 300 328 V2.2.2:2019; EN 50566:2017; EN 50663:2017; EN 62479:2010; ; EN IEC/ IEEE 62209-1528:2021; EN IEC 62368-1:2020+A11:2020; EN 55032:2015/A1:2020; EN IEC 61000-3-2:2019/A1:2021; EN 61000-3-3:2013/A2:2021; EN 55035:2017/A11:2020; ETSI EN 301 489-1 V2.2.3:2019; ETSI EN 301 489-17 V3.2.4:2020; ETSI EN 300 328 V2.2.2:2019; IEC 62321-3-1:2013; IEC 62321-5:2013; IEC 62321-4:2013+AMD1:2017 CSV, IEC 62321-6:2015, IEC 62321-7-1:2015, IEC 62321-7-2:2017, IEC 62321-8:2017

•С настоящото Мони Трейд ООД декларира, че този бебелефон е в съответствие с основните изисквания и другите приложими разпоредби на Директива 2014/53/ЕС. Копие на ЕО декларацията за съответствие можете да намерите онлайн на адрес www.cangaroo-bg.com

ГАРАНЦИОННИ УСЛОВИЯ

I. ГАРАНЦИЯТА ОТПАДА И РЕКЛАМАЦИЯТА НЕ СЕ ОБСЛУЖВА БЕЗПЛАТНО КОГАТО:

•НЕ СТЕ ЗАПАЗИЛИ КАСОВАТА БЕЛЕЖКА И/ИЛИ ФАКТУРАТА.

•НЕ СА СПАЗЕНИ УКАЗАНИЯТА ОТ ИНСТРУКЦИИТЕ ЗА СГЛОБЯВАНЕ, МОНТАЖ И ПРОФИЛАКТИКА.

НЕ СА СПАЗЕНИ УКАЗАНИЯТА ОТ РЪКОВОДСТВОТО ОТНОСНО ПОДДРЪЖКАТА И ПРАВИЛНАТА УПОТРЕБА. ТАКИВА ПРИМЕРИ ЗА ИГРАЧКИ С АКУМУЛАТОРНА БАТЕРИЯ СА: ЗАПУШВАНЕ НА ИЗВОДИТЕ ПО МУЗИКАЛНИЯ ПАНЕЛ С КИБРИТЕНИ КЛЕЧКИ, ХАРТИЯ ИЛИ ДРУГИ МАТЕРИАЛИ; КАРАНЕ В КАЛНИ УЧАСТЪЦИ, ЗАБЛАТЕНИ ЗОНИ, ПЯСЪК; ДИРЕКТНО ОБЛИВАНЕ НА ПРОДУКТА С ВОДА С ЦЕЛ ПОЧИСТВАНЕ; СТОКАТА Е НЕПРАВИЛНО ИЛИ ЧАСТИЧНО СГЛОБЕНА.

•ИМА ПОВЪРХНОСТНИ НАРАНЯВАНИЯ, ПОЛУЧЕНИ ПО ВРЕМЕ НА ЕКСПЛОАТАЦИЯТА НА СТОКАТА, ПРИ ПРЕНАСЯНЕ, ТРАНСПОРТ ИЛИ СЪХРАНЕНИЕ.

ПОВРЕДАТА Е ВЪЗНИКНАЛА ВСЛЕДСТВИЕ НА НЕБРЕЖНА ЕКСПЛОАТАЦИЯ, ПРЕТОВАРВАНЕ, СЪХРАНЕНИЕ В НЕПОДХОДЯЩА СРЕДА.

•ПОВРЕДАТА Е ВЪЗНИКНАЛА ВСЛЕДСТВИЕ НА УПОТРЕБА НА СТОКАТА ЗА ЦЕЛИ, РАЗЛИЧНИ ОТ ПРЕДНАЗНАЧЕНИЕТО Й - НАПРИМЕР ЗА ТЕСТОВЕ, ДЕМОНСТРАЦИИ, ОТДАВАНЕ ПОД НАЕМ И ДР.

•ДЕФЕКТИТЕ СА ПОЛУЧЕНИ В РЕЗУЛТАТ НА ВЪЗДЕЙСТВИЕ НА ВЪНШНИ СИЛИ – ПРИРОДНИ БЕДСТВИЯ, СЧУПВАНИЯ СЛЕД УДАР С ТЪВРД ПРЕДМЕТ ИЛИ КАТАСТРОФА, ПРОМИШЛЕНИ ИЗПАРЕНИЯ, АГРЕСИВНИ МИЕЩИ ПРЕПАРАТИ И ДР. ПОДОБНИ.

II. СЛЕДНИТЕ ЧАСТИ ПОДЛЕЖАТ НА АМОРТИЗАЦИЯ ПРИ НОРМАЛНАТА ЕКСПЛОАТАЦИЯ НА СТОКАТА И НЕ ПОДЛЕЖАТ НА ГАРАНЦИЯ – БУТОНИ, БАТЕРИИ, АНТЕНИ, ЗАХРАНВАЩИ КАБЕЛИ, АДАПТЕР.

ПРОИЗВЕДЕНО ЗА CANGAROO

ПРОИЗХОД КНР

Производител и Вносител: Мони Трейд ООД

Адрес: България, гр. София, кв. Требич, ул. Доло 1; Тел: 02/ 936 07 90;

1.IMPORTANT! READ CAREFULLY AND KEEP FOR FUTURE REFERENCE! THE USER MANUAL CONTAINS IMPORTANT INFORMATION ON THE CORRECT USE AND MAINTENANCE OF THE PRODUCT.

2.WARNING! THE SCHEMES AND FIGURES IN THIS INSTRUCTION ARE FOR ILLUSTRATIVE PURPOSES ONLY AND THE PRODUCT YOU HAVE BOUGHT MAY DIFFER FROM THEM.

3.This product is in compliance with the radio interference requirements of the European Community. The baby monitor complies with the applicable requirements of European and international standards, listed in section "CE MARKING AND EO CONFORMITY".

4.MAKE SURE THAT THE FOLLOWING PARTS ARE INCLUDED IN THE PACKAGE:

- PARENT UNIT (receiver) – 1 pc
- CAMERA UNIT (transmitter)– 1 pc
- POWER ADAPTER - 2 pcs
- USER MANUAL– 1 pc
- WALL-MOUNTING KIT– 1 6p.

GUIDELINES AND RECOMMENDATIONS FOR SAFE USE

1.WARNING! This product is intended as an aid. Do not use it as a medical monitor or a substitute for responsible and proper adult supervision.

2.Never leave your baby alone at your home. Always make sure there is someone present to look after the baby and take care of its needs.

3.This appliance is not intended for use by persons (including children) with reduced physical, sensory or mental capabilities, or lack of experience and knowledge, unless they have been given supervision or instruction concerning use of the appliance by a person responsible for their safety.

4.Warning! For indoor use only. If you place (install) the camera outdoors, it may be damaged.

5.The product is not a toy. Do not let Your children to play with it!

6.Use this product only as intended and described in this manual. Do not place any accessories, which aren't approved by the manufacturer and do not make any improvements or changes on the product, as this may lead to its improper work or damage.

7.WARNING! The camera supply cord must be plugged into a wall outlet farthest from your baby. Place the camera as far away as possible from your baby. Cables are potential choking hazard. They should be placed out of the reach of children (at least 1 meter away).

8.Do not put or install the device in or above the baby crib/ play yard.

9.The camera should be at least 1 meter away from your child in order to ensure that the microphone can pick up the child's sound.

10.If you place the baby camera on a table or on a low cabinet, do not let the power cord to hang over the edge of the table or worktop. People can stumble into the cables.

11.Do not place the camera near water, for example bath tub, sink or in wet room/ basement.

12.Do not immerse any of the baby camera, the power cord or any of the product's parts into water or other liquid.

13.The antenna of the camera is fixed. Do not try to pull it.

14.Do not try to modify the product, to repair it by yourself when damaged or to replace any of the parts with such that are not provided from the manufacturer/ importer.

15.Do not reach after appliance that has fallen into water. If such accident occurs, you should unplug the supply cord, if it has been connected to the mains power outlet.

16.Do not place the device where water or any other liquid can drip or splash onto it.

17.Never use the baby monitor in moist places or close to water.

18.Do not use the product in highly polluted (dusty) area. This could shorten the life of the device.

19.Do not put any objects on top of the baby monitor and do not cover it.

20. Do not cover slots or openings on the unit. They are designed to provide ventilation of the unit and to prevent overheating. Install the product according to the user manual.
21. Before plugging the power cord into a mains outlet, make sure that the voltage indicated on the adapter corresponds to the local power supply.
22. The supply cord should be attached to mains power outlet with the following specifications: AC100 ~ 240V/ 50-60Hz.
23. Take care not to spill food, water or any other liquid on the power cord.
24. Do not cut/ modify the adapter's parts as this causes a hazardous situation.
25. Use only the power cord, supplied by the manufacturer/ importer.
26. Do not use the adapter if any cord or plug is damaged.
27. To avoid injury replace the damaged adapter with original new one.
28. Do not open the housing of the baby monitor to prevent an electric shock.
29. Do not use the device, if it is not working normally, if it is damaged or has been dropped in water. Contact the shop from which you bought the product or the importer, in order to remove the damage.
30. Do not disassemble or repair the device at home. This is done only by an authorized service center or directly by the importer.
31. Do not try to modify the baby camera/ supply cord or repair it by yourself when damaged. Contact an authorized service center or the shop, from which you bought the product.
32. Do not use spare parts, which are not original ones, supplied by the manufacturers or the importer.
33. Do not store the camera or its power cord near direct heat sources – open fires, heaters or cookers.
- 34. WARNING:**
 - Use and store the device at temperatures between 0°C and 45°C.
 - Do not expose the baby camera at too low or too high temperatures or at direct sunlight.
35. Do not use sharp objects or aggressive cleansers to clean the appliance.
36. Always unplug the supply cord, if you will not use the product for a long time.
37. **Warning!** Suffocation risk. Keep the nylon packaging away from children. Do not allow children to play with the packaging as they contain small parts. Ingestion may cause suffocation. Nylon packaging can cause suffocation. Do not unpack the product in the presence of children under the age of 3.
38. **Privacy protection:** Do not forget that you are using public airwaves when using the wireless 2.4GHz Digital Baby Monitor. The sound and video can be broadcasted to other receiving devices. Conversations, even from rooms near the camera, can also be broadcasted.
39. **Warning!** To protect your privacy, always turn off the camera and the parent unit, when you are not using them. The parent unit may receive interference from other devices in the 2.4GHz frequency band.
40. Do not remove the labels and warnings on the product! They are important for everyone.

CHARGING THE UNITS

- **The camera (baby unit)** works only if connected to the mains electric supply. Use the adaptor supplied with the set.
 - **The receiver (parent unit)** is with built-in rechargeable battery. The full charging of the battery is for 8 hours. After that you can use the unit for approximately 4 to 5 hours without it to be connected to the charger.
 - If you have turned on the power saving mode, the battery of the receiver may last longer. To charge the battery use only the supplied charger.
- WARNING!** Charge the receiver completely for 8 hours before first use of the product.

IMPORTANT INFORMATION FOR THE BATTERY OF THE RECEIVER (PARENT UNIT)



1. Before first time use charge the battery completely.
2. The Baby Camera is with a built-in Li-ion battery 3.7V/ 4000 mAh.
3. The built-in rechargeable battery cannot be taken out of the product.

BATTERY CHARGING SHOULD ONLY BE DONE BY AN ADULT!

WARNING!

- Always use only the rechargeable battery and adapter provided with the bought product. **NEVER USE** battery or charger of other brand or another product.
- Children are not allowed to handle the adapter. Only an adult must handle it. After charging you must always store it at a place out of the reach of children. The adapter is not a toy.
- Before you start charging the product you must check whether the adapter, battery and cables are in good working order. If there is damage on any of these parts, you must stop using them, until the damage is removed.
- We recommend you leave the camera to charge completely before next use in order to prolong its battery life.
- The battery gradually discharges, even if the parent unit is turned off. Advice: To save the battery, turn off the parent unit, when you are not using it.
- **WARNING!** Charge the receiver completely for 8 hours before first use of the product.
- If the battery is damaged or cannot hold any charge, do not try to open the product by yourself. For consultation and repair, contact the shop, from which you bought the product or the importer/ distributor.
- The battery is recyclable. If the product is damaged and cannot be used any longer, take it to an official collection point for electronic products' waste, batteries, chargers. **DO NOT** throw the product away with the household waste. Follow your country's rules for the separate collection of electrical and electronic products and rechargeable batteries. Dispose of waste of this type only at the designated places. This will be important and significant contribution for the environmental protection and the reduction of the harmful effects of the substances contained in batteries and electronic components on the environment and human health.

TECHNICAL SPECIFICATIONS

Charging the parent unit (the receiver)	Built-in 3.7V 4000mAh (14.8Wh) rechargeable Li-ion battery and Charger: Input 100V ~ 240V – 50/60 Hz; Output 5V DC 1.2A
Power supply of the camera (baby unit)	Adaptor (supply cord): Input 100V ~ 240V – 50/60 Hz; Output 5V, DC 1.2A
Frequency	2412 ~ 2472 MHz
Transmit power	≤19dBm
Operating time	Up to 10 hours
Size of the LCD screen of the parent unit	5.5" 720P IPS TFT LCD
Operating range (Line of sight)	≥ 1000ft/300m (outdoor) ≥ 165ft/50m (indoor)
Two – way communication option	YES
Operating temperature	0 ~ 40°C
Battery Charging Temperature	10 ~ 40°C
Relative Humidity	15% - 85%

PARTS OF THE PARENT UNIT (Figure PU)

➤ Figure PU.1:

1 – Charging LED/Power LED; 2 – Sound level indicator; 3 – Volume/Brightness; 4 – Exit /Two way talk; 5 – Zoom/Pan-Tilt; 6, 8, 9 and 11 – Buttons for adjusting the different menu functions or the movement of the camera to the left/ right/ up and down; 7 – Confirm (OK) and Menu key; 10 – Microphone; 12 – LCD video display.

➤ Figure PU.2:

1 – Antenna; 2 – Power On/Off key; 3 – Stand; 4 – USB socket; 5 – Speaker; 6 – Reset key.

PARTS OF THE BABY UNIT (Figure BU)

➤ Figure BU.1:

1.Microphone; 2.Light sensor; 3.Infrared LEDs; 4.Camera lens; 5.Power LED; 6.Night light; 7.Button for the Night light

➤ Figure BU.2:

1.Antenna; 2. Speaker; 3.DC adaptor socket; 4.Pair key; 5. Temperature sensor.

ADAPTOR

Input: AC100-240V/ 50-60Hz 0.2A ; **Output:** 5V, 1.2A, 5.0W. The AC Adaptor is low voltage power source. Connect the AC Adaptor to the Camera. Afterwards plug into your home's mains electrical outlet. The plug is used to connect the device with the mains grid, the device shall remain easily reachable. **CAUTION:** The charger and the supply cord are with a specifically designed for this product. They cannot be used with any other appliance. Never use different type of adaptor or supply cord with this Baby Monitor, which are not supplied by the manufacturer/ importer.

CAMERA POSITION

THE BABY UNIT (CAMERA) CAN BE POSITIONED IN 2 WAYS:

1.Placed on a stable, flat surface.

2.Mounted on the wall. Place the camera higher to have a better view of the baby's bed or crib.

3.When placing your camera, keep these tips in mind to choose the best location of the camera:

- The camera should be at least 1 meter away from your child in order to ensure that the microphone can pick up the child's sound. This is the absolute minimum safe distance recommended to limit exposure to electromagnetic radiation.

- Do not put or install the device in or above the baby crib/ play yard.

- Place your camera out of reach of children in a location with a clear, unblocked field of view and with a good signal to the Wi-Fi router.

- Note: Your wireless range varies depending on environmental factors, including physical obstructions, construction materials, and wireless interference.

- Avoid placing the camera in an area that gets a lot of light shining directly into the camera lens.

- Infrared lights can reflect off walls and negatively impact video quality. Try to aim your camera away from walls.

- You can move and zoom the field of view.

USE OF THE PRODUCT

1.Switching the camera on (baby unit): Connect the camera to the power adapter and plug it into the electrical supply. The light indicator will turn on. Do not disconnect the camera from the adapter. Otherwise it will not work.

2.Turning on or off the receiver (parent unit): Connect the receiver to the power adapter and plug it into the electrical supply. Hold the ON/OFF button for 3 seconds to turn on the receiver. You will see real-time image on the parent unit.

Note: Always use the parent unit with the antenna pulled out.

3.Zoom option: Press and hold the Zoom button (ZOOM button/ PU.1-5) on the monitor for 2 seconds to operate zoom in/out . The "**ZOOM**" icon will appear on the screen (see key A). Press the ZOOM button (PU.1-5) again, the image will return to normal. The default setting is the image to be in normal scale.

4.Automatic night vision: The baby unit has high-intensity infrared LEDs for clear images in the dark. When the built-in photo sensor on the top of the device detects a low level of ambient light, the LEDs will be activated automatically. The real-time image on the parent unit screen will be displayed in black and white, showing the objects that are 2 m away from the camera. The icon for automatic night vision ((see key A) will appear at the top of the screen.

5.Two-Way Talk Function:. Generally, the camera transmits sounds and images to the parent unit. If you wish to use two-way talk function, press and hold the Two-Way TALK button (PU.1-4) , and in the top of the screen will be displayed the icon "**Microphone**" (see key A). Your voice will sound from the speaker of the camera, which you placed in the baby room. Release the button (PU.1-4) to exit this mode.

NOTE: When in two-way communication mode, the speaker on the parent unit is muted. The (PU.1-4) button is also used to exit the last command.

6.Camera adjustment settings: you can do it remotely using the keys on the parent unit.

- Hold the left ◀ button and the baby unit will rotate to the left until you remove your finger from the button.

- Hold the right ▶ button and the baby unit will rotate to the right until you remove your finger from the button.

- Hold the up ▲ button and the baby unit will turn up until you remove your finger from the button.

- Hold the down ▼ button and the baby unit will turn down until you remove your finger from the button.

7. Display:

- **Signal strength (see icon in the KEY A):** 5 levels of strength, higher level means stronger signal.
- **Battery status (see icon in the KEY A):** Shows the current battery status. Condition: full charge, 3/4 charge, 2/4 charge, 1/4 charge, low battery. Charging time: 8 hours with the provided charger.
- **Low battery indicator:** When the parent unit battery charge is low (below 20%), the low battery icon will be displayed on the screen. When the battery charge is less than 10%, the flashing red battery icon will be displayed, meanwhile an alarm will sound every 3 seconds until the parent unit turns off automatically.

MAIN MENU ON THE RECEIVER

PRINCIPLE OF WORK: To activate the functions, press the "OK" and "MENU" button (PU.1-7) - the display shows the main menu. Using the cursors for movement up/down (▲&▼), left/right (◀&▶), you can move through the menu and submenu of each function. To confirm the selected function, press "OK". To exit the selected function, press the back button (PU.1-4).

1. ADD/REMOVE CAMERA: The parent unit can be connected to 4 different cameras from the same model.

• **Add Camera:** Press the MENU key (PU.1-7) on the receiver. Use the cursors for movement up/down (▲&▼), left/right (◀&▶), until you reach the **Camera icon (see key A)**. Again using the cursors, select the **"Add Camera" icon (see key A)**. Press OK to confirm. When the Connect (PAIR) sign appears on the screen, press and hold the Connect (PAIR) button for about 30 seconds, which is located on the transmitter (baby device). The **successful pairing icon (see legend A)** should appear on the screen.

• Another way to connect the chosen camera to the parent unit. Press and hold the PAID button, on the bottom of the camera you will find it, for about 3 seconds. The on/ off indicator will start flashing. After that, select the preferred camera and press OK key on the parent unit (the step is same as above). The receiver will connect to the transmitter (the camera) and a real time image will be displayed from the selected camera.

• **Delete Camera:** Press the MENU key (PU.1-7) on the receiver. Select the **Camera icon (see key A)**. Using the cursors select the **"Delete Camera" icon (see key A)**. Press OK to confirm. You will be requested to reconfirm your choice with "YES" and "NO". After pressing "YES", press OK again to remove the camera.

• **Split-Screen Function:** The baby monitor has a "Split Screen" feature. When 2 cameras are paired, the images from the two selected cameras will be displayed simultaneously side by side on the monitor screen. When 3 or 4 cameras are paired, all images will be displayed split on the screen in real time.

2. NIGHT LIGHT OPTION: The baby unit (camera) has a night lamp function with 8 available colors.

• **Controlling the night light mode from the receiver:** Press the main menu button (PU.1-7). Use the cursors to reach and select the **Night Lamp icon (key A)**. Again using the motion cursors, select the desired night light color. Press OK to confirm.

• By pressing the **ON/OFF button (see key A)**, you can turn the night light on or off. If you want to cycle through the 8 colors with a time interval of 1 minute for each color change, select the **color cycle icon (see key A)**. To exit the selected function, press the exit button (PU.1-4).

• **Controlling the night light mode from the camera:** By pressing and holding the **night light button on the camera (see key A)**, you can turn it off. By pressing and holding the button again, you can switch to the desired light color.

3. ADJUSTING THE SOUND LEVEL AND BRIGHTNESS: Press the Volume/Brightness button (PU.1-3). The **"Volume"** and **"Brightness"** icons will appear on the display (see key A).

• Press the left and right buttons (◀&▶), to choose your preferred sound level.

• Press the up and down buttons (▲&▼), to select your preferred brightness level.

To exit the selected function, press the exit button (PU.1-4). The unit has 6 brightness levels and volume control. The default settings of both functions are automatically adjusted to level 4.

4. LULLABIES: Press the MENU button (PU.1-7). Use the cursors for movement up/down, left/right to reach and select the **the lullaby icon (see key A)**. Use the cursors for movement up/down, left/right to select the melody you want or select the **"Play entire loop with 8 lullabies" icon (see key A)** - then, all the melodies will be played one by one. Press OK to confirm. Press the **"Stop/Pause Music Player" icon (see key A)** to stop the music. To exit the function, press the exit button (PU.1-4). By default, the music player settings are turned off.

5. ENERGY SAVING MODE: This mode allows you to control the sound activation of your baby unit. The LCD display only turns on when the baby unit picks up sound. If there is no sound around the camera within 30 seconds, the video display turns off to save power. When the baby unit detects any sounds louder than the selected sensitivity level (low, medium, high), it will start transmitting a signal to the parent device again and turn on the receiver screen. To set the device to ECO function, follow these steps: Press the MENU key. Use the cursors up/down, left/right to reach and select the **"Save Energy" icon (see key A)**. Using the left/right movement cursors (◀&▶), select your desired sensitivity level (low, medium, high). Press OK to confirm. To exit the function, press the exit button (PU.1-4).

• **Low sensitivity level icon (key A):** High threshold value of sound sensing before the function is activated

crying or beeping). The baby has to make a lot of sound before ECO function is activated.

•**Medium sensitivity level icon (key A):** Medium threshold value of sound capture before the function is activated.

•**High sensitivity level icon (key A):** Low threshold value of sound capture before the function is activated (for a light sound or crying). The baby don't have to make a lot of sound before the ECO function is activated.

6.FEEDING TIME SETTING: Press the MENU button (PU.1-7). Use the cursors for movement up/down, left/right, until you reach the "**Feeding time**" icon (see key A). Using the up/down, left/right cursors, select the desired time to activate the alarm. Press OK to confirm. The "**Clock**" icon will appear on the screen (see key A).

•The minimum time value for which a meal alarm can be set is 5 minutes, the maximum is 7 hours. There are 9 levels available to the user. By default the feeding alarm settings are off.

•To exit the mode, select the "**Cancel feeding alarm**" icon (see key A) and press OK to confirm.

7.TEMPERATURE SETTINGS: Press the MENU button (PU.1-7). Use the cursors for movement up/down, left/right, to reach the "**Temperature**" icon (see key A).

•Press the up and down buttons (▲&▼), to select the temperature to be displayed in Fahrenheit or Celsius.

•Press the up and down buttons (▲&▼), to select the ON or OFF option to turn the alarm function on or off when the minimum and maximum temperature values are reached.

•Use the up or down buttons (▲&▼) to set the highest and lowest temperature value when the **Hi (see key A)** or **Lo (see key A) icon** is selected, respectively.

•The temperature range is 0~50C.

•The default high temperature alarm setting is 36° C and the low temperature alarm setting is 8° C.

•When the temperature is above or below the set range, the "**Alarm**" icon will appear on the display (see key A), which will draw your attention with an audible signal. Stop the alarm by pressing any button on the parent device.

8. LANGUAGE SETTING: Press the MENU button (PU.1-7). Use the cursors for movement up/down, left/right, to reach and select the "**Language**" icon (see key A). Press OK to confirm the entry to the submenu, then again using the movement cursors, select the desired language. Press OK to confirm. To exit the function, press the exit button (PU.1-4).

9. DEFAULT SETTINGS: Press the MENU button (PU.1-7). Use the cursors for movement up/down, left/right, to reach and select the "Settings" icon(see legend A). Press OK to enter the "Settings" submenu. Use the motion cursors to select the "**Default Settings**" icon (see key A), then press OK to confirm entry to the submenu. To restore the default settings select "YES", to cancel the default settings select "NO". Press the exit button (PU.1-4) - once to exit the submenu and twice to exit the main menu.

10.ALARM VOLUME SETTING: Press the MENU button (PU.1-7). Use the cursors for movement up/down, left/right, to reach and select the "**Settings**" icon (see key A). Press OK to enter the "Settings" submenu. Use the cursors to select the "**Alarm**" icon (see key A). To increase or decrease the alarm volume, select the corresponding icon with "+" or "-" and press OK to confirm.

11.DATE/ TIME SETTING: Press the MENU button (PU.1-7). Use the cursors for movement up/down, left/right to reach and select the "**Settings**" icon (see key A). Press OK to enter the "Settings" submenu. Use the cursors to reach and select the "**Time**" icon (see key A).

•**Month-Date-Year Setting:** Use the left/right cursors (◀&▶), to select the **Month-Date-Year setting option**. Use the up or down cursors (▲&▼) to enter the month, date, and year data.

•**Time Setting:** Use the left/right cursors (◀&▶), to select the 12 hr or 24 hr time option. Use the up or down cursors (▲&▼) to enter the time (hours and minutes). Press the back button (PU.1-4) - once to exit the submenu and twice to exit the main menu.

12.REVERSE THE VIEW FROM THE CAMERA: Press the MENU button (PU.1-7). Use the cursors for movement up/down, left/right to reach and select the "**Settings**" icon (see key A). Press OK to enter the "Settings" submenu. Use the cursors up/down, left/right to reach and select the "**Display Reverse**" icon (see key A). Press OK and activate the function with the ON button or deactivate the function with the OFF button.

TROUBLESHOOTING

No reception on the monitor	<ul style="list-style-type: none">•The power adapters may not be properly connected.•Confirm that the camera and monitor are ON.•Camera may be located far away from the monitor.•Camera and monitor may not properly paired, follow PAIRING instruction.
Interference or Poor Reception	<ul style="list-style-type: none">•Move the monitor close to the camera.•The camera or monitor may be placed too close to many metal objects.•Other electronic devices may be interfering with the signal.•The battery power may be too low.

Audio Feedback (High Pitched Noise)	<ul style="list-style-type: none"> •The camera and monitor might be placed too closed. •The volume on the monitor may be set too high.
Frozen Picture on Screen	<ul style="list-style-type: none"> •Repower the baby unit (plug out the adapter, then plug it into the socket again). • Press the RESET key at the back of parent unit.

CLEANING AND MAINTENANCE

1. Do not immerse the camera or its adapter into water and do not wash under running water.
2. Do not use cleansing spray and liquid cleansers.
3. Before cleaning the camera, you have to unplug the supply cord from the mains outlet.
4. Clean the units with soft dry cloth.
- 5.If you will not use the camera for a long time, store it and its supply cord in a cool and dry place.
6. **Warning!** Children should not play with this product! Store it away from children reach.
7. If the product is damaged and cannot be used anymore, do not throw it away with the household waste. Hand it in at an official collection point for recycling. By doing this, you help to preserve the environment
8. If you find any damage or missing/ broken parts, stop using the product, until the damages are removed.
9. Do not try to repair the product by yourself. Contact the shop, from which you bought the product.
- 10.Do not step on the power cord and do not pinch it, especially at the connectors, the plug box, and the point where the cord comes out of the device.
11. Position the devices and power adapters to provide them with the necessary ventilation. Do not cover them with clothes, towels, blankets or the like.
- 12.Always unplug the devices during lightning storms or if you are not going to use them for a long time.
13. Fingerprints or dust on the lens may affect the operation of the camera. Avoid touching the lens with your fingers.

CE MARKING AND EO CONFORMITY

CE This product is in compliance with the radio interference requirements of the European Community. The baby monitor complies with the requirements of European and International standards:

EN IEC 62311:2020; EN IEC 62368-1:2020+A11:2020; EN 55032:2015/A1:2020; EN IEC 61000-3-2:2019/A1:2021; EN 61000-3-3:2013/A2:2021; EN 55035:2017/A11:2020; ETSI EN 301 489-1 V2.2.3:2019; ETSI EN 301 489-17 V3.2.4:2020; ETSI EN 300 328 V2.2.2:2019; EN 50566:2017; EN 50663:2017; EN 62479:2010; ; EN IEC/ IEEE 62209-1528:2021; EN IEC 62368-1:2020+A11:2020; EN 55032:2015/A1:2020; EN IEC 61000-3-2:2019/A1:2021; EN 61000-3-3:2013/A2:2021; EN 55035:2017/A11:2020; ETSI EN 301 489-1 V2.2.3:2019; ETSI EN 301 489-17 V3.2.4:2020; ETSI EN 300 328 V2.2.2:2019; IEC 62321-3-1:2013; IEC 62321-5:2013; IEC 62321-4:2013+AMD1:2017 CSV, IEC 62321-6:2015, IEC 62321-7-1:2015, IEC 62321-7-2:2017, IEC 62321-8:2017

•Moni Trade ltd hereby declares, that this baby monitor HB6183L is in compliance with the essential requirements and other relevant provisions of Directive 2014/53/EU. A copy of the EC Declaration of Conformity is uploaded on www.cangaroo-bg.com.

**MADE FOR CANGAROO
ORIGIN PRC**

Manufacturer and Importer: Moni Trade LTD

Address: Dolo str. 1, Trebich, Sofia, Bulgaria Tel.: + 359 2/ 936 07 90

1.IMPORTANT! CITIȚI CU ATENȚIE ȘI PASTRAȚI PENTRU REFERINȚĂ ÎN VIITOR! MANUALUL DE FOLOSIRE CONȚINE INFORMAȚII IMPORTANTE PENTRU FOLOSIREA CORESPUNZĂTOARE ȘI ÎNTREȚINEREA PRODUSULUI.

2.ATENȚIE! SHEMELE ȘI FIGURILE DIN ACEST MANUAL SUNT NUMAI CU TITLU DE PREZENTARE ȘI PENTRU ÎNDRUMARE IAR PRODUSUL PE CARE AȚI ACHIZIȚIONAT POATE DIFERĂ.

3.Acest produs este în conformitate cu cerințele Comunității Europene privind interferența radio. Monitorul video îndeplinește cerințele standardelor europene și internaționale aplicabile, specificate în secțiunea "MARCAJ CE ȘI CONFORMITATE EC".

4.VA RUGAM SA VA ASIGURATI CA TOATE PIESELE SUNT DISPONIBILE IN AMBALAJUL PRODUSULUI:

- DISPOZITIV PARENTAL/MONITOR (receptor) – 1 buc.
- CAMERA (emitor) – 1 buc.
- ADAPTOR - 2 buc.
- INSTRUCȚIUNI DE UTILIZARE – 1 buc.
- KIT DE MONTARE PE PERETE – 1 buc.

RECOMANDĂRI ȘI AVERTIZĂRI PENTRU FOLOSIRE ÎN SIGURANȚĂ

1.ATENȚIE! Acest produs este un mijloc de ajutor. El nu trebuie folosit ca un monitor medical sau ca înlocuire al controlului parental responsabil și la timp.

2.Niciodată nu lăsați copilul dvs singur acasă. Întotdeauna vă asigurați că este cineva care să supravegheze și să aibă grijă de el/ea.

3.Acest aparat nu este recomandat pentru folosința de către oameni (inclusiv copiii) cu simțuri fizice sau mintale reduse sau fără cunoștințe sau fără experiență dacă sunt lăsați fără supraveghere și nu au fost instruiți despre modul de folosire a aparatului de către persoana responsabilă cu siguranța lor.

4.Atenție! A se folosi numai în interior. Dacă montați camera în exterior se poate ajunge la defectarea ei.

5.Acest produs nu este o jucărie! Nu permiteți copiilor dvs să se joace cu el!

6.Folosiți acest produs numai în scopul prevăzut, cum este descris în acest manual. Nu adăugați accesorii care nu sunt oferite de către producător și nici nu aduceți îmbunătățiri sau modificări acestui produs, deoarece acest lucru poate duce la malfuncționare sau defectiune.

7.Atenție! Cablul de alimentare al camerei trebuie introdus într-un contact al rețelei de electricitate cât mai departe de bebelușul dvs. Amplasați camera cât mai departe de bebeluș. Cablurile prezintă un pericol potențial de sufocare. Ei trebuie amplasate la un loc cât mai greu accesibil de către copiii (la distanță de cel puțin de 1 metru).

8.Niciodată nu amplasați camera în sau deasupra patușului sau caruciorului.

9.Camera trebuie amplasată la distanță de cel puțin 1 metru de copil pentru a capta sunetelor bebelușului.

10.Dacă amplasați camera pe o masă sau un dulăpior mic, nu lăsați cablul de alimentare să atârne peste marginea mesei sau suprafeței de lucru. Oamenii se pot împiedica în cabluri.

11.Nu amplasați camera aproape de surse de umiditate, de exemplu aproape de cadă, chiuvetă, sau în subsol umed.

12.Nu scufundați camera, cablul de alimentare sau orice alte părți ale produsului în apă sau în alt lichid.

13.Antena camerei este fixă. Nu încercați să o deschideți.

14.Niciodată nu încercați să modificați produsul, să-l reparați sau să înlocuiți vreună din piesele componente cu altele, care nu sunt oferite de producător/importator.

15.Nu atingeți aparatul căzut în apă. Dacă se întâmplă, scoateți imediat cablul adaptorului de alimentare, dacă a fost cuplat la rețeaua electrică centrală.

16.Nu amplasați aparatul în locuri unde există posibilitatea de contact cu apă sau cu alte lichide.

17. Niciodată nu folosiți video monitorul în locuri cu umiditate crescută sau în apropiere de apă.
 18. Nu folosiți produsul într-un mediu poluat (cu mult praf). Acest lucru poate duce la scurtare vieții aparatului.
 19. Niciodată nu lăsați obiecte pe monitorul video și nici nu-l acoperiți.
 20. Nu blocați orificiile de aerisire. Scopul lor este să ofere ventilație și să apere aparatului de supraîncălzire. Montați aparatul în conformitate cu instrucțiunile producătorului.
 21. Înainte de a cupla cablul de alimentare la rețeaua electrică, verificați dacă tensiunea indicată pe adaptor corespunde cu cea a rețelei electrice locale.
 22. Cablul de alimentare trebuie cuplat cu un contact al rețelei de alimentare electrice locale cu următoarele parametre: 100V ~ 240V- 50/60Hz.
 23. Aveți grijă să nu vărsați alimente, apă sau orice alt lichid pe cablul de alimentare.
 24. Nu tăiați/modificați părțile adaptorului, deoarece acest lucru duce la pericol pe timpul folosirii.
 25. Folosiți numai cablul de alimentare, pus la dispoziție de producător/importător.
 26. Nu folosiți adaptorul, dacă există defecțiune la cablul de alimentare sau ștecher.
 27. Cu scopul de a preveni un accident, înlocuiți adaptorul defect cu altul original.
 28. Pentru a evita pericolul de electrucutare, nu deschideți carcasa camerei.
 29. Nu folosiți aparatul dacă nu funcționează corect, dacă este defect, sau dacă a fost în contact cu apă. Trebuie să luați legatură cu vânzătorul, magazinul de unde ați achiziționat produsul, sau cu importătorul, pentru a remedia defectul.
 30. Nu încercați să desfaceți sau să reparați aparatul în condițiile din casa dvs, acest lucru poate fi întreprins doar într-un service autorizat sau direct de către importător.
 31. Nu încercați să modificați camera/adaptorul/ sau să le reparați singuri în caz de defecțiune. Pentru a vă consulta, puteți lua legatură cu service-ul autorizat sau comerciantul de unde ați achiziționat produsul.
 32. Nu folosiți piese de schimb care nu sunt originale și nu sunt puse la dispoziție de producător sau importător.
 33. Nu depozitați monitorul de bebeluș sau adaptorul acestuia aproape de surse directe de căldură – foc deschis, aparate de încălzire sau aparate de gătit.
- 34. ATENȚIE:**
Folosiți și depozitați aparatul la temperatură între 0° Celsius și 45° Celsius.
Nu expuneți camera la temperaturi prea mici sau prea mari și la lumina directă a soarelui.
35. Nu folosiți obiecte ascuțite sau soluții agresive pentru a curăța aparatul.
 36. Întotdeauna decuplați adaptoarele de alimentare, dacă nu o să folosiți aparatul pentru o perioadă îndelungată.
 37. **Atenție!** Pericol de sufocare! Pastrați ambalajele plastice departe de copii. Nu permiteți copiilor să se joace cu ambalajele de nailon – ambalajele conțin piese mici. Înghițirea lor poate cauza sufocarea. Nu despachetați produsul în prezență copiilor în vârstă sub 3 ani.
- 38. Protecția confidențialității**
Niciodată nu uitați că folosiți unde radio publice când folosiți Monitorul Digital fără fir de Bebeluș de 2.4 Ghz. Sunetul și video pot fi captate și de alte aparate de recepție. Chiar și conversații din încăperi în apropiere camerei pot fi retransmise.
- 39. Atenție!** Pentru a securiza confidențialitatea dvs, întotdeauna închideți camera și unitatea parentală când nu le folosiți. Este posibil că unitatea parentală să fie bruiată de alte aparate care emit în apropiere frecvenței de 2.4GHz.
40. Nu îndepărtați etichetele sau avertizamentele amplasate pe produs! Ele sunt importante pentru oricine, care folosește produsul!

ÎNCĂRCAREA BATERIILOR UNITĂȚILOR

- **Emitătorul (camera)** merge doar când este cuplată la rețeaua electrică de alimentare. Pentru scopul acesta folosiți doar adaptorul inclus în комплект.
- **Receptorul** este cu o baterie încorporată reîncărcabilă. Bateria se încarcă deplin pentru 8 ore. După aceea puteți folosi aparatul fără adaptor timp de aproximativ 10 ore, depinzând de modul de folosire. Dacă este activat modul pentru economisire de energie este posibil ca bateria receptorului să țină mai mult timp. Pentru a reîncărca bateria folosiți doar adaptorul original.
- **AVERTIZARE!** Încărcați complet receptorul timp de 8 ore înainte de prima utilizare a produsului.

INFORMAȚII IMPORTANTE PRIVIND BATERIA RECEPTORULUI (UNITATEA PARENTALĂ)



1. Înainte de prima utilizare, încărcați complet bateria.
2. Produsul are o baterie litiu-ion încorporată 3.7V/4000 mAh.
3. Bateria reîncărcabilă încorporată nu poate fi scoasă din produs.

ÎNCĂRCAREA BATERIEI TREBUIE FĂCĂ NUMAI DE UN ADULT!

AVERTIZARE!

4. Încărcare :

- Conectați cablul de încărcare la mufa de încărcare de pe unitatea de părinte a monitorului pentru bebeluși.
- Apoi conectați fișa încărcătorului la o priză de rețea din locuința dumneavoastră.
- 5. Utilizați numai încărcătorul furnizat cu produsul. Nu folosiți încărcătoare de la alte produse.
- 6. Încărcați bateria la timp. Încărcați imediat ce indicatorul de încărcare are 1 liniuță sau începe să clipească.
- 7. Copiii nu trebuie să folosească încărcătorul. Doar un adult trebuie să se ocupe de încărcător. După încărcare, depozitați adaptorul într-un loc departe de îndemâna copiilor.
- 8. Dacă nu aveți de gând să utilizați produsul pentru o perioadă lungă de timp, încărcați complet bateria înainte de a-l depozita. Apoi încărcați bateria cel puțin o dată pe lună pentru a-i prelungeți durata de viață.
- 9. Dacă bateria este deteriorată sau nu mai poate fi încărcată, nu încercați să deschideți singură produsul. Contactați comerciantul de la care ați cumpărat produsul sau importatorul/distribuitorul pentru consiliere și reparații.
- 10. Bateria este reciclabilă. În cazul în care produsul este deteriorat și nu poate fi reparat, aruncați-l la un depozit de deșuri electronice, baterii, adaptoare. NU aruncați produsul cu deșeurile menajere obișnuite. Respectați normele din țara dumneavoastră privind colectarea separată a produselor electrice și electronice și a bateriilor reîncărcabile. Eliminați acest tip de deșuri numai în zonele desemnate. Aceasta va fi o contribuție importantă și semnificativă la protecția mediului și la reducerea efectelor nocive ale substanțelor conținute în baterii și componente electronice asupra mediului și sănătății umane.

SPECIFICAȚII TEHNICE

Alimentarea unitatii parentale (receptor)	Baterie de litiu (Li-ion) reîncărcabilă încorporată de 3.7V 4000 mAh (14.8 Wh) și Încărcător (adaptor): Curent de intrare: 100V ~ 240V – 50/60 Hz; Curent de ieșire: 5V DC 1.2A
Alimentarea camerei (emitor)	Adaptor (cablu de alimentare): Curent de intrare: 100V ~ 240V – 50/60 Hz; Curent de ieșire: 5V DC 1.2A
Frecvența de lucru	2412 ~ 2472 MHz
Putere de transmisie	≤19dBm
Timp de utilizare după încărcare completă	Până la 10 ore
Afisaj/Ecran video	5.5" 720P IPS TFT LCD
Raza de acțiune (fără obstacole)	≥ 1000 ft (300 m) în aer liber ≥ 165 ft (50 m) în interior
Funcție comunicare bidirecțională	Da

Funcție comunicare bidirecțională	Da
Temperatura aerului adecvată pentru utilizarea produsului	0 ~ 40°C (+32F~+104F)
Temperatura aerului adecvată pentru încărcarea produsului	10 ~ 40°C (+50F~+104F)
Umiditatea aerului adecvată pentru utilizarea produsului	15% - 85%

COMPONENTE ALE RECEPTORULUI

➤ **FIGURA PU.1:**

1 – Indicator luminos de încărcare a bateriei / Indicator luminos de alimentare a dispozitivului; 2 – Indicator luminos pentru nivelul sonor; 3 – Buton de reglare Volum/Luminozitate ecran; 4 – Buton înapoi (iesire comandă)/Buton de pornire/oprire comunicare bidirecțională; 5 – Buton pentru mărirea/micșorarea imaginii (buton ZOOM)/Inclinare a camerei; 6, 8, 9 și 11 – Butoane pentru reglarea diferitelor funcții din meniu sau pentru navigarea cursorului la stânga/dreapta/ jos/ sus; 7 – Buton de confirmare (OK) și butonul pentru meniul principal (MENIU); 10 – Microfon; 12 – Afisaj video LCD.

➤ **FIGURA PU.2:**

1 – Antena; 2 – Buton pentru pornirea și oprirea dispozitivului; 3 – Suport monitor; 4 – Terminal pentru încărcare; 5 – Difuzor; 6 – Butonul de resetare

COMPONENTE ALE EMITĂTORULUI

➤ **FIGURA BU.1:**

1 – Microfon; 2 – Senzor pentru lumina; 3 – LED-uri cu infraroșu; 4 – Obiectiv camera; 5 – Indicator luminos pentru alimentarea dispozitivului; 6 – Lampa de noapte; 7 – Buton pentru lampa de noapte.

➤ **FIGURA BU.2:**

1 – Antena; 2 – Difuzor; 3 – Jack pentru adaptor; 4 – Tasta pentru conectarea la receptor; 5 – Senzor de temperatură.

ADAPTOR

Curent de intrare: 100V – 240V- 50/60Hz 0.2A; **Curent de ieșire:** 5V 1.2A 5.0W

Adaptorul AC este cu alimentare voltaj mic. Conectați adaptorul la mufa respectivă camerei. AC adaptorul este cu alimentare cu voltaj jos. Conectați adaptorul cu mufa respectivă a camerei. Apoi conectați adaptorul la priza de alimentare a casei dvs. Ștecherul este utilizat pentru conectarea dispozitivului la sursa de alimentare, dispozitivul trebuie să fie ușor accesibil. **ATENȚIE:** Adaptorul și cablul de alimentare furnizate au un design special potrivit pentru acest produs. Ei nu pot fi utilizați pentru alte aparate. Și la acest aparat nu trebuie folosite alte adaptoare care nu sunt furnizate de producător / importator.

POZIȚIA CAMERA

UNITATEA DE BEBE (CAMERA) POATE FI POZIȚIONATĂ ÎN 2 MODI:

1. Amplasat pe o suprafață stabilă, plană.
2. Montat pe perete. Așezați camera mai sus pentru a avea o vedere mai bună asupra patului sau pătuțului copilului.

3. Când plasați camera, țineți cont de aceste sfaturi pentru a alege cea mai bună locație a camerei:

- Camera trebuie să fie la cel puțin 1 metru de copilul dumneavoastră pentru a vă asigura că microfonul poate capta sunetul copilului. Aceasta este distanța de siguranță minimă absolută recomandată pentru a limita expunerea la radiațiile electromagnetice.
- Nu puneți și nu instalați dispozitivul în sau deasupra pătuțului/ curtea de joacă.
- Plasați camera la îndemâna copiilor într-o locație cu un câmp vizual clar, neblocați și cu un semnal bun către routerul Wi-Fi.
- Notă: Raza de acțiune fără fir variază în funcție de factorii de mediu, inclusiv de obstacole fizice, materiale de construcție și interferențe fără fir.
- Evitați plasarea camerei într-o zonă care primește multă lumină să strălucească direct în obiectivul camerei.
- Luminile cu infraroșu se pot reflecta pe pereți și pot avea un impact negativ asupra calității video. Încercați să îndreptați camera departe de pereți.
- Puteți muta și mări câmpul vizual.

1. Pornirea camerei: Conectati camera la adaptorul de alimentare si conectati la rețeaua de energie electrica. Indicatorul luminos se va aprinde. Nu deconectați camera de la adaptor. Altfel nu va funcționa.

2. Pornirea receptorului: Conectați receptorul la adaptor și conectați-l la sursa electrică. Tineti apasat butonul de pornire/oprire (ON/OFF) timp de 3 secunde, pentru a porni receptorul. Pe monitor isi va face aparitia imaginea live.

NOTA: Monitorul pentru bebelusi trebuie utilizat intotdeauna cu antena extensa.

3. Functia marire/micsorare imagine: Apasati si mentineti apasat timp de 2 secunde butonul pentru marirea/micsorarea imaginii (butonul ZOOM/PU.1-5) de pe monitor. Pe monitor isi va face aparitia **pictograma „ZOOM” (vezi legenda A)**. Apasati din nou butonul ZOOM (PU.1-5) pentru a readuce imaginea la scara normala. In mod implicit, imaginea ar trebui sa fie la scara normala.

4. Vedere automata pe timp de noapte: Emitatorul are LED-uri cu infrarosu de mare intensitate pentru a capta imagini clare in intuneric. Cand senzorul foto incorporat din partea de sus a dispozitivului detecteaza un nivel scazut de lumina ambientala, LED-urile se vor activa in mod automat. Ecranul receptorului va deveni alb-negru, iar receptorul va afisa obiecte care se afla la 2 m distanta de camera. **Pictograma pentru viziune pe timp de noapte (vezi legenda A)** isi va face aparitia in partea de sus a ecranului.

5. Setare pentru comunicare bidirectionala: In conditii normale, emitatorul transmite sunet si imagine catre receptor. Daca doriti sa utilizati functia „Comunicare bidirectionala”, apasati si mentineti apasat butonul de comunicare bidirectionala (PU.1-4), **pictograma „Microfon” (vezi legenda A)** isi va face aparitia in partea de sus a ecranului. Vocea dvs. va fi auzita de la difuzorul camerei pe care ati plasat in camera bebelusului dvs. Eliberati butonul (PU.1-4) pentru a iesi din acest mod.

NOTA: Atunci cand sunteti in modul de comunicare bidirectionala, difuzorul unitatii parentale este dezactivat. Butonul (PU.1-4) este folosit si pentru a iesi din ultima comanda.

6. Reglarea unghiului camerei pe orizontala/verticala: se realizeaza de la distanta prin butoanele receptorului.

• Apasati butonul la stanga ◀ de pe receptor si camera se va roti spre stanga. Indepartati degetul de pe buton, pentru a opri miscarea camerei.

• Apasati butonul la dreapta ▶ de pe receptor si camera se va roti spre dreapta. Indepartati degetul de pe buton, pentru a opri miscarea camerei.

• Apasati butonul in sus ▲ de pe receptor si camera se va misca in sus. Indepartati degetul de pe buton, pentru a opri miscarea camerei.

• Apasati butonul in jos ▼ de pe receptor si camera se va misca in jos. Indepartati degetul de pe buton, pentru a opri miscarea camerei.

7. Afisaj/Ecran:

• **Puterea semnalului** (pictograma din legenda A): 5 niveluri de putere. Nivelul mai ridicat inseamna un semnal mai puternic.

• **Starea bateriei** (pictograma din legenda A): arata starea curenta a bateriei. Stare: incarcare completa, incarcare 3/4, incarcare 2/4, incarcare 1/4, baterie descarcata. Timp de incarcare: 8 ore cu incarcatorul furnizat.

• **Indicator pentru nivel scazut al bateriei:** Atunci cand nivelul bateriei emitatorului este scazut (sub 20%), pictograma pentru baterie descarcata va apare pe ecran. Atunci cand nivelul bateriei este mai mic de 10%, pictograma rosie intermitenta a bateriei isi va face aparitia, intre timp se va auzi o alarma la fiecare 3 secunde pana cand emitatorul se va opri automat.

MENIU PRINCIPAL AL RECEPTORULUI

PRINCIPIUL DE FUNCTIONARE: Pentru a activa functiile, apasati butonul „OK” si „MENIU” (PU.1-7) – pe afisaj isi va face aparitia meniul principal. Prin intermediul cursorilor de navigare in sus/jos (▲&▼), la stanga/dreapta (◀&▶), va puteti deplasa prin meniul si submeniul fiecarei functii. Pentru a confirma functia selectata, apasati „OK”. Pentru a iesi din functia selectata, apasati butonul inapoi (PU.1-4).

1. ADAUGAREA/INLATURAREA CAMEREI: Unitatea parentala poate fi conectata pana la 4 camere diferite din acelasi model.

• **Adaugarea camerei:** Apasati butonul pentru meniul principal (PU.1-7). Folositi cursorile de navigare in sus/jos, stanga/dreapta pentru a ajunge si selecta **pictograma „Camera” (vezi legenda A)**. Din nou prin intermediul cursorilor de navigare, **selectati pictograma „Adaugati camera” (vezi legenda A)**. Apasati OK pentru a confirma. Atunci cand pe ecran isi face aparitia semnul de conectare (PAIR), apasati si mentineti apasat butonul de conectare (PAIR) timp de aproximativ 30 de secunde care se afla pe emitator (unitatea bebelusului). Pe ecran trebuie sa-si faca aparitia **pictograma de asociere reusita (vezi legenda A)**.

• O alta modalitate de a conecta camera selectata de dvs. la receptor: Apasati si mentineti apasat butonul de conectare (PAIR) situat pe camera, timp de aproximativ 3 secunde. Indicatorul de pornire si oprire va incepe sa clipeasca. Dupa aceea, selectati camera dorita pe afisaj si apasati butonul OK de pe receptor.

Receptorul se va conecta la emitor si isi va face aparitia imaginea live de la camera selectata.

•**Inlaturarea camerei:** Apasati butonul pentru meniul principal (PU.1-7). Selectati **pictograma „Camera” (vezi legenda A)**. Selectati **pictograma „Inlaturare camera” (vezi legenda A)**. Apasati OK pentru a confirma. Pe ecran isi va face aparitia o solicitare de reconfirmare a alegerii dvs. cu „YES” si „NO”. Dupa apasarea butonului „YES”, apasati din nou OK pentru a inlatura camera.

•**Functia pentru ecran impartit:** Monitorul pentru bebelusi are o functie „Ecran impartit”. Cand sunt conectate 2 camere, imaginile de la cele doua camere selectate isi vor face aparitia simultan una langa alta pe ecranul monitorului. Cand sunt asociate 3 sau 4 camere, toate imaginile vor fi afisate divizate pe ecran in timp real.

2.OPTIUNE PENTRU LAMPA DE NOAPTE: Unitatea pentru bebelusi (camera) are o functie pentru lampa de noapte cu 8 culori disponibile.

•**Controlarea functiei de la receptor:** Apasati butonul pentru meniul principal (PU.1-7). Folositi cursoarele de navigare pentru a ajunge si selecta **pictograma „Lampa de noapte” (legenda A)**. Din nou prin intermediul cursoarelor de navigare, selectati culoarea luminii de noapte dorita. Apasati OK pentru a confirma.

•Prin apasarea butonului ON/OFF (vezi legenda A) puteti aprinde sau stinge lampa de noapte. Daca doriti culorile sa se schimbe secvential la intervale de 1 minut, selectati pictograma pentru alternarea automata a culorilor (vezi legenda A). Pentru a iesi din functia selectata, apasati butonul inapoi (PU.1-4).

•**Controlarea functiei de la camera:** Prin apasarea si mentinerea apasata a **butonului pentru lampa de noapte a camerei (vezi legenda A)**, o puteti opri. Apasand si mentinand apasat butonul, puteti comuta la culoarea luminii dorita.

3.REGLAREREA VOLUMULUI SI A LUMINOZITATEII Apasati butonul de reglare Volum/Luminozitate (PU.1-3). Pe afisaj isi vor face aparitia **pictogramele „Volum” si „Luminozitate” (vezi legenda A)**.

•Prin intermediul cursoarelor de navigare la stanga/dreapta (◀&▶), selectati volumul preferat de dumneavoastra.

•Prin intermediul cursoarelor de navigare in sus/jos (▲&▼), selectati nivelul de luminozitate preferat de dumneavoastra. Pentru a iesi din functia selectata, apasati butonul inapoi (PU.1-4).

Dispozitivul are 6 niveluri de luminozitate si reglare a volumului. Setarile in mod implicit al ambelor functii sunt ajustate in mod automat la nivelul 4.

4.LAYER MUZICAL CU MELODII DE LEAGAN: Apasati butonul pentru meniul principal (PU.1-7). Utilizati cursoarele de navigare in sus/jos, la stanga/dreapta pentru a ajunge si selecta **pictograma „Player muzical cu 8 melodii de leagan” (vezi legenda A)**. Folositi cursoarele de navigare in sus/jos, la stanga/dreapta pentru a selecta melodia dorita sau selectati **pictograma „Redarea intregului ciclu cu 8 melodii de leagan” (vezi legenda A)** - atunci toate melodiile vor fi redade una cate una in ciclu . Apasati OK pentru a confirma. Apasati **pictograma „Oprire/Pauza player muzical” (vezi legenda A)** pentru a opri muzica. Pentru a iesi din functie, apasati butonul inapoi (PU.1-4). In mod implicit, setarile playerului muzical sunt dezactivate.

5.MOD DE ECONOMISIRE A ENERGIEI (ECO): Acest mod va permite sa controlati activarea sunetului camerei. Ecranul LCD se aprinde numai cand unitatea pentru bebelusi detecteaza un sunet. Daca in decurs de 30 de secunde nu este detectat nici un sunet in jurul camerei, afisajul video se opreste pentru a economisi energie. Cand camera detecteaza sunete mai puternice decat nivelul de sensibilitate selectat (scazut, mediu, ridicat), va incepe sa transmita din nou un semnal catre unitatea parentala si va porni ecranul receptorului. Pentru a seta dispozitivul la functia ECO, urmati acesti pasi: Apasati butonul pentru meniul principal (PU.1-7). Utilizati cursoarele de navigare in sus/jos, la stanga/dreapta pentru a ajunge si selecta **pictograma „Economisire energie” (vezi legenda A)**. Prin intermediul cursoarelor de navigare la stanga/dreapta (◀&▶), selectati nivelul dorit de sensibilitate (scazut, mediu, ridicat). Apasati OK pentru a confirma. Pentru a iesi din functie, apasati butonul inapoi (PU.1-4).

•**Pictograma „Nivel sczut de sensibilitate” (legenda A):** Valoare limita ridicata de captare a sunetelor, inainte ca functia sa fie activata (plans prelungit sau emiterea de sunete).

•**Pictograma „Nivel mediu de sensibilitate” (legenda A):** Valoare limita medie de captare a sunetelor, inainte ca functia sa fie activata.

•**Pictograma „Nivel ridicat de sensibilitate” (legenda A):** Valoare limita sczuta de captare a sunetelor, inainte ca functia sa fie activata (zgomot sau plans usor).

6.ALARMA DE MEMENTO A HRANIRII BEBELUSULUI: Apasati butonul pentru meniul principal (PU.1-7). Folositi cursoarele de navigare pentru a ajunge si selecta **pictograma „Configurare alarma pentru hranire” (vezi legenda A, prima imagine)**. Prin intermediul cursoarelor de navigare in sus/jos, la stanga/dreapta, selectati ora dorita de activare a alarmei. Apasati OK pentru a confirma. Pe afisaj isi va face aparitia **pictograma „Ceas” (vezi legenda A, a doua imagine)**.

Valoarea minima a timpului pentru care poate fi setata o alarma de hranire este de 5 minute, cea maxima este de 7 ore. La dispozitia utilizatorului sunt 9 niveluri. In mod implicit, setarile alarmei pentru hranire sunt dezactivate.

Pentru a iesi din mod, selectati pictograma „Anulare alarma de hranire” (vezi legenda A) si apasati OK pentru a confirma.

7.SETARI PENTRU TEMPERATURA AERULUI IN CAMERA BEBELUSULUI: Apasati butonul pentru meniul principal. Utilizati cursoarele de navigare in sus/jos, la stanga/dreapta pentru a ajunge si selecta **pictograma „Temperatura” (vezi legenda A)**.

•Prin intermediul cursoarelor de navigare in sus sau jos (▲&▼),

selectati afisarea temperaturii sa fie in Fahrenheit sau Celsius.

•Utilizati cursoarele de navigare in sus sau in jos (▲&▼) pentru a selecta optiunea ON sau OFF pentru activarea sau dezactivarea functiei de alarma la atingerea valorii minime si maxime a temperaturii.

•Utilizati cursoarele de navigare in sus sau jos (▲&▼) pentru a seta valoarea cea mai ridicata si cea mai scazuta de temperatura atunci cand ati selectat respectiv **pictograma Hi (vezi legenda A)** sau **pictograma Lo (vezi legenda A)**.

•Intervalul de temperatura este de 0 ~ 50°C.

•In mod implicit setarea alarmei pentru temperatura ridicata este de 36°C, iar setarea alarmei pentru temperatura scazuta este de 8°C.

•Cand temperatura aerului este peste sau sub intervalul setat, pe afisaj isi va face aparitia **pictograma „Alarma” (vezi legenda A, imaginea a patra)**, care va va atrage atentia printr-un semnal sonor. Opriti alarma prin apasarea oricarui buton de pe unitatea parentala.

8. SETARE LIMBA: Apasati butonul pentru meniul principal (PU.1-7). Utilizati cursoarele de navigare in sus/jos, la stanga/dreapta pentru a ajunge si selecta **pictograma „Setare limba” (vezi legenda A)**. Apasati OK pentru a confirma intrarea in submeniu, dupa care din nou prin intermediul cursoarelor de navigare selectati limba dorita. Apasati OK pentru a confirma. Pentru a iesi din functie, apasati butonul inapoi (PU.1-4).

9. SETARI IMPLICITE: Apasati butonul pentru meniul principal (PU.1-7). Utilizati cursoarele de navigare in sus/jos, la stanga/dreapta pentru a ajunge si selecta **pictograma “Setari” (vezi legenda A)**. Apasati OK pentru a intra in submeniul „Setari”. Utilizati cursoarele de navigare pentru a selecta **pictograma „Setari implicite” (vezi legenda A)**, dupa care apasati OK pentru a confirma intrarea in submeniu. Pentru a restabili setarile implicite, selectati optiunea „YES”, pentru a anula setarile implicite, selectati optiunea „NO”. Apasati butonul inapoi (PU.1-4) – o data pentru a iesi din submeniu si de doua ori pentru a iesi din meniul principal.

10. REGLARE VOLUM ALARMA: Apasati butonul pentru meniului principal (PU.1-7). Utilizati cursoarele de navigare in sus/jos, la stanga/dreapta pentru a ajunge si selecta pictograma “Setari” (vezi legenda A). Apasati OK pentru a intra in submeniul „Setari”. Utilizati cursoarele de navigare pentru a selecta **pictograma „Alarma” (vezi legenda A)**. Pentru a creste sau reduce volumul alarmei, selectati pictograma respectiva cu „+” sau „-” si apasati OK pentru a confirma.

11. SETARE DATA SI ORA: Apasati butonul pentru meniul principal (PU.1-7). Utilizati cursoarele de navigare in sus/jos, la stanga/dreapta pentru a ajunge si selecta pictograma “Setari” (vezi legenda A). Apasati OK pentru a intra in submeniul „Setari”. Utilizati cursoarele de navigare in sus/jos, la stanga/dreapta pentru a selecta **pictograma „Ora” (vezi legenda A)**.

Setare Luna-Data-An: Folositi cursoarele de navigare la stanga/dreapta (◀&▶) pentru a selecta optiunea de setare Luna-Data-An. Utilizati cursoarele de navigare in sus sau jos (▲&▼) pentru a introduce datele lunii, datei si anului.

Setarea orei: Folositi cursoarele de navigare la stanga/dreapta (◀&▶) pentru a selecta optiunea pentru timp 12 h sau 24 h. Utilizati cursoarele de navigare in sus sau jos (▲&▼) pentru a introduce ora (ora si minutele). Apasati butonul inapoi (PU.1-4) – o data pentru a iesi din submeniu si de doua ori pentru a iesi din meniul principal.

12. ROTIREA AFISAJULUI CAMEREI: Apasati butonul pentru meniul principal (PU.1-7). Utilizati cursoarele de navigare in sus/jos, la stanga/dreapta pentru a ajunge si selecta pictograma “Setari” (vezi legenda A). Apasati OK pentru a intra in submeniul „Setari”. Utilizati cursoarele de navigare in sus/jos, la stanga/dreapta pentru a selecta **pictograma „Rotire afisare” (DISPLAY REVERSE) (vezi legenda A)**. Apasati OK si activati functia cu butonul ON sau dezactivati functia cu butonul OFF.

REMEDIEREA PROBLEMEI

Nu exista afisaj pe monitor	<ul style="list-style-type: none">•Adaptoarele de alimentare nu sunt conectate corect.•Asigurati-va ca camera si monitorul sunt PORNITE.•Camera este pozitionata destul de departe de monitor.•Camera si monitorul nu sunt imperecheate corect; urmati instructiunile de CONECTARE.
Imagine stop-cadru pe afisaj	<ul style="list-style-type: none">•Opriti si porniti din nou camera (deconectati adaptorul, dupa care conectati din nou la priza).•Apasati butonul RESET aflat in spatele unitatii parentale.
Tulburari de imagine sau receptie slaba	<ul style="list-style-type: none">•Apropiati monitorul mai aproape de camera.•Camera sau monitorul sunt plasate foarte aproape de obiecte metalice.•Alte dispozitive electronice interfereaza cu semnalul.•Nivelul de incarcare al bateriei este prea scazut.
Imagine stop-cadru pe afisaj	<ul style="list-style-type: none">•Opriti si porniti din nou camera (deconectati adaptorul, dupa care conectati din nou la priza).•Apasati butonul RESET aflat in spatele unitatii parentale.

INSTRUCȚIUNI PENTRU ÎNTREȚINERE ȘI CURĂȚARE A APARATULUI

1. Nu scufundați camera sau adaptorul în apă și nici nu-i spălați sub jet de apă.
2. Nu folosiți spray pentru curățare sau substanțe de curățare lichide.
3. Înainte de a curăța camera, trebuie să o decuplați din priză.
4. Curățați unitățile cu o cârpă uscată și moale.
5. Dacă nu o să folosiți camera pentru o perioadă îndelungată de timp, depozitați-o pe ea și pe adaptorul la un loc uscat și răcoros.
6. **Atenție!** Copii nu trebuie să se joace cu acest produs! Depozitați produsul departe de accesul copiilor.
7. Dacă produsul se defectează și nu mai poate fi folosit, nu aruncați împreună cu resturile menajere. Predați-l într-un punct oficial de colectare produse electrocasnice, unde poate fi reciclat. Astel și dvs contribuiți la salvarea mediului înconjurător.
8. Dacă observați o defecțiune sau piese lipsă/ciobite/rupte, încetați folosirea aparatului până remediarea defecțiunii.
9. Nu încercați singuri să reparați produsul. Luați legatură cu comerciantul de unde ați achiziționat produsul.
10. Nu calcați pe cablul de alimentare și feriți-l de sicure.
11. Aliniați aparatele și adaptoarele de alimentare în așa fel că să le asigurați aerisire. Nu le acoperiți cu haine, prosoape, pături sau similare.
12. Întotdeauna scoateți aparatele din priză când estfurtună cu descărcări electrice sau când nu o să le folosiți pentru o perioadă îndelungată de timp.
13. Urmele de la degete sau praful pe lentila camerei pot afecta performanța camerei. Evitați să atingeți lentila cu degete.

CE MARKING ȘI EO CONFORMITATE

CE Acest produs este în conformitate cu cerințele Comunității Europene privind interferența radio.

Monitorul video îndeplinește cerințele standardelor europene și internaționale:

EN IEC 62311:2020; EN IEC 62368-1:2020+A11:2020; EN 55032:2015/A1:2020; EN IEC 61000-3-2:2019/A1:2021; EN 61000-3-3:2013/A2:2021; EN 55035:2017/A11:2020; ETSI EN 301 489-1 V2.2.3:2019; ETSI EN 301 489-17 V3.2.4:2020; ETSI EN 300 328 V2.2.2:2019; EN 50566:2017; EN 50663:2017; EN 62479:2010; ; EN IEC/ IEEE 62209-1528:2021; EN IEC 62368-1:2020+A11:2020; EN 55032:2015/A1:2020; EN IEC 61000-3-2:2019/A1:2021; EN 61000-3-3:2013/A2:2021; EN 55035:2017/A11:2020; ETSI EN 301 489-1 V2.2.3:2019; ETSI EN 301 489-17 V3.2.4:2020; ETSI EN 300 328 V2.2.2:2019; IEC 62321-3-1:2013; IEC 62321-5:2013; IEC 62321-4:2013+AMD1:2017 CSV, IEC 62321-6:2015, IEC 62321-7-1:2015, IEC 62321-7-2:2017, IEC 62321-8:2017

• Prin prezenta Moni Trade OOD declară ca acest monitor pentru bebeluși este în conformitate cu cerințele esențiale și cu celelalte prevederi aplicabile ale Directivei 2014/53/CE. O copie a declarației de conformitate CE poate fi găsită online la adresa www.cangaroo-bg.com.

PRODUS PENTRU CANGAROO

ORIGINE RPC (Republica Populară Chineză)

Producător și Importator: Moni Trade SRL

Adresă: Bulgaria, oraș Sofia, Cartier Trebich, Str. Dolo 1; Tel.: +359 2/ 936 07 90;

DE

1. WICHTIG! SORGFÄLTIG LESEN UND FÜR ZUKÜNFTIGE INFORMATIONEN AUFBEWAHREN! DIE GEBRAUCHSANWEISUNG ENTHÄLT WICHTIGE INFORMATIONEN ÜBER DIE RICHTIGE VERWENDUNG UND WARTUNG DES PRODUKTS.

2. ACHTUNG! DIE ZEICHNUNGEN UND ABBILDUNGEN IN DIESER ANLEITUNG SIND NUR ILLUSTRATIV UND HINWEISEND. DAS VON IHNEN GEKAUFTE PRODUKT KANN DAVON ABWEICHEN.

3. Dieses Produkt entspricht den Anforderungen der Europäischen Union in Bezug auf die Radiostörungen. Der Videomonitor erfüllt die Anforderungen der geltenden europäischen und internationalen Normen, die im Abschnitt „CE-KENNZEICHNUNG UND EG-KONFORMITÄT“ aufgeführt sind.

4. STELLEN SIE SICHER, DASS ALLE TEILE IN DER PRODUKTVERPACKUNG VERFÜGBAR SIND:

- ELTERNGERÄT/MONITOR (Empfänger) – 1 St.
- KAMERA (Sender) – 1 St.
- ADAPTER- 2 St.
- GEBRAUCHSANWEISUNG – 1 St.
- WANDMONTAGESATZ – 1 St.

- 1.**ACHTUNG!** Dieses Produkt ist ein Hilfsmittel. Es sollte nicht als medizinischer Monitor oder als Ersatz für eine verantwortungsvolle und rechtzeitige elterliche Kontrolle verwendet werden.
- 2.Lassen Sie Ihr Baby niemals allein zu Hause. Stellen Sie immer sicher, dass es jemanden gibt, der sich um das Kind kümmert und in seiner Nähe ist.
- 3.Dieses Gerät ist nicht für Personen (einschließlich Kinder) mit eingeschränkten körperlichen Empfindungen oder geistigen Behinderungen oder ohne Erfahrung und Wissen vorgesehen, wenn sie unbeaufsichtigt sind, und nicht von einer Person eingewiesen werden, die für ihre Sicherheit in der Verwendung des Geräts verantwortlich ist.
- 4.**Achtung!** Nur für Gebrauch im Innenbereich. Wenn Sie die Kamera im Freien installieren, kann sie beschädigt werden.
- 5.Das Produkt ist kein Spielzeug. Lassen Sie Ihre Kinder nicht damit spielen!
- 6.Verwenden Sie dieses Produkt nur für den in diesem Handbuch beschriebenen Zweck. Installieren Sie kein Zubehör, das nicht vom Hersteller bereitgestellt wird, und nehmen Sie keine Verbesserungen oder Modifikationen am Produkt vor, da dies zu Fehlfunktionen oder Beschädigungen führen kann.
- 7.**Achtung!** Das Netzkabel der Kamera sollte an eine Steckdose angeschlossen sein, die am weitesten von Ihrem Baby entfernt ist. Stellen Sie die Kamera so weit wie möglich vom Baby entfernt auf. Kabel bergen ein potenzielles Erstickenrisiko. Sie müssen außerhalb der Reichweite von Kindern aufbewahrt werden (in einem Abstand von mindestens 1 Meter).
- 8.Stellen Sie die Kamera niemals in oder über ein Kinderbett oder Spielplatz.
- 9.Die Kamera sollte mindestens 1 Meter vom Kind entfernt aufgestellt werden, damit das Mikrofon Babygeräusche aufnimmt.
- 10.Wenn Sie die Kamera auf einen Tisch oder einen niedrigen Schrank stellen, lassen Sie das Netzkabel nicht über der Tisch- oder Schrankkante hängen. Man könnte über die Kabel stolpern.
- 11.Stellen Sie die Kamera nicht in der Nähe von Wasser auf, z. B. an einer Badewanne, einem Waschbecken, in einem Nassraum oder in einem feuchten Keller.
- 12.Tauchen Sie die Kamera, das Netzkabel oder Teile des Produkts nicht in Wasser oder andere Flüssigkeiten.
- 13.Die Kameraantenne ist fest angebracht. Machen Sie keine Versuche, sie auseinander zu ziehen.
- 14.Versuchen Sie niemals, das Produkt zu modifizieren, es im Falle einer Beschädigung selbst zu reparieren oder Teile durch solche Teile zu ersetzen, die nicht vom Hersteller / Importeur bereitgestellt wurden.
- 15.Greifen Sie nicht nach einem Gerät, das ins Wasser gefallen ist. Wenn ein solcher Unfall auftritt, ziehen Sie sofort das Netzadapterkabel ab, wenn es an das Stromnetz angeschlossen ist.
- 16.Stellen Sie das Gerät nicht dort auf, wo Wasser oder andere Flüssigkeiten darauf gelangen können.
- 17.Verwenden Sie das Bildtelefon niemals an feuchten Orten oder in der Nähe von Wasser.
- 18.Verwenden Sie das Produkt nicht in einer stark verschmutzten (staubigen) Umgebung. Dies verkürzt die Lebensdauer des Geräts.
- 19.Stellen Sie niemals Gegenstände auf das Bildtelefon und decken Sie es nicht ab.
- 20.Blockieren Sie nicht die Lüftungsöffnungen. Sie dienen der Belüftung und schützen das Gerät vor Überhitzung. Installieren Sie das Gerät gemäß den Anweisungen des Herstellers.
- 21.Vor dem Einstecken des Netzkabels in die Steckdose stellen Sie sicher, dass die auf dem Adapter angegebene Spannung mit der den Gegebenheiten der jeweiligen Steckdose übereinstimmt.
- 22.Das Netzkabel darf nur mit den folgenden Parametern an die Netzsteckdose angeschlossen werden: 100 V ~ 240 V - 50/60 Hz.
- 23.Achten Sie darauf, dass keine Lebensmittel, Wasser oder andere Flüssigkeiten auf das Netzkabel gelangen.

24. Schneiden / modifizieren Sie die Teile des Adapters nicht, da dies zu Gefahren führen kann.
25. Verwenden Sie nur das vom Hersteller / Importeur bereitgestellte Netzkabel.
26. Verwenden Sie den Adapter nicht, wenn ein Kabel oder Stecker beschädigt ist.
27. Um einen Unfall zu vermeiden, ersetzen Sie den beschädigten Adapter durch einen Originaladapter.
28. Öffnen Sie das Kameragehäuse nicht, um die Gefahr eines Stromschlags zu vermeiden.
29. Verwenden Sie das Gerät nicht, wenn es nicht ordnungsgemäß funktioniert, beschädigt ist oder ins Wasser gefallen ist. Sie müssen sich an das Geschäft oder den Importeur wenden, in oder bei dem Sie das Produkt gekauft haben, um den Schaden reparieren zu lassen.
30. Zerlegen oder reparieren Sie das Gerät nicht zu Hause. Dies erfolgt nur durch ein autorisiertes Servicecenter oder direkt durch den Importeur.
31. Versuchen Sie nicht, die Kamera / den Adapter zu modifizieren oder im Schadensfall selbst zu reparieren. Wenden Sie sich zur Beratung an ein autorisiertes Servicecenter oder an das Einzelhandelsgeschäft, bei dem Sie das Produkt gekauft haben.
32. Verwenden Sie keine anderen Ersatzteile als die vom Hersteller oder Importeur bereitgestellten Originalteile.
33. Bewahren Sie das Babyphone oder den Adapter nicht in der Nähe von unmittelbaren Wärmequellen auf – offene Herde, Heizungen oder Öfen.

34. WARNUNG:

- Verwenden und lagern Sie das Gerät bei Temperaturen zwischen 0 ° C und 45 ° C.
 - Setzen Sie die Kamera nicht zu niedrigen oder zu hohen Temperaturen und direkter Sonneneinstrahlung aus.
35. Verwenden Sie zum Reinigen des Geräts keine scharfen Gegenstände oder aggressiven Reinigungsmittel.
36. Ziehen Sie immer den Netzstecker, wenn Sie das Produkt längere Zeit nicht verwenden.
- 37. Achtung!** Erstickungsgefahr! Halten Sie Plastiktüten von Kindern fern. Lassen Sie nicht zu, dass Kinder mit den Plastiktüten spielen - die Verpackungen enthalten Kleinteile. Verschlucken kann zum Erstickten führen . Die Kunststoffverpackungen können Erstickten oder Strangulieren verursachen. Packen Sie das Produkt nicht in Gegenwart von Kindern im Alter unter 3 Jahren aus.

38. Datenschutz

Vergessen Sie niemals, öffentliche Funkwellen zu verwenden, wenn Sie das drahtlose digitale 2,4-GHz-Babyphone verwenden. Audio und Video können auf anderen Empfangsgeräten übertragen werden. Gespräche, auch aus Räumen in der Nähe der Kamera, können ebenfalls übertragen werden.

39. Achtung! Schalten Sie zum Schutz Ihrer Privatsphäre die Kamera und das Elterngerät immer aus, wenn Sie es nicht verwenden. Das Elterngerät kann Störungen von anderen Geräten empfangen , die im 2.4 GHz Frequenzbereich funktionieren.

40. Entfernen Sie nicht die Etiketten und Warnhinweise auf dem Produkt! Sie sind wichtig für jeden, der das Gerät benutzt!

ENERGIEVERSORGUNG

- **Der Sender (Kamera)** funktioniert nur, wenn er an das Stromnetz angeschlossen ist. Verwenden Sie dazu nur den mitgelieferten Adapter.
- ➤ **Der Empfänger** verfügt über einen eingebauten Akku. Der Akku ist in 8 Stunden vollständig aufgeladen. Sie können das Gerät dann ca. 10 Stunden lang verwenden, ohne es anzuschließen, je nachdem, wie Sie es verwenden.
- Wenn der Energiesparmodus aktiviert ist, läuft der Akku des Empfängers möglicherweise länger. Verwenden Sie zum Laden des Akkus nur den mitgelieferten Adapter.
- **WARNUNG!** Laden Sie den Empfänger vor dem ersten Gebrauch des Produkts 8 Stunden lang vollständig auf.

WICHTIGE INFORMATIONEN ÜBER DIE EMPFÄNGERBATTERIE (ELTERNGERÄT)



1. Laden Sie den Akku der Elterneinheit vor dem ersten Gebrauch vollständig auf.
2. Der Empfänger (Monitor) verfügt über einen eingebauten Lithium-Ionen-Akku (3,7 V/4000 mAh).
3. Der eingebaute Akku kann nicht aus dem Produkt herausgenommen werden.

DAS LADEN DER BATTERIE DARF NUR VON EINEM ERWACHSENEN DURCHGEFÜHRT WERDEN!

WARNUNG!

4. Ladevorgang:

- Schließen Sie den Adapter an die Ladebuchse der Elterneinheit (Empfänger) an.
 - Stecken Sie dann den Stecker in das Stromnetz in Ihrem Haushalt.
5. Verwenden Sie ausschließlich das mit dem Produkt mitgelieferte Ladegerät. Verwenden Sie keine Ladegeräte anderer Produkte.
 6. Laden Sie den Akku rechtzeitig auf. Laden Sie das Gerät auf, sobald die Ladeanzeige 1 Balken anzeigt oder zu blinken beginnt.
 7. Kinder sollten das Ladegerät nicht benutzen. Nur ein Erwachsener darf das Ladegerät bedienen. Bewahren Sie den Adapter nach dem Laden an einem für Kinder unzugänglichen Ort auf.
 8. Wenn Sie das Produkt längere Zeit nicht verwenden, laden Sie den Akku vollständig auf, bevor Sie es aufbewahren. Laden Sie den Akku dann mindestens einmal im Monat auf, um seine Lebensdauer zu verlängern.
 9. Wenn der Akku beschädigt ist oder nicht mehr aufgeladen werden kann, versuchen Sie nicht, das Produkt selbst zu öffnen. Wenden Sie sich im Schadensfall an das Geschäft oder an den Importeur/ Händler, bei dem Sie das Produkt gekauft haben.
 10. Die Batterie ist recycelbar. Wenn das Produkt beschädigt ist und nicht repariert werden kann, entsorgen Sie es in einem Depot für elektronische Abfallentsorgung, Batterien und Adaptern. WERFEN SIE das Produkt NICHT in den normalen Hausmüll. Befolgen Sie die Regeln Ihres Landes für die getrennte Sammlung von elektrischen und elektronischen Produkten und wiederaufladbaren Batterien. Entsorgen Sie diese Art von Abfall nur in den dafür vorgesehenen Bereichen. Damit wird ein wichtiger und bedeutender Beitrag zum Umweltschutz und zur Verringerung der schädlichen Auswirkungen von in Batterien und elektronischen Bauteilen enthaltenen Stoffen auf Umwelt und menschliche Gesundheit geleistet.

TECHNISCHE EIGENSCHAFTEN

Stromversorgung des Elterngeräts (Empfänger)	Eingebaute wiederaufladbare Lithium-Batterie (Li-ion) mit 3.7V 4000 mAh (14.8 Wh) und Ladegerät (Adapter): Eingangsstrom: 100V ~ 240V – 50/60 Hz; Ausgangsstrom: 5V DC 1.2A
Stromversorgung der Kamera (Sender)	Adapter (Netzkabel): Eingangsstrom: 100V ~ 240V – 50/60 Hz; Ausgangsstrom: : 5V DC 1.2A
Betriebsfrequenz	2412 ~ 2472 MHz
Übertragungsleistung	≤19dBm
Nutzungsdauer nach vollständiger Aufladung	Bis zu 10 Stunden
Videobildschirm	5.5" 720P IPS TFT LCD
Reichweite (ohne Hindernisse)	≥ 1000ft (300m) im Freien ≥ 165ft (50m) in geschlossenen Räumen
Zwei-Wege-Kommunikationsfunktion	Ja
Geeignete Lufttemperatur für den Produktgebrauch	0 ~ 40°C (+32F~+104F)
Geeignete Lufttemperatur zum Laden des Produkts	10 ~ 40°C (+50F~+104F)
Geeignete Luftfeuchtigkeit für den Produktgebrauch	15% - 85%

BESTANDTEILE DES EMPFÄNGERS

➤ **ABBILDUNG PU.1:**

1 – Akkuladeanzeige / Gerätestromanzeige; 2 – Leuchtanzeige für den Schallpegel; 3 – Lautstärke-/Bildschirmhelligkeits-Einstelltaste; 4 – Zurück-Taste (Befehl beenden)/Zwei-Wege-Kommunikation Ein/Aus-Taste; 5 – Taste zum Vergrößern/Verkleinern des Bildes (ZOOM-Taste)/Kameraneigung; 6, 8, 9 und 11 – Tasten zum Anpassen der verschiedenen Funktionen im Menü oder zum Bewegen des Cursors nach links/rechts/unten/oben; 7 – Bestätigungstaste (OK) und Taste zum Hauptmenü (MENU); 10 – Mikrofon; 12 – LCD-Videoanzeige.

➤ **ABBILDUNG PU.2:**

1 – Antenne; 2 – Taste zum Ein- und Ausschalten des Geräts; 3 – Monitorständer; 4 – Ladeterminale; 5 – Lautsprecher; 6 – Reset-Taste.

BESTANDTEILE DES SENDERS

➤ **ABBILDUNG BU.1:**

1 – Mikrofon; 2 – Lichtsensor; 3 – Infrarot-LEDs; 4 – Kameraobjektiv; 5 – Leuchtanzeige für die Stromversorgung des Geräts; 6 – Nachtlampe; 7 – Taste für das Nachtlicht.

➤ **ABBILDUNG BU.2:**

1 – Antenne; 2 – Lautsprecher; 3 – Buchse für den Adapter; 4 – Schalter zum Anschluss an den Empfänger; 5 – Temperatursensor.

ADAPTER

Eingangstrom: 100 V - 240 V - 50/60 Hz 0.2A; **Ausgangstrom:** 5V 1.2A 5.0W

Der AC-Adapter verfügt über eine Niederspannungsversorgung. Schließen Sie den Adapter an die entsprechende Kamerabuchse an. Schließen Sie dann an eine Netzsteckdose in Ihrem Haushalt an. Der Stecker wird verwendet, um das Gerät an die Stromversorgung anzuschließen. Das Gerät muss leicht zugänglich sein. **ACHTUNG:** Der mitgelieferte Adapter und das Netzkabel haben ein spezielles Design, das für dieses Produkt geeignet ist. Sie können nicht für andere Geräte verwendet werden. An dieses Gerät sollten keine anderen Adapter angeschlossen werden, die nicht vom Hersteller/Importeur bereitgestellt wurden.

KAMERAPOSITION

DIE BABYEINHEIT (KAMERA) KANN AUF ZWEI ARTEN POSITIONIERT WERDEN:

1. Auf einer stabilen, flachen Oberfläche platziert.

2. An der Wand montiert. Platzieren Sie die Kamera höher, um eine bessere Sicht auf das Bett oder die Wiege des Babys zu haben.

3. Beachten Sie beim Platzieren Ihrer Kamera diese Tipps, um den besten Standort für die Kamera auszuwählen:

• Die Kamera sollte mindestens 1 Meter von Ihrem Kind entfernt sein, um sicherzustellen, dass das Mikrofon die Stimme des Kindes aufnehmen kann. Dies ist der absolut empfohlene Mindestsicherheitsabstand, um die Belastung durch elektromagnetische Strahlung zu begrenzen.

• Stellen oder installieren Sie das Gerät nicht in oder über dem Babybett/Spielplatz.

• Platzieren Sie Ihre Kamera außerhalb der Reichweite von Kindern an einem Ort mit klarem, freiem Sichtfeld und mit einem guten Signal zum WLAN-Router.

• Hinweis: Ihre Funkreichweite variiert je nach Umgebungsfaktoren, einschließlich physischer Hindernisse, Baumaterialien und Funkstörungen.

• Platzieren Sie die Kamera nicht an einem Ort, an dem viel Licht direkt in das Kameraobjektiv scheint.

• Infrarotlicht kann von Wänden reflektiert werden und die Videoqualität negativ beeinflussen. Versuchen Sie, Ihre Kamera von Wänden weg zu richten.

• Sie können das Sichtfeld verschieben und zoomen.

VERWENDUNG DES BABYPHONS

1. Einschalten der Kamera (Sender): Schließen Sie die Kamera an das Netzteil an und stecken Sie es in die Steckdose. Die Kontrollleuchte leuchtet auf. Trennen Sie die Kamera nicht vom Adapter. Andernfalls funktioniert sie nicht.

2. Empfänger einschalten: Schließen Sie den Empfänger an das Netzteil an und stecken Sie ihn in die Steckdose. Halten Sie die EIN/AUS-Taste 3 Sekunden lang gedrückt, um den Empfänger einzuschalten. Auf der Elterneinheit wird ein Echtzeitbild angezeigt.

BEMERKUNG: Das Babyphone sollte immer mit ausgefahrener Antenne verwendet werden.

3. Funktion Bild vergrößern/verkleinern: Halten Sie die Bildvergrößerungs-/Verkleinerungstaste (ZOOM-Taste/PU.1-5) auf dem Monitor 2 Sekunden lang gedrückt. Das „ZOOM“-Symbol erscheint auf dem Bildschirm (**siehe Legende A**).

Drücken Sie die ZOOM-Taste (PU.1-5) erneut, um das Bild wieder in den Normalmaßstab zu bringen. Standardmäßig sollte das Bild im Normalmaßstab sein.

4. Automatische Nachtsicht: Der Sender verfügt über hoch intensive Infrarot-LEDs, um auch im Dunkeln klare Bilder aufzunehmen. Wenn der integrierte Lichtsensor an der Oberseite des Geräts ein geringes Umgebungslicht erkennt, werden die LEDs automatisch aktiviert. Der Bildschirm des Empfängers wird schwarzweiß und der Empfänger zeigt Objekte an, die 2 m von der Kamera entfernt sind. **Das Symbol für die automatische Nachtsicht (siehe Legende A)** erscheint oben auf dem Bildschirm.

5. Einstellung für Zwei-Wege-Kommunikation: Unter normalen Bedingungen überträgt der Sender Ton und Bild an den Empfänger. Wenn Sie die Funktion „Zwei-Wege-Kommunikation“ nutzen möchten, halten Sie die Taste für die Zwei-Wege-Kommunikation (PU.1-4) gedrückt. **Das Symbol „Mikrofon“ (siehe Legende A)** erscheint oben auf dem Bildschirm. Ihre Stimme ist über den Lautsprecher der Kamera zu hören, die Sie im Zimmer Ihres Babys aufgestellt haben. Lassen Sie die Taste (PU.1-4) los, um diesen Modus zu verlassen.

BEMERKUNG: Im Modus Zwei-Wege-Kommunikation ist der Lautsprecher des Elterngeräts stummgeschaltet. Die Taste (PU.1-4) dient auch zum Ausgang aus dem letzten Befehl.

6. Anpassen des horizontalen/vertikalen Winkels der Kamera: erfolgt aus der Ferne über die Tasten am Empfänger.

•Drücken Sie die Taste für Links ◀ am Empfänger und die Kamera dreht sich nach links. Nehmen Sie Ihren Finger von der Taste, um die Kamerabewegung zu stoppen.

•Drücken Sie die Taste für Rechts ▶ am Empfänger und die Kamera dreht sich nach rechts. Nehmen Sie Ihren Finger von der Taste, um die Kamerabewegung zu stoppen.

•Drücken Sie die Taste für Oben ▲ am Empfänger und die Kamera dreht sich nach oben. Nehmen Sie Ihren Finger von der Taste, um die Kamerabewegung zu stoppen.

•Drücken Sie die Taste für Unten ▼ am Empfänger und die Kamera dreht sich nach unten. Nehmen Sie Ihren Finger von der Taste, um die Kamerabewegung zu stoppen.

7. Bildschirm:

•**Signalstärke** (Legendensymbol A): 5 Leistungsstufen. Eine höhere Stufe bedeutet ein stärkeres Signal.

•**Zustand der Batterie (Legendensymbol A):** zeigt den aktuellen Zustand der Batterie an. Zustand: Volle Ladung, 3/4 Ladung, 2/4 Ladung, 1/4 Ladung, leere Batterie. Ladezeit: 8 Stunden mit dem mitgelieferten Ladegerät.

•**Anzeige für niedrigen Batteriestand:** Wenn die Batterie des Senders schwach ist (unter 20 %), wird das Symbol für niedrigen Batteriestand auf dem Bildschirm angezeigt. Wenn die Batterieladung weniger als 10 % beträgt, wird das blinkende rote Batteriesymbol angezeigt, während alle 3 Sekunden ein Alarm ertönt, bis sich der Sender automatisch ausschaltet.

HAUPTMENÜ DES EMPFÄNGERS

FUNKTIONSPRINZIP: Um die Funktionen zu aktivieren, drücken Sie die Tasten „OK“ und „MENU“ (PU.1-7) – das Display zeigt das Hauptmenü an. Mit den Auf-/Ab-Cursor (▲&▼), nach links/nach rechts (◀&▶), können Sie im Menü und Untermenü jeder Funktion navigieren. Um die ausgewählte Funktion zu bestätigen, drücken Sie „OK“. Um die ausgewählte Funktion zu verlassen, drücken Sie die Zurück-Taste (PU.1-4).

1. KAMERA HINZUFÜGEN/ENTFERNEN: Das Elterngerät kann mit bis zu 4 verschiedenen Kameras desselben Modells verbunden werden.

•**Kamera hinzufügen:** Drücken Sie die Hauptmenütaste (PU.1-7). Navigieren Sie mit den Aufwärts-/Abwärts- und Links-/Rechtspfeiltasten zum **Symbol „Kamera“** und wählen Sie es aus (**siehe Legende A**). **Wählen Sie** erneut mithilfe der Bewegungspfeiltasten **das Symbol „Kamera hinzufügen“ (siehe Legende A)**. OK drücken, um zu bestätigen. Wenn das Kopplungszeichen auf dem Bildschirm erscheint, halten Sie die PAIR-Taste am Sender (Babygerät) etwa 30 Sekunden lang gedrückt. Auf dem Bildschirm sollte das Symbol für die **erfolgreiche Kopplung angezeigt werden (siehe Legende A)**.

•Eine weitere Möglichkeit, die von Ihnen gewählte Kamera mit dem Empfänger zu verbinden: Halten Sie die Kopplungstaste an der Kamera etwa 3 Sekunden lang gedrückt. Die Ein- und Aus-Anzeige beginnt zu blinken. Wählen Sie anschließend die gewünschte Kamera auf dem Bildschirm aus und drücken Sie die OK-Taste am Empfänger. Der Empfänger verbindet sich mit dem Sender und es erscheint ein Livebild der ausgewählten Kamera.

•**Eine Kamera entfernen:** Drücken Sie die Hauptmenütaste (PU.1-7). **Wählen Sie das Symbol „Kamera“ (siehe Legende A, erstes Bild)**. Wählen Sie das **Symbol „Kamera entfernen“ (siehe Legende A)**. OK drücken, um zu bestätigen. Auf dem Bildschirm erscheint die Aufforderung, Ihre Auswahl noch einmal mit „JA“ und „NEIN“ zu bestätigen. Nachdem Sie die Taste „JA“ gedrückt haben, drücken Sie erneut OK, um die Kamera zu entfernen.

• **Funktion „Geteilter Bildschirm“:** Der Baby-Bildschirm verfügt über Funktion „Geteilter Bildschirm“. Wenn zwei Kameras angeschlossen sind, werden die Bilder der beiden ausgewählten Kameras gleichzeitig nebeneinander auf dem Monitorbildschirm angezeigt. Wenn 3 oder 4 Kameras gekoppelt sind, werden alle Bilder in Echtzeit geteilt auf dem Bildschirm angezeigt.

2. NACHTLAMPEN-OPTION: Das Babygerät (Kamera) verfügt über eine Nachtlichtfunktion mit 8 verfügbaren Farben.

• **Funktionssteuerung vom Empfänger aus:** Drücken Sie die Hauptmenütaste (PU.1-7). Verwenden Sie die Bewegungspfeiltasten, um das Symbol „**Nachtlampe**“ (**Legende A**) zu erreichen und auszuwählen. Wählen Sie erneut mithilfe der Bewegungspfeiltasten die gewünschte Nachtlichtfarbe aus. OK drücken, um zu bestätigen.

• Durch Drücken der ON/OFF-Taste (siehe Legende A) können Sie das Nachtlicht ein- oder ausschalten. Wenn Sie möchten, dass sich die Farben nacheinander im 1-Minuten-Takt ändern, wählen Sie das Symbol für automatische Farbrotation (siehe Legende A). Um die ausgewählte Funktion zu verlassen, drücken Sie die Zurück-Taste (PU.1-4).

• **Funktionssteuerung von der Kamera aus:** Durch langes Drücken der **Nachtlichttaste an der Kamera** (siehe **Legende A**) können Sie sie ausschalten. Durch erneutes Drücken und Halten der Taste können Sie zur gewünschten Lichtfarbe wechseln.

3. LAUTSTÄRKE UND HELLIGKEIT EINSTELLEN: Drücken Sie die Lautstärke-/Helligkeits-Einstelltaste (PU.1-3). Auf dem Display werden die **Symbole „Lautstärke“ und „Helligkeit“ angezeigt** (siehe **Legende A**).

• Über die Links-/Rechts-Bewegungspfeiltasten (◀&▶), die von Ihnen gewünschte Lautstärke auswählen.

• Durch die Verwendung der Auf-/Ab-Bewegungspfeiltasten (▲&▼), die von Ihnen gewünschte Helligkeitsstufe auswählen.

Um die ausgewählte Funktion zu verlassen, drücken Sie die Zurück-Taste (PU.1-4).

Das Gerät verfügt über 6 Stufen für die Helligkeits- und Lautstärkeregelung. Die Standardeinstellungen beider Funktionen sind automatisch auf Stufe 4 angepasst.

4. MUSIKSPIELER MIT SCHLAFLIEDERN: Drücken Sie die Hauptmenütaste (PU.1-7). Scrollen Sie mit den Aufwärts-/Abwärts- und Links-/Rechts-Bewegungspfeiltasten zum **Symbol „Musikplayer mit 8 Schlafliedern“** und wählen Sie es aus (siehe **Legende A**). Bewegen Sie die Auf-/Ab- und Links/Rechts-Bewegungspfeiltasten, um die gewünschte Melodie auszuwählen, oder wählen Sie das **Symbol „Spielen des gesamten Zyklus mit 8 Schlafliedern“** (siehe **Legende A**) – dann werden alle Melodien nacheinander abgespielt. OK drücken, um zu bestätigen. Drücken Sie das Symbol „**Musik-Player stoppen/anhalten**“ (siehe **Legende A**), um die Musik zu stoppen. Um die Funktion zu verlassen, drücken Sie die Zurück-Taste (PU.1-4). Standardmäßig sind die Musik-Player-Einstellungen deaktiviert.

5. ENERGIESPARMODUS (ECO): In diesem Modus können Sie die Tonaktivierung der Kamera steuern. Das LCD schaltet sich nur ein, wenn das Babygerät ein Geräusch erkennt. Wenn innerhalb von 30 Sekunden kein Ton in der Umgebung der Kamera erkannt wird, schaltet sich die Videoanzeige aus, um Strom zu sparen. Wenn die Kamera Geräusche erkennt, die lauter sind als die ausgewählte Empfindlichkeitsstufe (niedrig, mittel, hoch), beginnt sie erneut mit der Übertragung eines Signals an das Elterngerät und schaltet den Bildschirm des Empfängers ein. Um das Gerät auf die ECO-Funktion einzustellen, gehen Sie wie folgt vor: Drücken Sie die Hauptmenütaste (PU.1-7). Scrollen Sie mit den Aufwärts-/Abwärts- und Links-/Rechts-Bewegungspfeiltasten zum **Symbol „Energiesparen“** und wählen Sie es aus (siehe **Legende A**). Über die Links-/Rechts-Bewegungspfeiltasten (◀&▶), die von Ihnen gewünschte Stufe der Empfindlichkeit auswählen. OK drücken, um zu bestätigen. Um die Funktion zu verlassen, drücken Sie die Zurück-Taste (PU.1-4).

• **Symbol „Niedrige Empfindlichkeit“ (Legende A):** Hoher Schwellenwert für die Erfassung von Geräuschen, bevor die Funktion aktiviert wird (längeres Weinen oder Geräusche machen).

• **Symbol „Mittlere Empfindlichkeit“ (Legende A):** Mittlerer Schwellenwert für die Aufnahme von Geräuschen, bevor die Funktion aktiviert wird.

• **Symbol "Hohe Empfindlichkeit (Legende A):** Niedriger Schwellenwert für die Erfassung von Geräuschen, bevor die Funktion aktiviert wird (mit einem leisen Geräusch oder Weinen).

6. ERINNERUNGSLARM FÜR DIE FÜTTERUNG DES BABYS: Drücken Sie die Hauptmenütaste (PU.1-7). Verwenden Sie die Bewegungspfeiltasten, um das **Symbol „Mahlzeitenalarm-Einstellung“ zu erreichen und auszuwählen** (siehe **Legende A, erstes Bild**). Wählen Sie mit den Aufwärts-/Abwärts- und Links-/Rechts-Bewegungspfeiltasten die gewünschte Alarmzeit aus. OK drücken, um zu bestätigen. Das **Symbol „Uhr“** erscheint auf dem Bildschirm (siehe **Legende A**).

• Der minimale Zeitwert, für den ein Mahlzeitenalarm eingestellt werden kann, beträgt 5 Minuten, der maximale Wert 7 Stunden. Dem Benutzer stehen 9 Ebenen zur Verfügung. Standardmäßig sind die Sie die Mahlzeitenalarm-Einstellungen deaktiviert.

• Um den Modus zu verlassen, wählen Sie das Symbol „Mahlzeitenalarm abbrechen“ (siehe Legende A) und drücken Sie zur Bestätigung OK.

7. EINSTELLUNG DER LUFTTEMPERATUR IM BABYZIMMER: Drücken Sie die Hauptmenütaste. Navigieren Sie mit den Aufwärts-/Abwärts- und Links-/Rechts-Bewegungspfeiltasten zum **Symbol „Kamera“** und wählen Sie es aus (siehe **Legende A**).

• Mit Hilfe der Aufwärts-/Abwärts-Bewegungspfeiltasten (▲&▼), wählen Sie, ob die Temperatur in Fahrenheit oder Celsius angezeigt werden soll.

• Mit Hilfe der Aufwärts-/Abwärts-Bewegungspfeiltasten (▲&▼), wählen Sie die Option ON oder OFF um die Alarmfunktion ein- oder auszuschalten, wenn die minimalen und maximalen Temperaturwerte erreicht sind.

• Mit Hilfe der Aufwärts-/Abwärts-Bewegungspfeiltasten (▲&▼), stellen Sie die höchste und niedrigste Temperatur ein, wenn Sie entsprechend das **Symbol Hi gewählt haben** (siehe **Legende A**) oder **Lo** (siehe **Legende A**).

- Der Temperaturbereich liegt zwischen 0 und 50 °C.
 - Standardmäßig beträgt die Alarminstellung für hohe Temperaturen 36 °C und die Alarminstellung für niedrige Temperaturen 8 °C.
 - Wenn die Lufttemperatur über oder unter dem eingestellten Bereich liegt, zeigt das Display das „**Alarm**“-Symbol an (siehe Legende A, viertes Bild), das Sie mit einem Piepton darauf aufmerksam macht. Stoppen Sie den Alarm, indem Sie eine beliebige Taste am Elterngerät drücken.
- 8. SPRACHEINSTELLUNGEN:** Drücken Sie die Hauptmenütaste (PU.1-7). Scrollen Sie mit den Aufwärts-/Abwärts- und Links-/Rechts-Bewegungspfeiltasten zum Symbol „Spracheinstellungen“ und wählen Sie es aus (siehe Legende A). Drücken Sie OK, um den Aufruf des Untermenüs zu bestätigen, und wählen Sie dann mithilfe der Bewegungspfeiltasten die gewünschte Sprache aus. OK drücken, um zu bestätigen. Um die Funktion zu verlassen, drücken Sie die Zurück-Taste (PU.1-4).
- 9. WERKSEINSTELLUNGEN:** Drücken Sie die Hauptmenütaste (PU.1-7). Scrollen Sie mit den Aufwärts-/Abwärts- und Links-/Rechts-Bewegungspfeiltasten zum Symbol „Einstellungen“ und wählen Sie es aus (siehe Legende A). Drücken Sie OK, um das Untermenü „Einstellungen“ aufzurufen. Wählen Sie mit den Bewegungspfeiltasten das Symbol „Werkseinstellungen“ (siehe Legende A) aus und drücken Sie dann OK, um den Aufruf des Untermenüs zu bestätigen. Um die Werkseinstellungen wiederherzustellen, wählen Sie die Option „JA“, um die Werkseinstellungen aufzuheben, wählen Sie die Option „NEIN“. Drücken Sie die Zurück-Taste (PU.1-4) – einmal, um das Untermenü zu verlassen, und zweimal, um das Hauptmenü zu verlassen.
- 10. LAUTSTÄRKE DES ALARMS EINSTELLEN:** Drücken Sie die Hauptmenütaste (PU.1-7). Scrollen Sie mit den Aufwärts-/Abwärts- und Links-/Rechts-Bewegungspfeiltasten zum Symbol „Einstellungen“ und wählen Sie es aus (siehe Legende A). Drücken Sie OK, um das Untermenü „Einstellungen“ aufzurufen. Verwenden Sie die Bewegungspfeiltasten, um das Symbol „Alarm“ (siehe Legende A) auszuwählen. Um die Alarmlautstärke zu erhöhen oder zu verringern, wählen Sie das entsprechende Symbol mit „+“ oder „-“ aus und drücken Sie zur Bestätigung OK.
- 11. DATUM- UND ZEITEINSTELLUNGEN:** Drücken Sie die Hauptmenütaste (PU.1-7). Scrollen Sie mit den Aufwärts-/Abwärts- und Links-/Rechts-Bewegungspfeiltasten zum Symbol „Einstellungen“ und wählen Sie es aus (siehe Legende A). Drücken Sie OK, um das Untermenü „Einstellungen“ aufzurufen. Scrollen Sie mit den Aufwärts-/Abwärts- und Links-/Rechts-Bewegungspfeiltasten zum Symbol „Zeit“ und wählen Sie es aus (siehe Legende A).
- Einstellung Monat-Datum-Jahr:** Verwenden Sie die Links-/Rechts-Bewegungspfeiltasten (◀&▶), um die Option für die Einstellung von Monat-Datum-Jahr auszuwählen. Verwenden Sie die Aufwärts-/Abwärts-Bewegungspfeiltasten (▲&▼), um den Monat, das Datum und das Jahr einzugeben.
 - Einstellung der Uhrzeit:** Verwenden Sie die Links-/Rechts-Bewegungspfeiltasten (◀&▶), um die Option Zeit 12 Stunden oder 24 Stunden auszuwählen. Verwenden Sie die Aufwärts-/Abwärts-Bewegungspfeiltasten (▲&▼), um die Uhrzeit einzugeben (Stunden und Minuten). Drücken Sie die Zurück-Taste (PU.1-4) – einmal, um das Untermenü zu verlassen, und zweimal, um das Hauptmenü zu verlassen.
- 12. DREHEN DES KAMERA-BILDSCHIRMS:** Drücken Sie die Hauptmenütaste (PU.1-7). Scrollen Sie mit den Aufwärts-/Abwärts- und Links-/Rechts-Bewegungspfeiltasten zum Symbol „Einstellungen“ und wählen Sie es aus (siehe Legende A). Drücken Sie OK, um das Untermenü „Einstellungen“ aufzurufen. Scrollen Sie mit den Aufwärts-/Abwärts- und Links-/Rechts-Bewegungspfeiltasten zum Symbol „Drehen des Bildschirms“ (Display Reverse) und wählen Sie es aus (siehe Legende A). Drücken Sie OK und aktivieren Sie die Funktion mit der ON-Taste oder deaktivieren Sie die Funktion mit der OFF-Taste.

FEHLERBEHEBUNG

Keine Verbindung zum Bildschirm	<ul style="list-style-type: none"> •Die Netzteile sind nicht richtig angeschlossen. •Stellen Sie sicher, dass Kamera und Bildschirm eingeschaltet sind. •Die Kamera ist zu weit vom Bildschirm entfernt. •Die Kamera und der Bildschirm sind nicht richtig gekoppelt; Befolgen Sie die Anweisungen für das KOPPELN.
Auf dem Bildschirm wird ein eingefrorenes Bild angezeigt	<ul style="list-style-type: none"> •Schalten Sie die Kamera aus und wieder ein (ziehen Sie den Adapter ab und stecken Sie ihn dann wieder ein). • Drücken Sie die RESET-Taste auf der Rückseite des Elterngeräts.
Bildstörungen oder schlechter Empfang	<ul style="list-style-type: none"> •Bewegen Sie den Bildschirm näher an die Kamera heran. •Die Kamera oder der Bildschirm ist zu nah an Metallgegenständen platziert. •Andere elektronische Geräte stören das Signal. •Der Ladezustand der Batterie ist zu niedrig.

Schlechte Audioverbindung (Rauschen vorhanden)

- Möglicherweise sind die Kamera und der Bildschirm zu nahe beieinander platziert.
- Möglicherweise ist die Bildschirmlautstärke zu hoch.

ANWEISUNGEN FÜR DIE WARTUNG UND REINIGUNG DES GERÄTS

1. Tauchen Sie die Kamera oder ihren Adapter nicht in Wasser und waschen Sie sie nicht unter fließendem Wasser.
2. Verwenden Sie kein Reinigungsspray oder flüssige Reinigungsmittel.
3. Sie müssen die Kamera ausstecken, bevor Sie sie abwischen.
4. Reinigen Sie die Geräte mit einem trockenen, weichen Tuch.
5. Wenn Sie die Kamera längere Zeit nicht benutzen, bewahren Sie sie und ihren Adapter an einem kühlen, trockenen Ort auf.
- 6. Achtung!** Kinder sollten nicht mit diesem Produkt spielen! Bewahren Sie das Gerät außerhalb der Reichweite von Kindern auf.
7. Wenn das Produkt beschädigt ist und nicht mehr verwendet werden kann, entsorgen Sie es nicht in den Hausmüll. Entsorgen Sie es an einer offiziellen Sammelstelle, wo es recycelt werden kann. Auf diese Weise tragen Sie zum Umweltschutz bei.
8. Wenn Schäden oder fehlende, angebrochene / abgebrochene Teile festgestellt werden, stellen Sie die Verwendung des Produkts ein, bis der Schaden behoben ist.
9. Versuchen Sie nicht, das Produkt selbst zu reparieren. Wenden Sie sich an das Geschäft, in dem Sie es gekauft haben.
10. Treten Sie nicht auf das Netzkabel und verhindern Sie, dass es einklemmt wird.
11. Positionieren Sie die Geräte und Netzteile so, dass sie die erforderliche Belüftung erhalten. Decken Sie diese nicht mit Kleidung, Handtüchern, Decken oder Ähnlichem ab.
12. Ziehen Sie bei Gewittern oder wenn Sie sie längere Zeit nicht verwenden, immer den Netzstecker aus der Steckdose.
12. Fingerabdrücke oder Staub auf dem Objektiv können den Betrieb der Kamera beeinträchtigen. Berühren Sie das Objektiv nicht mit den Fingern.

CE KENNZEICHNUNG UND KONFORMITÄT MIT DER EU

CE Dieses Produkt entspricht den Anforderungen der Europäischen Union in Bezug auf die Radiostörungen.

Der Video Bildschirm entspricht den Anforderungen der europäischen und internationalen Standards:

EN IEC 62311:2020; EN IEC 62368-1:2020+A11:2020; EN 55032:2015/A1:2020; EN IEC 61000-3-2:2019/A1:2021; EN 61000-3-3:2013/A2:2021; EN 55035:2017/A11:2020; ETSI EN 301 489-1 V2.2.3:2019; ETSI EN 301 489-17 V3.2.4:2020; ETSI EN 300 328 V2.2.2:2019; EN 50566:2017; EN 50663:2017; EN 62479:2010; ; EN IEC/ IEEE 62209-1528:2021; EN IEC 62368-1:2020+A11:2020; EN 55032:2015/A1:2020; EN IEC 61000-3-2:2019/A1:2021; EN 61000-3-3:2013/A2:2021; EN 55035:2017/A11:2020; ETSI EN 301 489-1 V2.2.3:2019; ETSI EN 301 489-17 V3.2.4:2020; ETSI EN 300 328 V2.2.2:2019; IEC 62321-3-1:2013; IEC 62321-5:2013; IEC 62321-4:2013+AMD1:2017 CSV, IEC 62321-6:2015, IEC 62321-7-1:2015, IEC 62321-7-2:2017, IEC 62321-8:2017

•Hiermit erklärt Moni Trade Ltd., dass dieses Babyphone in Übereinstimmung mit den grundlegenden Anforderungen und den mitgeltenden Bestimmungen der Richtlinie 2014/53/EG entspricht. Eine Kopie der EG-Konformitätserklärung finden Sie im Internet unter www.cangaroo-bg.com

HERGESTELLT FÜR CANGAROO

URSPRUNGSLAND: VRC (Volksrepublik China)

Hersteller und Importeur: Moni Trade GmbH

Anschrift: Bulgarien, Sofia, Wohnviertel Trebich, Dolo Str. 1

Tel.: +359 2/936 07 90;

1.ΣΗΜΑΝΤΙΚΟ! ΔΙΑΒΑΣΤΕ ΠΡΟΣΕΚΤΙΚΑ ΚΑΙ ΚΡΑΤΗΣΤΕ ΓΙΑ ΜΕΛΛΟΝΤΙΚΕΣ ΑΝΑΦΟΡΕΣ! ΟΙ ΟΔΗΓΙΕΣ ΧΡΗΣΗΣ ΠΕΡΙΕΧΟΥΝ ΣΗΜΑΝΤΙΚΕΣ ΠΛΗΡΟΦΟΡΙΕΣ ΓΙΑ ΤΗ ΣΩΣΤΗ ΧΡΗΣΗ ΚΑΙ ΤΗ ΣΥΝΤΗΡΗΣΗ ΤΟΥ ΠΡΟΪΟΝΤΟΣ.

2.ΠΡΟΣΟΧΗ! ΤΑ ΣΧΗΜΑΤΑ ΚΑΙ ΟΙ ΕΙΚΟΝΕΣ ΣΕ ΑΥΤΗ ΤΗΝ ΟΔΗΓΙΑ ΕΙΝΑΙ ΜΟΝΟ ΕΠΕΞΗΓΗΜΑΤΙΚΑ ΚΑΙ ΚΑΘΟΔΗΓΗΤΙΚΑ ΚΑΙ ΤΟ ΠΡΟΪΟΝ ΠΟΥ ΑΓΟΡΑΣΑΤΕ ΜΠΟΡΕΙ ΝΑ ΔΙΑΦΕΡΕΙ ΑΠΟ ΑΥΤΑ.

3.Αυτό το προϊόν συμμορφώνεται με τις απαιτήσεις της Ευρωπαϊκής Κοινότητας σχετικά με τις ραδιοπαραεμβολές. Η οθόνη βίντεο πληροί τις απαιτήσεις των ισχυόντων ευρωπαϊκών και διεθνών προτύπων που καθορίζονται στην ενότητα "ΣΗΜΑΝΣΗ CE ΚΑΙ ΣΥΜΜΟΡΦΩΣΗ ΕΚ".

4.ΠΑΡΑΚΑΛΩ Βεβαιωθείτε ότι ΟΛΑ ΤΑ ΜΕΡΗ ΕΙΝΑΙ ΔΙΑΘΕΣΙΜΑ ΣΤΗ ΣΥΣΚΕΥΑΣΙΑ ΤΟΥ ΠΡΟΪΟΝΤΟΣ:

- ΓΟΝΙΚΗ ΣΥΣΚΕΥΗ/ΟΘΟΝΗ (δέκτης) – 1 τεμ.
- ΚΑΜΕΡΑ (πομπός) – 1 τεμ.
- ΑΝΤΑΠΤΟΡΑΣ - 2 τεμ.
- ΟΔΗΓΙΕΣ ΧΡΗΣΗΣ – 1 τεμ.
- ΣΕΤ ΤΟΠΟΘΕΤΗΣΗΣ ΣΕ ΤΟΙΧΟ- 1 τεμ.

ΣΥΣΤΑΣΕΙΣ ΚΑΙ ΠΡΟΕΙΔΟΠΟΙΗΣΕΙΣ ΓΙΑ ΑΣΦΑΛΗ ΧΡΗΣΗ

1.ΠΡΟΣΟΧΗ! Αυτό το προϊόν είναι ένα βοήθημα. Δεν πρέπει να χρησιμοποιείται ως ιατρικό μόνιτορ ή ως υποκατάστατο του υπεύθυνου και έγκαιρου γονικού ελέγχου.

2.Μην αφήνετε ποτέ το μωρό σας μόνο του στο σπίτι. Πάντα σιγουρευτείτε ότι υπάρχει κάποιος που θα τον/την φροντίζει και προσέχει.

3.Αυτή η συσκευή δεν προορίζεται για χρήση από άτομα (συμπεριλαμβανομένων παιδιών) με μειωμένες σωματικές αισθήσεις ή διανοητικές ικανότητες ή χωρίς εμπειρία και γνώση, εάν βρίσκονται χωρίς επίβλεψη και δεν έχουν λάβει οδηγίες από άτομο που είναι υπεύθυνο για την ασφάλειά τους σχετικά με τον τρόπο χρήσης της συσκευής.

4.Προσοχή! Να χρησιμοποιείται μόνο σε εσωτερικούς χώρους. Εάν εγκαταστήσετε την κάμερα σε εξωτερικούς χώρους, ενδέχεται να προκληθεί ζημιά.

5.Το προϊόν δεν είναι παιχνίδι. Μην αφήνετε τα παιδιά σας να παίζουν με αυτό!

6.Χρησιμοποιήστε αυτό το προϊόν μόνο για τον προβλεπόμενο σκοπό όπως περιγράφεται σε αυτό το εγχειρίδιο. Μην εγκαθιστάτε αξεσουάρ που δεν παρέχονται από τον κατασκευαστή και μην κάνετε βελτιώσεις ή τροποποιήσεις στο προϊόν, καθώς αυτό μπορεί να οδηγήσει σε δυσλειτουργία ή ζημιά.

7.Προσοχή! Το καλώδιο τροφοδοσίας της κάμερας πρέπει να είναι συνδεδεμένο σε μια πρίζα που βρίσκεται πιο μακριά από το μωρό σας. Τοποθετήστε την κάμερα όσο το δυνατόν πιο μακριά από το μωρό. Τα καλώδια ενέχουν πιθανό κίνδυνο ασφυξίας. Πρέπει να βρίσκονται μακριά από παιδιά (σε απόσταση τουλάχιστον 1 μέτρου).

8.Ποτέ μην τοποθετείτε την κάμερα μέσα ή πάνω στο βρεφικό κρεβάτι ή την κούνια.

9.Η κάμερα πρέπει να τοποθετηθεί τουλάχιστον σε απόσταση 1 μέτρου από το παιδί, έτσι ώστε το μικρόφωνο να μπορεί να λαμβάνει τους ήχους του μωρού.

10.Εάν τοποθετήσετε την κάμερα σε τραπέζι ή χαμηλό κομοδίνο, μην αφήνετε το καλώδιο τροφοδοσίας να κρεμάται πάνω από την άκρη του τραπεζιού ή της επιφάνειας εργασίας. Κάποιος μπορεί να σκοντάψει στα καλώδια.

11.Μην τοποθετείτε την κάμερα κοντά σε νερό, όπως μπανιέρα, νεροχύτη ή σε υγρό δωμάτιο ή υγρό υπόγειο.

12.Μην βυθίζετε την κάμερα, το καλώδιο τροφοδοσίας της ή οποιοδήποτε μέρος του προϊόντος σε νερό ή οποιοδήποτε άλλο υγρό.

13.Η κεραία της κάμερας είναι σταθερή. Μην προσπαθήσετε να την ξεδιπλώσετε.

14.Μην επιχειρήσετε ποτέ να τροποποιήσετε το προϊόν, να το επισκευάσετε μόνοι σας σε περίπτωση ζημιάς ή να αντικαταστήσετε οποιοδήποτε από τα εξαρτήματά του με κάποιο άλλο που

δεν παρέχεται από τον κατασκευαστή / εισαγωγέα.

15.Μην αγγίσετε συσκευή που έχει πέσει στο νερό. Εάν συμβεί τέτοιο ατύχημα, αποσυνδέστε αμέσως το καλώδιο του προσαρμογέα εάν είναι συνδεδεμένος στο δίκτυο.

16.Μην τοποθετείτε τη συσκευή σε σημείο, όπου μπορεί να στάξει ή να εκτοξευτεί νερό ή άλλα υγρά.

17.Ποτέ μην χρησιμοποιείτε το μόνιτορ σε υγρά μέρη ή κοντά σε νερό.

18.Μην χρησιμοποιείτε το προϊόν σε πολύ μολυσμένο (σκονισμένο) περιβάλλον. Αυτό θα μειώσει τη διάρκεια ζωής της συσκευής.

19.Ποτέ μην τοποθετείτε κανέναν αντικείμενο πάνω στο βρεφικό μόνιτορ και μην το καλύπτετε.

20.Μην φράζετε τυχόν τις οπές εξαερισμού. Ο σκοπός τους είναι να παρέχουν αερισμό και να προστατεύουν τη συσκευή από υπερθέρμανση. Εγκαταστήστε σύμφωνα με τις οδηγίες του κατασκευαστή.

21.Προτού συνδέσετε το καλώδιο τροφοδοσίας στην πρίζα, ελέγξτε αν η τάση που αναγράφεται στον τροφοδότη αντιστοιχεί στην τάση ρεύματος του τοπικού οικιακού δικτύου.

22.Το καλώδιο τροφοδοσίας πρέπει να συνδέεται μόνο σε πρίζα ηλεκτρικού δικτύου με τις ακόλουθες παραμέτρους: 100V ~ 240V- 50 / 60Hz.

23.Προσέξτε να μην χύσετε φαγητό, νερό ή άλλο υγρό στο καλώδιο τροφοδοσίας.

24.Μην κόβετε/τροποποιείτε τα μέρη του προσαρμογέα καθώς αυτό είναι επικίνδυνο στη χρήση.

25.Χρησιμοποιήστε μόνο το καλώδιο τροφοδοσίας που παρέχεται από τον κατασκευαστή / εισαγωγέα.

26.Μην χρησιμοποιείτε τον προσαρμογέα εάν υπάρχει κατεστραμμένο καλώδιο ή βύσμα.

27.Για να αποφύγετε τυχόν ατύχημα, αντικαταστήστε τον κατεστραμμένο προσαρμογέα με έναν πρωτότυπο.

28.Για να αποφύγετε τον κίνδυνο ηλεκτροπληξίας, μην ανοίγετε το σώμα της κάμερας.

29.Μην χρησιμοποιείτε τη συσκευή εάν δεν λειτουργεί σωστά, εάν έχει υποστεί ζημιά ή εάν έχει πέσει στο νερό. Πρέπει να επικοινωνήσετε με το κατάστημα λιανικής από το οποίο αγοράσατε το προϊόν ή τον εισαγωγέα για να επιδιορθώσετε τη ζημιά.

30.Μην αποσυναρμολογείτε ή επισκευάζετε τη συσκευή στο σπίτι, αυτό πρέπει να γίνεται μόνο από εξουσιοδοτημένο κέντρο σέρβις ή απευθείας από τον εισαγωγέα.

31.Μην επιχειρήσετε να τροποποιήσετε την κάμερα / τον προσαρμογέα ή να τους επισκευάσετε μόνοι σας σε περίπτωση βλάβης. Για συμβουλές, επικοινωνήστε με ένα εξουσιοδοτημένο κέντρο σέρβις ή το κατάστημα λιανικής από το οποίο αγοράσατε το προϊόν.

32.Μην χρησιμοποιείτε ανταλλακτικά εκτός από τα πρωτότυπα που παρέχονται από τον κατασκευαστή ή τον εισαγωγέα.

33.Μην αποθηκεύετε το βρεφικό μόνιτορ ή τον προσαρμογέα κοντά σε άμεσες πηγές θερμότητας - ανοιχτές εστίες, θερμαντήρες ή σόμπες.

34.ΠΡΟΣΟΧΗ:

•Χρησιμοποιήστε και αποθηκεύστε τη συσκευή σε θερμοκρασία μεταξύ 0 ° και 45 °.

•Μην εκθέτετε την κάμερα σε πολύ χαμηλές ή πολύ υψηλές θερμοκρασίες και άμεσο ηλιακό φως.

35.Μην χρησιμοποιείτε αιχμηρά αντικείμενα ή επιθετικά απορρυπαντικά για να καθαρίσετε τη συσκευή.

36.Αποσυνδέετε πάντα τους προσαρμογείς τροφοδοσίας εάν δεν πρόκειται να χρησιμοποιήσετε το προϊόν για μεγάλο χρονικό διάστημα.

37.Προσοχή! Κίνδυνος ασφυξίας! Κρατήστε τις πλαστικές σακούλες μακριά από παιδιά. Μην επιτρέπετε το παιχνίδι με τις πλαστικές σακούλες - οι συσκευασίες περιέχουν μικρά μέρη. Η κατάποση μπορεί να προκαλέσει ασφυξία. Οι συσκευασίες από νάilon μπορούν να προκαλέσουν ασφυξία ή στραγγαλισμό. Μην αποσυνσκευάζετε το προϊόν παρουσία παιδιών κάτω των 3 ετών.

38. Προστασία της εμπιστευτικότητας Μην ξεχνάτε ποτέ ότι χρησιμοποιείτε δημόσια κύματα αέρα όταν χρησιμοποιείτε το ασύρματο ψηφιακό βρεφικό μόνιτορ 2,4 GHz. Ο ήχος και το βίντεο μπορούν να μεταδοθούν σε άλλες συσκευές λήψης. Μπορούν επίσης να μεταδοθούν συνομιλίες, ακόμη και από δωμάτια κοντά στην κάμερα.

39. Προσοχή! Για να προστατεύσετε την εμπιστευτικότητά σας, απενεργοποιήστε πάντα την κάμερα και τη μονάδα γονέα όταν δεν τις χρησιμοποιείτε. Η μονάδα γονέα ενδέχεται να λάβει παρεμβολές από άλλες συσκευές στη ζώνη συχνοτήτων 2,4 GHz.

40. Μην αφαιρείτε τις ετικέτες και τις προειδοποιήσεις στο προϊόν! Είναι σημαντικές για όλους όσους το χρησιμοποιούν!

ΦΟΡΤΗΣΗ ΤΩΝ ΣΥΣΚΕΥΩΝ

➤ **Ο πομπός (η κάμερα)** λειτουργεί μόνο όταν είναι συνδεδεμένος στο ηλεκτρικό δίκτυο. Για το σκοπό αυτό, χρησιμοποιήστε μόνο τον παρεχόμενο προσαρμογέα.

➤ **Ο δέκτης** διαθέτει ενσωματωμένη επαναφορτιζόμενη μπαταρία. Η μπαταρία φορτίζεται πλήρως σε 8 ώρες. Στη συνέχεια, μπορείτε να χρησιμοποιήσετε τη συσκευή χωρίς να την συνδέσετε με προσαρμογέα για περίπου 10 ώρες, ανάλογα με τον τρόπο που τη χρησιμοποιείτε. Εάν η λειτουργία εξοικονόμησης ενέργειας είναι ενεργοποιημένη, η μπαταρία του δέκτη μπορεί να λειτουργήσει για μεγαλύτερο χρονικό διάστημα. Για να φορτίσετε την μπαταρία, χρησιμοποιήστε μόνο τον παρεχόμενο προσαρμογέα.

➤ **ΠΡΟΕΙΔΟΠΟΙΗΣΗ!** Φορτίστε πλήρως τον δέκτη για 8 ώρες πριν από την πρώτη χρήση του προϊόντος.

ΣΗΜΑΝΤΙΚΕΣ ΠΛΗΡΟΦΟΡΙΕΣ ΓΙΑ ΤΗ ΜΠΑΤΑΡΙΑ ΤΟΥ ΔΕΚΤΗ (ΜΟΝΑΔΑ ΓΟΝΕΑ)



1. Πριν από την πρώτη χρήση, φορτίστε πλήρως την μπαταρία.

2. Το προϊόν διαθέτει ενσωματωμένη μπαταρία ιόντων λιθίου 3,7V/4000 mAh.

3. Η ενσωματωμένη επαναφορτιζόμενη μπαταρία δεν μπορεί να αφαιρεθεί από το προϊόν.

**Η ΦΟΡΤΙΣΗ ΤΗΣ ΜΠΑΤΑΡΙΑΣ ΠΡΕΠΕΙ ΝΑ ΓΙΝΕΙ ΜΟΝΟ ΑΠΟ ΕΝΗΛΙΚΙΚΟ!
ΠΡΟΕΙΔΟΠΟΙΗΣΗ!**

4. Φόρτιση:

• Συνδέστε τον προσαρμογέα στην υποδοχή φόρτισης της γονικής μονάδας (δέκτης).

• Στην συνέχεια συνδέστε τον ρευματολήπτη του φορτιστή σε πρίζα του ηλεκτρικού δικτύου στο σπίτι σας.

5. Χρησιμοποιήστε μόνο τον φορτιστή που παραδόθηκε με το προϊόν. Μην χρησιμοποιείτε φορτιστές από άλλα προϊόντα.

6. Φορτώστε την μπαταρία εγκαίρως. Φορτώστε, αφού ο δείκτης φόρτισης έχει μια γραμμή ή ξεκινήσει να αναβοσβήνει.

7. Τα παιδιά δεν πρέπει να χρησιμοποιούν το φορτιστή. Μόνο ένας ενήλικας πρέπει να χειρίζεται το φορτιστή. Μετά τη φόρτιση, αποθηκεύστε τον προσαρμογέα σε μέρος μακριά από παιδιά.

8. Σε περίπτωση που δεν θα χρησιμοποιήσετε το προϊόν για μεγάλο χρονικό διάστημα, φορτίστε την μπαταρία πλήρως πριν το μαζέψετε προς αποθήκευση. Στη συνέχεια φορτίζετε την μπαταρία τουλάχιστον μια φορά το μήνα για να παρατείνετε την ζωή της.

9. Σε περίπτωση που η μπαταρία παρουσιάζει βλάβη ή δεν μπορεί πλέον να φορτίζεται, μην προσπαθείτε μόνοι σας να ανοίξετε το προϊόν. Για την παροχή συμβουλών επικοινωνήστε με το εμπορικό κατάστημα, από το οποίο αγοράσατε το προϊόν ή με τον εισαγωγέα / τον διανομέα.

10. Η μπαταρία είναι ανακυκλώσιμη. Σε περίπτωση που το προϊόν παρουσιάζει βλάβη και δεν μπορεί να επισκευαστεί, απορρίψτε σε σημείο συγκέντρωσης ηλεκτρονικών απορριμμάτων, μπαταριών και προσαρμογέων. ΜΗΝ ΑΠΟΡΡΙΠΤΕΤΕ το προϊόν μαζί με κοινά οικιακά απορρίμματα. Ακολουθήστε τους κανόνες της χώρας σας για τον διαχωρισμό των ηλεκτρικών και των ηλεκτρονικών προϊόντων και ανακυκλώσιμων (συσώρευσης) μπαταριών. Απορρίψτε τα απορρίμματα αυτού του τύπου μόνο στα σημεία, τα οποία προορίζονται προς τον σκοπό αυτό. Αυτό θα αποτελέσει σημαντική και αξιοσημείωτη συμβολή στην προστασία του περιβάλλοντος και στη μείωση της βλαβερής επίδρασης των ουσιών που βρίσκονται στις μπαταρίες και στα ηλεκτρονικά στοιχεία πάνω στο περιβάλλον και στην ανθρώπινη υγεία.

ΤΕΧΝΙΚΕΣ ΠΡΟΔΙΑΓΡΑΦΕΣ

Τροφοδοσία της μονάδας γονέα (δέκτης)

Ενσωματωμένη επαναφορτιζόμενη μπαταρία λιθίου (Li-ion) 3.7V/ 4000 mAh (14.8 Wh)

και

Φορτιστής (αντάπτορας):

Ρεύμα εισόδου: 100V ~ 240V – 50/60 Hz· Ρεύμα εξόδου: 5V DC 1.2A

Τροφοδοσία κάμερας (πομπού)	Αντάπτορας (καλώδιο τροφοδοσίας): Ρεύμα εισόδου: 100V ~ 240V – 50/60 Hz· Ρεύμα εξόδου: : 5V DC 1.2A
Συχνότητα λειτουργίας	2412 ~ 2472 MHz
Ισχύς μετάδοσης	≤19dBm
Χρόνος χρήσης μετά την πλήρη φόρτιση	Μέχρι 10 ώρες
Οθόνη βίντεο	5.5" 720P IPS TFT LCD
Εμβέλεια (χωρίς παρεμβολές)	≥ 1000 πόδια (300 μέτρα) σε εξωτερικούς χώρους ≥ 165 πόδια (50 μέτρα) σε εσωτερικούς χώρους
Λειτουργία αμφίδρομης επικοινωνίας	Ναι
Κατάλληλη θερμοκρασία του αέρα για χρήση του προϊόντος	0 ~ 40°C (+32F~+104F)
Κατάλληλη θερμοκρασία του αέρα για τη φόρτιση του προϊόντος	10 ~ 40°C (+50F~+104F)
Κατάλληλη υγρασία του αέρα για χρήση του προϊόντος	15% - 85%

ΕΞΑΡΤΗΜΑΤΑ ΤΟΥ ΔΕΚΤΗ

➤ **ΣΧΗΜΑ ΡΥ.1:**

1 – Ενδεικτική λυχνία φόρτισης μπαταρίας / Ενδεικτική λυχνία τροφοδοσίας συσκευής· 2 – Ενδεικτική λυχνία για το επίπεδο ήχου· 3 – Κουμπί ρύθμισης έντασης/φωτεινότητας οθόνης· 4 - Κουμπί επιστροφής (έξοδος εντολής)/Κουμπί ενεργοποίησης/απενεργοποίησης επικοινωνίας δύο κατευθύνσεων· 5 – Κουμπί για αύξηση/μείωση της εικόνας (κουμπί ZOOM)/ Κλίση κάμερας· 6, 8, 9 και 11 – Κουμπιά για τη ρύθμιση των διαφόρων λειτουργιών στο μενού ή για τη μετακίνηση του δρομέα αριστερά/δεξιά/κάτω/επάνω· 7 – Κουμπί επιβεβαίωσης (OK) και κουμπί στο κύριο μενού (MENU)· 10 – Μικρόφωνο· 12 – Οθόνη βίντεο LCD.

ΣΧΗΜΑ ΡΥ.2:

1 – Κεραία· 2 – Κουμπί για ενεργοποίηση και απενεργοποίηση της συσκευής· 3 – Βάση οθόνης· 4 – Τερματικό φόρτισης· 5 – Μεγάφωνο· 6 – Διακόπτης επαναφοράς.

ΕΞΑΡΤΗΜΑΤΑ ΤΟΥ ΠΟΜΠΟΥ

➤ **ΣΧΗΜΑ ΒΥ.1:**

1 – Μικρόφωνο· 2 – Αισθητήρας φωτός· 3 – Υπέρυθρες λυχνίες LED· 4 – Φακός κάμερας· 5 – Ενδεικτική λυχνία τροφοδοσίας της συσκευής· 6 – Νυχτερινό φως· 7 – Κουμπί για το νυχτερινό φως

➤ **ΣΧΗΜΑ ΒΥ.2:**

1 – Κεραία· 2 – Ηχείο· 3 – Υποδοχή για τον αντάπτορα· 4 – Κλειδί για σύνδεση με το δέκτη· 5 – Αισθητήρας θερμοκρασίας.

ΠΡΟΣΑΡΜΟΓΕΑΣ

Ρεύμα εισόδου: 100V – 240V- 50/60Hz 0.2A, **Ρεύμα εξόδου:** 5V 1.2A 5.0W

Ο AC προσαρμογέας έχει τροφοδοσία χαμηλής τάσης. Συνδέστε τον προσαρμογέα στην κατάλληλη υποδοχή της κάμερας. Στη συνέχεια, συνδέστε το βύσμα στην πρίζα του ηλεκτρικού δικτύου του σπιτιού σας. Το βύσμα χρησιμοποιείται για τη σύνδεση της συσκευής στο τροφοδοτικό, η συσκευή πρέπει να είναι εύκολα προσβάσιμη.

ΠΡΟΣΟΧΗ: Ο παρεχόμενος προσαρμογέας και το καλώδιο τροφοδοσίας έχουν ειδικό σχεδιασμό κατάλληλο για αυτό το προϊόν. Δεν μπορούν να χρησιμοποιηθούν για άλλες συσκευές. Και σε αυτή τη συσκευή δεν πρέπει να συνδέονται άλλοι προσαρμογείς που δεν παρέχονται από τον κατασκευαστή / εισαγωγέα.

ΘΕΣΗ ΚΑΜΕΡΑΣ

Η ΜΟΝΑΔΑ ΜΩΡΟΥ (ΚΑΜΕΡΑ) ΜΠΟΡΕΙ ΝΑ ΤΟΠΟΘΕΤΗΣΕΙ ΜΕ 2 ΤΡΟΠΟΥΣ:

1. Τοποθετείται σε σταθερή, επίπεδη επιφάνεια. Τοποθετημένο στον τοίχο.
2. Τοποθετήστε την κάμερα ψηλότερα για να έχετε καλύτερη θέα στο κρεβάτι ή την κούνια του μωρού.
3. Όταν τοποθετείτε την κάμερά σας, έχετε υπόψη σας αυτές τις συμβουλές για να επιλέξετε την καλύτερη θέση της κάμερας:

- Η κάμερα θα πρέπει να απέχει τουλάχιστον 1 μέτρο από το παιδί σας για να διασφαλίσετε ότι το μικρόφωνο μπορεί να λαμβάνει τον ήχο του παιδιού. Αυτή είναι η απόλυτη ελάχιστη απόσταση ασφαλείας που συνιστάται για τον περιορισμό της έκθεσης στην ηλεκτρομαγνητική ακτινοβολία.
- Μην τοποθετείτε και μην εγκαθιστάτε τη συσκευή μέσα ή πάνω από την κούνια του μωρού/την αυλή.
- Τοποθετήστε την κάμερά σας μακριά από παιδιά σε μια τοποθεσία με καθαρό, μη αποκλεισμένο οπτικό πεδίο και με καλό σήμα στο δρομολογητή Wi-Fi.
- Σημείωση: Η εμβέλεια του ασύρματου δικτύου σας ποικίλλει ανάλογα με περιβαλλοντικούς παράγοντες, συμπεριλαμβανομένων φυσικών εμποδίων, δομικών υλικών και ασύρματων παρεμβολών.
- Αποφύγετε την τοποθέτηση της φωτογραφικής μηχανής σε μια περιοχή που λάμπει πολύ φως απευθείας στον φακό της κάμερας.
- Τα υπέρυθρα φώτα μπορούν να αντανακλούν τους τοίχους και να επηρεάσουν αρνητικά την ποιότητα του βίντεο. Προσπαθήστε να στοχεύσετε την κάμερά σας μακριά από τοίχους.
- Μπορείτε να μετακινήσετε και να μεγεθύνετε το οπτικό πεδίο.

ΧΡΗΣΗ ΤΗΣ ΣΥΣΚΕΥΗΣ ΕΝΔΟΕΠΙΚΟΙΝΩΝΙΑΣ ΜΩΡΟΥ

1. Ενεργοποίηση της κάμερας (πομπού): Συνδέστε την κάμερα στον ανάπτορα τροφοδοσίας και συνδέστε την στο ηλεκτρικό δίκτυο. Η φωτεινή ένδειξη θα ανάψει. Μην αποσυνδέετε την κάμερα από τον προσαρμογέα. Διαφορετικά δεν θα λειτουργήσει.

2. Ενεργοποίηση του δέκτη: Συνδέστε τον δέκτη στο τροφοδοτικό και συνδέστε τον στην ηλεκτρική παροχή. Κρατήστε πατημένο το κουμπί ON/OFF για 3 δευτερόλεπτα για να ενεργοποιήσετε τον δέκτη. Θα δείτε εικόνα σε πραγματικό χρόνο στη γονική μονάδα.

ΣΗΜΕΙΩΣΗ: Η συσκευή ενδοεπικοινωνίας μωρού πρέπει να χρησιμοποιείται πάντα με ξεδιπλωμένη κεραία.

3. Λειτουργία μεγέθυνσης/σμίκρυνσης της εικόνας: Πατήστε και κρατήστε πατημένο το κουμπί αύξησης/μείωσης εικόνας (κουμπί ZOOM/ PU.1-5) στην οθόνη για 2 δευτερόλεπτα. Στην οθόνη θα εμφανιστεί **το εικονίδιο "ZOOM" (δείτε το υπόμνημα Α)**. Πατήστε ξανά το κουμπί ZOOM (PU.1-5) για να επαναφέρετε την εικόνα σε κανονική κλίμακα. Από προεπιλογή, η εικόνα πρέπει να είναι σε κανονική κλίμακα.

4. Αυτόματη νυχτερινή όραση: Ο πομπός διαθέτει υπέρυθρες λυχνίες LED υψηλής έντασης για λήψη καθαρών εικόνων στο σκοτάδι. Όταν ο ενσωματωμένος αισθητήρας φωτογραφίας στο επάνω μέρος της συσκευής ανιχνεύσει χαμηλό επίπεδο φωτός περιβάλλοντος, τα LED θα ενεργοποιηθούν αυτόματα. Η οθόνη του δέκτη θα γίνει ασπρόμαυρη και ο δέκτης θα εμφανίσει αντικείμενα που απέχουν 2 μέτρα από την κάμερα.

Το εικονίδιο αυτόματης νυχτερινής όρασης (δείτε το υπόμνημα Α), θα εμφανιστεί στο επάνω μέρος της οθόνης.

5. Ρύθμιση για αμφίδρομη επικοινωνία: Υπό κανονικές συνθήκες, ο πομπός μεταδίδει ήχο και εικόνα στον δέκτη. Εάν θέλετε να χρησιμοποιήσετε τη λειτουργία "Αμφίδρομη επικοινωνία", πατήστε παρατεταμένα το κουμπί αμφίδρομης επικοινωνίας (PU.1-4), **το εικονίδιο "Μικρόφωνο" (δείτε το υπόμνημα Α)** θα εμφανιστεί στο επάνω μέρος της οθόνης. Η φωνή σας θα ακουστεί από το ηχείο της κάμερας που έχετε τοποθετήσει στο δωμάτιο του μωρού σας. Αφήστε το κουμπί (PU.1-4) για έξοδο από αυτή τη λειτουργία.

ΣΗΜΕΙΩΣΗ: Όταν βρίσκεται σε λειτουργία αμφίδρομης επικοινωνίας, το ηχείο της μονάδας γονέα είναι σε σίγαση. Το κουμπί (PU.1-4) χρησιμοποιείται επίσης για έξοδο από την τελευταία εντολή.

6. Ρύθμιση της οριζόντιας/κάθετης γωνίας της κάμερας: γίνεται εξ αποστάσεως μέσω των κουμπιών του δέκτη.

• Πατήστε το κουμπί για αριστερά ◀ στον δέκτη και η κάμερα θα περιστραφεί προς τα αριστερά. Αφαιρέστε το δάχτυλό σας από το κουμπί για να σταματήσετε την κίνηση της κάμερας.

• Πατήστε το κουμπί για δεξιά ▶ στον δέκτη και η κάμερα θα περιστραφεί προς τα δεξιά. Αφαιρέστε το δάχτυλό σας από το κουμπί για να σταματήσετε την κίνηση της κάμερας.

• Πατήστε το κουμπί για πάνω ▲ στον δέκτη και η κάμερα θα περιστραφεί προς τα πάνω. Αφαιρέστε το δάχτυλό σας από το κουμπί για να σταματήσετε την κίνηση της κάμερας.

• Πατήστε το κουμπί για κάτω ▼ στον δέκτη και η κάμερα θα περιστραφεί προς τα κάτω. Αφαιρέστε το δάχτυλό σας από το κουμπί για να σταματήσετε την κίνηση της κάμερας.

7. Οθόνη

• **Ισχύς σήματος** (εικονίδιο από το υπόμνημα Α): 5 επίπεδα ισχύος. Το πιο ψηλό επίπεδο σημαίνει ισχυρότερο σήμα.

• **Κατάσταση μπαταρίας** (εικονίδιο από το υπόμνημα Α): δείχνει την τρέχουσα κατάσταση της μπαταρίας. Κατάσταση: πλήρης φόρτιση, φόρτιση 3/4, φόρτιση 2/4, φόρτιση 1/4, νεκρή μπαταρία. Χρόνος φόρτισης: 8 ώρες με τον παρεχόμενο φορτιστή.

• **Ένδειξη χαμηλής μπαταρίας:** Όταν η μπαταρία του πομπού είναι χαμηλή (κάτω από 20%), το εικονίδιο χαμηλής μπαταρίας θα εμφανιστεί στην οθόνη. Όταν η φόρτιση της μπαταρίας είναι χαμηλότερη από 10%, θα εμφανιστεί το κόκκινο εικονίδιο της μπαταρίας που αναβοσβήνει, εν τω μεταξύ θα ηχεί ένας συναγερμός κάθε 3 δευτερόλεπτα έως ότου ο πομπός σβήσει αυτόματα.

ΑΡΧΗ ΛΕΙΤΟΥΡΓΙΑΣ: Για να ενεργοποιήσετε τις λειτουργίες, πατήστε το κουμπί "OK" και "MENU" (PU.1-7) - στην οθόνη εμφανίζεται το κύριο μενού. Με τα βελάκια κίνησης πάνω/κάτω (▲&▼), αριστερά/δεξιά (◀&▶), μπορείτε να μετακινηθείτε στο μενού και το υπομενού κάθε λειτουργίας. Για να επιβεβαιώσετε την επιλεγμένη λειτουργία, πατήστε "OK". Για έξοδο από την επιλεγμένη λειτουργία, πατήστε το κουμπί πίσω (PU.1-4).

1. ΠΡΟΣΘΗΚΗ/ΑΦΑΙΡΕΣΗ ΚΑΜΕΡΑΣ: Η μονάδα γονέα μπορεί να συνδεθεί με έως και 4 διαφορετικές κάμερες του ίδιου μοντέλου.

•**Προσθήκη κάμερας:** Πατήστε το κουμπί του κύριου μενού (PU.1-7). Χρησιμοποιήστε τα βελάκια κίνησης πάνω/κάτω, αριστερά/δεξιά για να πλοηγηθείτε και να επιλέξετε **το εικονίδιο «Κάμερα» (δείτε το υπόμνημα Α)**. Χρησιμοποιώντας ξανά τα βελάκια κίνησης, επιλέξτε το εικονίδιο «Προσθήκη κάμερας» (δείτε το υπόμνημα Α, δεύτερη εικόνα). Πατήστε OK για επιβεβαίωση. Όταν εμφανιστεί το σύμβολο σύνδεσης (PAIR) στην οθόνη, πατήστε και κρατήστε πατημένο το κουμπί σύνδεσης (PAIR) στον πομπό (μονάδα μωρού) για περίπου 30 δευτερόλεπτα. Στην οθόνη θα πρέπει να εμφανίζεται **το εικονίδιο επιτυχούς σύζευξης (δείτε το υπόμνημα Α)**.

•Ένας άλλος τρόπος για να συνδέσετε την κάμερα που έχετε επιλέξει στον δέκτη: Πατήστε και κρατήστε πατημένο το κουμπί σύνδεσης (PAIR) που βρίσκεται στην κάμερα για περίπου 3 δευτερόλεπτα. Η ένδειξη ενεργοποίησης και απενεργοποίησης θα αρχίσει να αναβοσβήνει. Μετά από αυτό, επιλέξτε την επιθυμητή κάμερα στην οθόνη και πατήστε το κουμπί OK στον δέκτη. Ο δέκτης θα συνδεθεί στον πομπό και θα εμφανιστεί μια ζωντανή εικόνα από την επιλεγμένη κάμερα. Αφαιρέστε μια κάμερα:

•**Αφαίρεση κάμερας:** Πατήστε το κουμπί του κύριου μενού (PU.1-7). Επιλέξτε **το εικονίδιο «Κάμερα» (δείτε το υπόμνημα Α)**. Επιλέξτε **το εικονίδιο "Αφαίρεση κάμερας" (δείτε το υπόμνημα Α)**. Πατήστε OK για επιβεβαίωση. Στην οθόνη εμφανίζεται ένα αίτημα για επιβεβαίωση της επιλογής σας με "YES" και "NO". Αφού πατήσετε το κουμπί "YES", πατήστε OK ξανά για να αφαιρέσετε την κάμερα.

•**Λειτουργία διαίρεσης οθόνης:** Το βρεφικό μόνιτορ διαθέτει λειτουργία "διαίρεσης οθόνης". Όταν συνδέονται 2 κάμερες, οι εικόνες από τις δύο επιλεγμένες κάμερες θα εμφανίζονται ταυτόχρονα δίπλα-δίπλα στην οθόνη της οθόνης. Όταν συντονιστούν 3 ή 4 κάμερες, όλες οι εικόνες θα εμφανίζονται χωρισμένες στην οθόνη σε πραγματικό χρόνο.

2. ΕΠΙΛΟΓΗ ΝΥΧΤΕΡΙΝΟΥ ΦΩΤΟΣ: Η μονάδα μωρού (κάμερα) διαθέτει λειτουργία νυχτερινού φωτός με 8 διαθέσιμα χρώματα.

•**Έλεγχος λειτουργίας από τον δέκτη:** Πατήστε το κουμπί του κύριου μενού (PU.1-7). Χρησιμοποιήστε τα βελάκια κίνησης για να φτάσετε και να επιλέξετε **το εικονίδιο "Νυχτερινό φως" (υπόμνημα Α)**. Χρησιμοποιώντας ξανά τα βελάκια κίνησης, επιλέξτε το επιθυμητό χρώμα νυχτερινού φωτός. Πατήστε OK για επιβεβαίωση.

•Πατώντας το κουμπί ON/OFF (δείτε το υπόμνημα Α) μπορείτε να ανάψετε ή να απενεργοποιήσετε το νυχτερινό φως. Εάν θέλετε τα χρώματα να αλλάζουν διαδοχικά σε διαστήματα 1 λεπτού, επιλέξτε το εικονίδιο για αυτόματη εναλλαγή χρωμάτων (δείτε το υπόμνημα Α). Για έξοδο από την επιλεγμένη λειτουργία, πατήστε το κουμπί πίσω (PU.1-4).

•**Έλεγχος λειτουργίας από την κάμερα:** Πατώντας και κρατώντας πατημένο **το κουμπί νυχτερινού φωτός στην κάμερα (δείτε το υπόμνημα Α)**, μπορείτε να το απενεργοποιήσετε. Πατώντας και κρατώντας πατημένο το κουμπί ξανά, μπορείτε να μεταβείτε στο επιθυμητό χρώμα φωτός.

3. ΡΥΘΜΙΣΗ ΕΝΤΑΣΗΣ ΗΧΟΥ ΚΑΙ ΦΩΤΕΙΝΟΤΗΤΑΣ: Πατήστε το κουμπί ρύθμισης έντασης ήχου /φωτεινότητας (PU.1-3). Στην οθόνη εμφανίζονται **τα εικονίδια «Ένταση ήχου» και «Φωτεινότητα» (δείτε το υπόμνημα Α)**.

•Χρησιμοποιώντας τα βελάκια κίνησης αριστερά/δεξιά (◀&▶), επιλέξτε την προτιμώμενη από εσάς ένταση του ήχου.

•Χρησιμοποιώντας τους δρομείς πάνω/κάτω (▲&▼), επιλέξτε το προτιμώμενο από εσάς επίπεδο φωτεινότητας.

Για έξοδο από την επιλεγμένη λειτουργία, πατήστε το κουμπί πίσω (PU.1-4).

Η συσκευή διαθέτει 6 επίπεδα φωτεινότητας και ελέγχου έντασης ήχου. Οι προεπιλεγμένες ρυθμίσεις και των δύο λειτουργιών προσαρμόζονται αυτόματα στο επίπεδο 4.

4. ΣΥΣΚΕΥΗ ΑΝΑΠΑΡΑΓΩΓΗΣ ΜΟΥΣΙΚΗΣ ΜΕ ΝΑΝΟΥΡΙΣΜΑΤΑ: Πατήστε το κουμπί του κύριου μενού (PU.1-7). Χρησιμοποιήστε τα βελάκια κίνησης πάνω/κάτω, αριστερό/δεξιά για να μετακινηθείτε και να επιλέξετε **το εικονίδιο «Συσκευή αναπαραγωγής μουσικής με 8 νανουρίσματα» (δείτε το υπόμνημα Α)**. Χρησιμοποιήστε τα βελάκια κίνησης πάνω/κάτω, αριστερό/δεξιά για να επιλέξετε τη μελωδία που θέλετε ή επιλέξτε **το εικονίδιο «Αναπαραγωγή ολόκληρου του κύκλου με 8 νανουρίσματα» (δείτε το υπόμνημα Α)** - στη συνέχεια, όλες οι μελωδίες θα παίζονται μία προς μία σε κύκλο. Πατήστε OK για επιβεβαίωση. Πατήστε το εικονίδιο **"Διακοπή/Παύση αναπαραγωγής μουσικής» (δείτε το υπόμνημα Α)** για να σταματήσετε τη μουσική. Για έξοδο από τη λειτουργία, πατήστε το κουμπί επιστροφής (PU.1-4). Από προεπιλογή, οι ρυθμίσεις του προγράμματος αναπαραγωγής μουσικής είναι απενεργοποιημένες.

5. ΛΕΙΤΟΥΡΓΙΑ ΕΞΟΙΚΟΝΟΜΗΣΗΣ ΕΝΕΡΓΕΙΑΣ (ECO): Αυτή η λειτουργία σας επιτρέπει να ελέγχετε την ενεργοποίηση του ήχου της κάμερας. Η οθόνη LCD ανάβει μόνο όταν η μονάδα μωρού ανιχνεύσει ήχο. Εάν δεν ανιχνευτεί ήχος γύρω από την κάμερα μέσα σε 30 δευτερόλεπτα, η οθόνη βίντεο απενεργοποιείται για εξοικονόμηση ενέργειας.

Όταν η κάμερα εντοπίσει ήχους πιο δυνατούς από το επιλεγμένο επίπεδο ευαισθησίας (χαμηλό, μεσαίο, υψηλό), θα αρχίσει να εκπέμπει ξανά ένα σήμα στη μονάδα γονέα και θα ενεργοποιήσει την οθόνη του δέκτη. Για να ρυθμίσετε τη συσκευή σε λειτουργία ECO, ακολουθήστε τα εξής βήματα: Πατήστε το κουμπί του κύριου μενού (PU.1-7). Χρησιμοποιήστε τα βελάκια κίνησης πάνω/κάτω, αριστερό/δεξί για να μετακινηθείτε και να επιλέξετε **το εικονίδιο «Εξοικονόμηση ενέργειας» (δείτε το υπόμνημα Α)**. Χρησιμοποιώντας τα βελάκια κίνησης αριστερά/δεξιά (◀&▶), επιλέξτε το επιθυμητό από εσάς επίπεδο ευαισθησίας (χαμηλό, μεσαίο, υψηλό). Πατήστε OK για επιβεβαίωση. Για έξοδο από τη λειτουργία, πατήστε το κουμπί επιστροφής (PU.1-4).

•**Εικονίδιο «Χαμηλό επίπεδο ευαισθησίας» (υπόμνημα Α):** Υψηλή οριακή τιμή λήψης ήχων πριν από την ενεργοποίηση της λειτουργίας (παρατεταμένο κλάμα ή ήχοι).

•**Εικονίδιο «Μεσαίο επίπεδο ευαισθησίας» (υπόμνημα Α):** Μέση οριακή τιμή λήψης ήχων πριν από την ενεργοποίηση της λειτουργίας.

•**Εικονίδιο «Υψηλό επίπεδο ευαισθησίας» (υπόμνημα Α):** Χαμηλή οριακή τιμή λήψης ήχων πριν από την ενεργοποίηση της λειτουργίας (για ελαφρύ ήχο ή κλάμα).

6. ΣΥΝΑΓΕΡΜΟΣ ΥΠΕΝΘΥΜΙΣΗΣ ΤΑΪΣΜΑΤΟΣ ΜΩΡΟΥ: Πατήστε το κουμπί του κύριου μενού (PU.1-7). Χρησιμοποιήστε τα βελάκια κίνησης για να φτάσετε **και να επιλέξετε το εικονίδιο "Ρύθμιση συναγερμού ταΐσματος"** (δείτε το υπόμνημα Α, πρώτη εικόνα). Χρησιμοποιώντας τα βελάκια κίνησης πάνω/κάτω, αριστερά/δεξιά, επιλέξτε την επιθυμητή ώρα ενεργοποίησης του συναγερμού. Πατήστε OK για επιβεβαίωση. Στην οθόνη θα εμφανιστεί **το εικονίδιο "Ρολόι"** (δείτε το υπόμνημα Α).

•Η ελάχιστη χρονική τιμή για την οποία μπορεί να ρυθμιστεί ένα συναγερμού ταΐσματος είναι 5 λεπτά, και η μέγιστη είναι 7 ώρες. Υπάρχουν 9 επίπεδα διαθέσιμα στον χρήστη. Από προεπιλογή, οι ρυθμίσεις συναγερμού ταΐσματος είναι απενεργοποιημένες.

•Για έξοδο από τη λειτουργία, επιλέξτε το εικονίδιο "Ακύρωση συναγερμού ταΐσματος" (δείτε το υπόμνημα Α). και πατήστε OK για επιβεβαίωση.

7. ΡΥΘΜΙΣΕΙΣ ΤΗΣ ΘΕΡΜΟΚΡΑΣΙΑΣ ΑΕΡΑ ΣΤΟ ΔΩΜΑΤΙΟ ΤΟΥ ΜΩΡΟΥ: Πατήστε το κουμπί του κύριου μενού. Χρησιμοποιήστε τα βελάκια κίνησης πάνω/κάτω, αριστερό/δεξί για να πλοηγηθείτε και να επιλέξετε **το εικονίδιο "Θερμοκρασία"** (δείτε το υπόμνημα Α).

•Χρησιμοποιώντας τα βελάκια κίνησης πάνω ή κάτω (▲&▼) για να επιλέξετε εάν η θερμοκρασία θα εμφανίζεται σε Φαρενάιτ ή Κελσίου.

•Χρησιμοποιήστε τα βελάκια κίνησης πάνω ή κάτω (▲&▼) για να επιλέξετε την επιλογή ON ή OFF για να ενεργοποιήσετε ή να απενεργοποιήσετε τη λειτουργία συναγερμού όταν επιτευχθεί η ελάχιστη και η μέγιστη τιμή θερμοκρασίας.

•Χρησιμοποιήστε τα βελάκια κίνησης πάνω ή κάτω (▲&▼) για να ορίσετε τις υψηλότερες και χαμηλότερες τιμές θερμοκρασίας όταν έχετε επιλέξει το **εικονίδιο Hi** (δείτε το υπόμνημα Α) ή το **εικονίδιο Lo** (δείτε το υπόμνημα Α) **αντίστοιχα**.

•Το εύρος θερμοκρασίας είναι 0 ~ 50°C.

•Από προεπιλογή, η ρύθμιση συναγερμού υψηλής θερμοκρασίας είναι 36°C και η ρύθμιση συναγερμού χαμηλής θερμοκρασίας είναι 8°C.

•Όταν η θερμοκρασία του αέρα είναι πάνω ή κάτω από το ρυθμισμένο εύρος, στην οθόνη θα εμφανιστεί **το εικονίδιο "Συναγερμός"** (δείτε το υπόμνημα Α), το οποίο θα τραβήξει την προσοχή σας με ένα ηχητικό σήμα. Σταματήστε τον συναγερμό πατώντας οποιοδήποτε κουμπί στη μονάδα γονέα.

8. ΡΥΘΜΙΣΗ ΓΛΩΣΣΑΣ Πατήστε το κουμπί του κύριου μενού (PU.1-7). Χρησιμοποιήστε τα βελάκια κίνησης πάνω/κάτω, αριστερό/δεξί για να μεταβείτε και να επιλέξετε **το εικονίδιο "Ρύθμιση γλώσσας"** (δείτε το υπόμνημα Α). Πατήστε OK για να επιβεβαιώσετε την είσοδο στο υπομενού και, στη συνέχεια, χρησιμοποιώντας τα βελάκια κίνησης, επιλέξτε τη γλώσσα που θέλετε. Πατήστε OK για επιβεβαίωση. Για έξοδο από τη λειτουργία, πατήστε το κουμπί επιστροφής (PU.1-4).

9. ΠΡΟΕΠΙΛΕΓΜΕΝΕΣ ΡΥΘΜΙΣΕΙΣ: Πατήστε το κουμπί του κύριου μενού (PU.1-7). Χρησιμοποιήστε τα βελάκια κίνησης πάνω/κάτω, αριστερό/δεξί για να πλοηγηθείτε και να επιλέξετε **το εικονίδιο «Ρυθμίσεις»** (δείτε το υπόμνημα Α). Πατήστε OK για να μπειτε στο υπομενού "Ρυθμίσεις". Χρησιμοποιήστε τα βελάκια κίνησης για να επιλέξετε **το εικονίδιο "Προεπιλεγμένες ρυθμίσεις"** (δείτε το υπόμνημα Α). και, στη συνέχεια, πατήστε OK για να επιβεβαιώσετε την είσοδο στο υπομενού. Για να επαναφέρετε τις προεπιλεγμένες ρυθμίσεις, επιλέξτε "YES", για να ακυρώσετε τις προεπιλεγμένες ρυθμίσεις, επιλέξτε "NO". Πατήστε το κουμπί πίσω (PU.1-4) – μία φορά για έξοδο από το υπομενού και δύο φορές για έξοδο από το κύριο μενού.

10. ΡΥΘΜΙΣΗ ΤΗΣ ΕΝΤΑΣΗΣ ΗΧΟΥ ΤΟΥ ΣΥΝΑΓΕΡΜΟΥ: Πατήστε το κουμπί του κύριου μενού (PU.1-7). Χρησιμοποιήστε τα βελάκια κίνησης πάνω/κάτω, αριστερό/δεξί για να πλοηγηθείτε και να επιλέξετε **το εικονίδιο «Ρυθμίσεις»** (δείτε το υπόμνημα Α). Πατήστε OK για να μπειτε στο υπομενού "Ρυθμίσεις". Χρησιμοποιήστε τα βελάκια κίνησης για να φτάσετε και να επιλέξετε **το εικονίδιο "Συναγερμός"** (δείτε το υπόμνημα Α). Για να αυξήσετε ή να μειώσετε την ένταση του συναγερμού, επιλέξτε το αντίστοιχο εικονίδιο με «+» ή «-» και πατήστε OK για επιβεβαίωση.

11. ΡΥΘΜΙΣΕΙΣ ΗΜΕΡΟΜΗΝΙΑΣ ΚΑΙ ΩΡΑΣ: Πατήστε το κουμπί του κύριου μενού (PU.1-7). Χρησιμοποιήστε τα βελάκια κίνησης πάνω/κάτω, αριστερό/δεξιό για να πλοηγηθείτε και να επιλέξετε το εικονίδιο «Ρυθμίσεις» (δείτε το υπόμνημα Α). Πατήστε OK για να μπειτε στο υπομενού "Ρυθμίσεις". Χρησιμοποιήστε τα βελάκια κίνησης πάνω/κάτω, αριστερό/δεξιό για να επιλέξετε **το εικονίδιο «Ωρας» (δείτε το υπόμνημα Α).**

•**Ρύθμιση Μήνας-Ημερομηνίας-Έτους:** Χρησιμοποιήστε τα βελάκια κίνησης αριστερού/δεξιού (◀&▶), για να επιλέξετε τη ρύθμιση Μήνας-Ημερομηνία-Έτος. Χρησιμοποιήστε τα βελάκια κίνησης πάνω ή κάτω (▲&▼) για να εισαγάγετε τα δεδομένα μήνα, ημερομηνίας και έτους.

•**Ρύθμιση ώρας:** Χρησιμοποιήστε τα βελάκια κίνησης αριστερά/δεξιά (◀&▶), για να επιλέξετε την επιλογή ώρας 12 ωρών ή 24 ωρών. Χρησιμοποιήστε τα βελάκια κίνησης προς τα πάνω ή προς τα κάτω (▲&▼) για να εισαγάγετε την ώρα (ώρα και λεπτά) Πατήστε το κουμπί πίσω (PU.1-4) – μία φορά για έξοδο από το υπομενού και δύο φορές για έξοδο από το κύριο μενού.

12. ΠΕΡΙΣΤΡΟΦΗ ΤΗΣ ΟΘΟΝΗΣ ΤΗΣ ΚΑΜΕΡΑΣ: Πατήστε το κουμπί του κύριου μενού (PU.1-7). Χρησιμοποιήστε τα βελάκια κίνησης πάνω/κάτω, αριστερό/δεξιό για να πλοηγηθείτε και να επιλέξετε το εικονίδιο «Ρυθμίσεις» (δείτε το υπόμνημα Α). Πατήστε OK για να μπειτε στο υπομενού "Ρυθμίσεις". Χρησιμοποιήστε τα βελάκια κίνησης πάνω/κάτω, αριστερό/δεξιό για να επιλέξετε **το εικονίδιο "Περιστροφή της οθόνης" (δείτε το υπόμνημα Α).** Πατήστε OK και ενεργοποιήστε τη λειτουργία με το κουμπί ON ή απενεργοποιήστε τη λειτουργία με το κουμπί OFF.

ΑΝΤΙΜΕΤΩΠΙΣΗ ΔΥΣΛΕΙΤΟΥΡΓΙΩΝ

Δεν υπάρχει σύνδεση με την οθόνη	<ul style="list-style-type: none"> •Οι αντάπτορες τροφοδοσίας δεν είναι σωστά συνδεδεμένοι. •Βεβαιωθείτε ότι η κάμερα και η οθόνη έχουν ΕΝΕΡΓΟΠΟΙΗΘΕΙ. •Η κάμερα είναι τοποθετημένη πολύ μακριά από την οθόνη. •Η κάμερα και η οθόνη δεν έχουν συντονιστεί σωστά. ακολουθήστε τις οδηγίες ΣΥΝΔΕΣΗΣ.
Μια παγωμένη εικόνα στην οθόνη	<ul style="list-style-type: none"> •Απενεργοποιήστε και ενεργοποιήστε ξανά την κάμερα (αποσυνδέστε τον αντάπτορα και μετά συνδέστε τον ξανά στην πρίζα). • Πατήστε το κουμπί RESET στο πίσω μέρος της μονάδας γονέα.
Διαταραχές στην εικόνα ή κακή λήψη	<ul style="list-style-type: none"> •Μετακινήστε την οθόνη πιο κοντά στην κάμερα. •Η κάμερα ή η οθόνη είναι τοποθετημένη πολύ κοντά σε μεταλλικά αντικείμενα. •Άλλες ηλεκτρονικές συσκευές παρεμποδίζουν το σήμα. •Η φόρτιση της μπαταρίας είναι πολύ χαμηλή.
Κακή σύνδεση ήχου (παρουσία θορύβου)	<ul style="list-style-type: none"> •Η κάμερα και η οθόνη μπορεί να είναι πολύ κοντά μεταξύ τους. •Η ένταση της οθόνης μπορεί να είναι πολύ υψηλή.

ΟΔΗΓΙΕΣ ΣΥΝΤΗΡΗΣΗ ΚΑΙ ΚΑΘΑΡΙΣΜΟΥ ΤΗΣ ΣΥΣΚΕΥΗΣ

- 1.Μην βυθίζετε την κάμερα ή τον προσαρμογέα της σε νερό και μην τους πλένετε κάτω από τρεχούμενο νερό.
- 2.Μην χρησιμοποιείτε σπρέι καθαρισμού ή υγρά καθαριστικά.
- 3.Πριν σκουπίσετε την κάμερα, πρέπει να την αποσυνδέσετε από την πρίζα.
- 4.Καθαρίστε τις συσκευές με ένα στεγνό μαλακό πανί.
Εάν δεν πρόκειται να χρησιμοποιήσετε την κάμερα για μεγάλο χρονικό διάστημα, αποθηκεύστε την και τον προσαρμογέα της σε δροσερό και στεγνό μέρος.
- 6.**Προσοχή!** Τα παιδιά δεν πρέπει να παίζουν με αυτό το προϊόν! Κρατήστε το προϊόν μακριά από παιδιά.
- 7.Εάν το προϊόν είναι κατεστραμμένο και δεν μπορεί πλέον να χρησιμοποιηθεί, μην το απορρίπτετε με τα οικιακά απορρίμματα. Παραδώστε το σε επίσημο σημείο συλλογής οικιακών συσκευών, όπου μπορεί να ανακυκλωθεί. Με αυτόν τον τρόπο βοηθάτε στην προστασία του περιβάλλοντος.
- 8.Εάν εντοπίσετε ζημιά ή ελλείποντα, κατεστραμμένα / σπασμένα μέρη, διακόψτε τη χρήση του προϊόντος έως ότου επιδιορθωθεί η ζημιά.
- 9.Μην επιχειρήσετε να επισκευάσετε μόνοι σας το προϊόν. Επικοινωνήστε με το κατάστημα από το οποίο το αγοράσατε.
- 10.Μην πατήσετε το καλώδιο τροφοδοσίας και προστατέψτε το από σύνθλιψη.
- 11.Τοποθετήστε τις συσκευές και τους προσαρμογείς έτσι ώστε να τους παρέχετε επαρκή αερισμό. Μην τους καλύπτετε με ρούχα, πετσέτες, κουβέρτες ή παρόμοια.
- 12.Πάντα αποσυνδέετε τις συσκευές κατά τη διάρκεια καταιγίδων ή εάν δεν θα τις χρησιμοποιείτε για μεγάλο χρονικό διάστημα.
- 13.Τα δακτυλικά αποτυπώματα ή η σκόνη στον φακό ενδέχεται να επηρεάσουν τη λειτουργία της κάμερας. Αποφύγετε να αγγίζετε το φακό με τα δάχτυλά σας.

CE Αυτό το προϊόν συμμορφώνεται με τις απαιτήσεις της Ευρωπαϊκής Κοινότητας σχετικά με τις ραδιοπαρεμβολές.

Η βίντεο οθόνη ανταποκρίνεται στις απαιτήσεις των Ευρωπαϊκών και διεθνείς προτύπων: EN IEC 62311:2020; EN IEC 62368-1:2020+A11:2020; EN 55032:2015/A1:2020; EN IEC 61000-3-2:2019/A1:2021; EN 61000-3-3:2013/A2:2021; EN 55035:2017/A11:2020; ETSI EN 301 489-1 V2.2.3:2019; ETSI EN 301 489-17 V3.2.4:2020; ETSI EN 300 328 V2.2.2:2019; EN 50566:2017; EN 50663:2017; EN 62479:2010; ; EN IEC/ IEEE 62209-1528:2021; EN IEC 62368-1:2020+A11:2020; EN 55032:2015/A1:2020; EN IEC 61000-3-2:2019/A1:2021; EN 61000-3-3:2013/A2:2021; EN 55035:2017/A11:2020; ETSI EN 301 489-1 V2.2.3:2019; ETSI EN 301 489-17 V3.2.4:2020; ETSI EN 300 328 V2.2.2:2019; IEC 62321-3-1:2013; IEC 62321-5:2013; IEC 62321-4:2013+AMD1:2017 CSV, IEC 62321-6:2015, IEC 62321-7-1:2015, IEC 62321-7-2:2017, IEC 62321-8:2017

•Με το παρόν η MONI ΤΡΕΪΝΤ ΕΠΕ δηλώνει, ότι αυτή η συσκευή ενδοεπικοινωνίας (babyphone) ανταποκρίνεται στις βασικές απαιτήσεις και στις λοιπές εφαρμοστέες διατάξεις της Οδηγίας 2014/53/EC. Αντίγραφο της Δήλωσης Συμμόρφωσης ΕΚ μπορείτε να βρείτε στο διαδίκτυο στη διεύθυνση: www.cangaroo-bg.com

ΚΑΤΑΣΚΕΥΑΣΤΗΚΕ ΓΙΑ CANGAROO

ΠΡΟΕΛΕΥΣΗ ΛΑΙΚΗ ΔΗΜΟΚΡΑΤΙΑ ΤΗΣ ΚΙΝΑΣ

Κατασκευαστής και Εισαγωγέας: Moni Trade ΕΠΕ

Διεύθυνση: Βουλγαρία, Σόφια, συν. Τρέμπιτς, οδ, Ντόλο 1; Τηλ.: +359 2/ 936 07 90

ES

1. ¡IMPORTANTE! ¡LEA ATENTAMENTE Y GUARDE PARA CONSULTAS FUTURAS! EL MANUAL DE USO CONTIENE INFORMACIÓN IMPORTANTE SOBRE EL MONTAJE, EL USO CORRECTO Y EL MANTENIMIENTO DEL PRODUCTO.

2. ¡ATENCIÓN! LOS ESQUEMAS Y FIGURAS EN ESTAS INSTRUCCIONES SIRVEN SOLO PARA ILUSTRAR Y DAR INFORMACIÓN, POR LO TANTO, EL PRODUCTO COMPRADO POR USTED, PUEDE DIFERIR.

3. Este producto cumple los requisitos de la Comunidad Europea sobre interferencias de radio. El monitor de vídeo cumple los requisitos de las normas europeas e internacionales aplicables especificadas en la sección "MARCADO CE Y CONFORMIDAD CE".

4. ASEGÚRESE DE QUE TODAS LAS PIEZAS ESTÉN DISPONIBLES EN EL EMBALAJE DEL PRODUCTO:

- DISPOSITIVO PARENTAL/MONITOR (receptor) - 1 ud.
- CÁMARA (transmisor) - 1 ud.
- ADAPTADOR - 2 uds.
- INSTRUCCIONES DE USO - 1 ud.
- KIT DE MONTAJE EN PARED - 1 ud.

RECOMENDACIONES Y ADVERTENCIAS PARA UN USO SEGURO

1. ¡ATENCIÓN! Este producto es solo un aparato de soporte. No debe usarlo como un monitor de control médico o como sustituto del control parental responsable y oportuno.

2. Nunca deje el niño solo en casa. Asegúrese de que siempre haya alguien que lo vigile y cuide de él/ella.

3. Este aparato no está diseñado para ser utilizado por personas (incluidos niños) con sensaciones físicas reducidas o discapacidades mentales o sin experiencia y conocimiento, que no sean atendidas o instruidas por una persona responsable sobre su seguridad a la hora de usar el aparato.

4. ¡Atención! Diseñado para uso en interiores. Si hace el montaje del monitor al aire libre, esto puede llevar a su daño.

5. El producto no es un juguete. ¡No permita a los niños jugar con él!

6. Utilice este producto solo para los propósitos descritos en el presente manual. No coloque accesorios que no hayan sido provistos por el productor y no aplique mejoras ni modificaciones al producto, porque esto puede causar su mal funcionamiento o daño.

7. ¡Atención! El cable de alimentación del monitor debe conectarse a la toma eléctrica que está más lejos del bebé. Coloque el monitor lo lejos posible del bebé. Los cables representan un riesgo potencial de asfixia.

Deben estar guardados en un lugar que no sea accesible para los niños (a una distancia de al menos 1 metro).

8. Nunca coloque la cámara dentro o por encima de la cama o cuna del bebé.

9. La cámara debe estar a una distancia de un mínimo de 1 metro del bebé, de tal manera que el micrófono pueda captar los sonidos del bebé.

10. En caso de colocar la cámara sobre una mesa o un armario bajo, no deje que el cable de alimentación esté colgado del borde de la mesa o el escritorio. Alguien puede tropezar con los cables.

11. No coloque la cámara cerca del agua, como una bañera, un fregadero o en un cuarto de lavado o en un sótano húmedo.

12. No sumerja la cámara, su cable de alimentación o cualquier parte del producto en agua o cualquier otro líquido.

13. La antena de la cámara está fija. No intente estirarla.

14. Nunca intente modificar el producto o repararlo sola en caso de falla, ni intente reemplazar ninguna de sus partes con partes que no le hayan sido suministradas por el productor.

15. No toque el aparato en caso de que se haya caído al agua. En caso de un accidente de este tipo, desenchufe inmediatamente el cable del adaptador si el mismo está conectado a la red eléctrica.

16. No deje el aparato en sitios donde hay riesgo de que agua u otros líquidos se viertan sobre él.

17. Nunca use el monitor de bebé en entornos húmedos o cerca del agua.

18. No use el producto en entornos muy sucios (polvorientos). Esto acortará la vida útil del aparato.

19. Nunca coloque objetos sobre el producto y no lo cubra.

20. No bloquee las aberturas de ventilación. Su propósito es garantizar la ventilación y proteger el aparato de sobrecalentamiento. Haga el montaje de acuerdo con las instrucciones del productor.

21. Antes de enchufar el adaptador del producto a la toma, asegúrese de que el voltaje indicado en el adaptador del aparato corresponde al de la red eléctrica local.

22. El cable de alimentación debe enchufarse solo a una toma con los siguientes parámetros:

100V ~ 240V- 50/60Hz.

23. Tenga cuidado para no derramar alimentos, agua o cualquier otro líquido sobre el cable de alimentación.

24. No corte ni modifique las partes del adaptador porque esto crea riesgo para el uso.

25. Use solo el cable de alimentación, proporcionado por el productor.

26. No use el adaptador en caso de cables o enchufes dañados.

27. Para prevenir accidentes, en caso de daño reemplace el adaptador con un adaptador original.

28. Para evitar el riesgo de un choque eléctrico, no abra el monitor.

29. No use el aparato si ese no funciona correctamente, si está dañado o haya sufrido caída en el agua. Debe ponerse en contacto con el establecimiento de donde haya comprado el producto o con el importador para su reparación.

30. No intente desmontar ni reparar el aparato en casa; esto debe hacerse solo en un taller autorizado o directamente por el importador.

31. No intente modificar el monitor de bebé o el adaptador, ni intente repararlos sola en caso de daños. Si necesita consultarse, contacte con un taller autorizado o con el establecimiento comercial de donde haya comprado el producto.

32. No utilice partes de repuesto diferentes de las originales que le hayan sido suministradas por el productor o importador.

33. No guarde el monitor de bebé o el adaptador cerca de fuentes de calor directas, como son los hogares abiertos, los aparatos de calefacción y las estufas.

34. ¡ATENCIÓN!

• Utilice y guarde el aparato a temperaturas entre 0° y 45°C.

•No exponga el monitor de bebé a temperaturas demasiado bajas o demasiado altas, ni a la luz solar directa.

35.No use objetos afilados ni detergentes agresivos para limpiar el aparato.

36.Desenchufe siempre los adaptadores de corriente si no va a utilizar el producto durante un periodo largo de tiempo.

37.¡Atención! ¡Riesgo de asfixia! Mantenga el embalaje de plástico fuera del alcance de los niños. No permita los juegos con el embalaje de plástico – el último contiene piezas pequeñas. Su ingestión puede causar asfixia. El embalaje de plástico puede causar asfixia o estrangulación. No desembale el producto en presencia de niños menores de 3 años de edad.

38. Protección de la confidencialidad

Nunca olvide que utiliza ondas de radio públicas cuando utilice el monitor de bebé digital inalámbrico de 2.4 GHz. El audio y el video se pueden transmitir a otros receptores también. También se pueden transmitir conversaciones, incluso desde habitaciones cercanas a la cámara.

39.¡Atención! Para proteger su privacidad, siempre apague la cámara y la unidad de padres cuando no estén en uso. El aparato principal puede recibir interferencias de otros aparatos en la banda de frecuencia de 2.4 GHz.

40.¡No quite las etiquetas y advertencias del producto! ¡Son importantes para toda persona que lo usará!

ALIMENTACIÓN DEL APARATO

➤El **transmisor (cámara)** funciona solo si está conectado a la toma eléctrica. Por este fin debe utilizar solo el adaptador incluido en el set.

➤El **receptor** tiene incorporada una batería recargable. La carga completa de la batería dura 8 horas. Después de esto, puede usar el aparato, sin que esté conectado a un adaptador, por unos 8 horas, dependiendo del uso. Si el modo de ahorro de energía está activado, la batería del transmisor puede durar más. Para cargar la batería, use solo el adaptador proporcionado.

➤**¡ADVERTENCIA!** Cargue el receptor por completo durante 8 horas antes del primer uso del producto.

IMPORTANT INFORMATION FOR THE BATTERY OF THE RECEIVER (PARENT UNIT)



1. Antes del primer uso, cargue completamente la batería de la unidad para padres.

2. El receptor (monitor) tiene una batería de iones de litio incorporada de 3,7 V/4000 mAh.

3. La batería recargable incorporada no se puede sacar del producto.

¡LA CARGA DE LA BATERÍA DEBE SER REALIZADA SÓLO POR UN ADULTO!

¡ADVERTENCIA!

4. Recarga:

•Conecte el cable de recarga al conector de carga de la unidad para padres (receptor).

•Después de esto, enchufe el cargador a la toma de la red eléctrica en su casa.

5. Utilice únicamente el cargador proporcionado con el producto.

Asegúrese de que la batería esté cargada a tiempo. Debe recargar la batería si la indicación de carga es un rasgo o ha empezado a destellar.

7. Los niños no deben utilizar el cargador. Sólo un adulto debe manipular el cargador. Después de cargarlo, guarde el adaptador en un lugar fuera del alcance de los niños.

8. Si no va a usar el producto por un periodo de tiempo prolongado, cargue la batería completamente antes de almacenarlo. Para prolongar su vida, se recomienda recargar la batería cada mes.

9. En caso de una batería dañada o una batería que ya no pueda cargarse, no intente abrir el producto. Contacte con el establecimiento comercial de donde haya comprado el producto o con el importador/distribuidor para una consulta y reparación.

10. La batería es reciclable. En caso de un producto dañado o que no se pueda reparar, deséchelo en un punto oficial de recogida de electrodomésticos, baterías y adaptadores. NO DESECHE el producto con la basura doméstica general. Siga las instrucciones de su país, relacionados con la recogida por separado de productos eléctricos y de electrónica y baterías recargables (de acumulador). Tire los desechos de este tipo solo en los lugares designados. Esto será una contribución importante y significativa a la protección del medio ambiente y a la minimización de los efectos nocivos de las sustancias contenidas en las baterías y los componentes electrónicos al medio ambiente y la salud humana.

ESPECIFICACIONES TÉCNICAS

Alimentación del dispositivo parental (receptor)	Batería de litio (Li-ion) recargable de 3.7V 4000 mAh (14.8 Wh) integrada y Cargador (adaptador): Corriente entrante: 100V ~ 240V – 50/60 Hz; Corriente saliente: 5V DC 1.2A
Alimentación de la cámara (transmisor)	Adaptador (cable de alimentación): Corriente entrante: 100V ~ 240V – 50/60 Hz; Corriente saliente: : 5V DC 1.2A
Frecuencia de funcionamiento	2412 ~ 2472 MHz
Potencia de transmisión	≤19dBm
Tiempo de uso tras una carga completa	Hasta 10 horas
Pantalla de vídeo	5.5" 720P IPS TFT LCD
Alcance de acción (sin obstáculos)	≥ 1000ft (300m) en el exterior ≥ 165ft (50m) en el interior
Función de comunicación bidireccional	Sí
Temperatura del aire adecuada para el uso del producto	0 ~ 40°C (+32F~+104F)
Temperatura del aire adecuada para la carga del producto	10 ~ 40°C (+50F~+104F)
Humedad del aire adecuada para el uso del producto	15% - 85%

PARTES DEL RECEPTOR

➤ FIGURA PU.1:

1 – Luz indicadora de carga de la batería / Luz indicadora de alimentación del dispositivo; 2 - Luz indicadora del nivel de volumen; 3 - Botón de control del volumen / Botón de control del brillo de la pantalla; 4 - Botón Atrás (comando de salida)/Botón de encendido/apagado de la comunicación bidireccional; 5 - Botón de acercamiento/alejamiento de la imagen (botón ZOOM)/inclinación de la cámara; 6, 8, 9 y 11 - Botones para ajustar diversas funciones del menú o para mover el cursor hacia la izquierda/derecha/abajo/arriba; 7 - Botón de confirmación (OK) y botón para ir al menú principal (MENU); 10 - Micrófono; 12 - Pantalla de vídeo LCD.

➤ FIGURA PU.2:

1 – Antena; 2 - Botón para encender y apagar el aparato; 3 - Soporte del monitor; 4 - Toma de carga; 5 - Altavoz; 6 - Botón de reinicio.

PARTES DEL TRANSMISOR

➤ FIGURA BU.1:

1 – Micrófono; 2 - Sensor de luz; 3 - LEDs infrarrojos; 4 - Lente de la cámara; 5 - Indicador luminoso de alimentación del dispositivo; 6 - Luz nocturna; 7 - Botón para la luz de noche.

➤ FIGURA BU.2:

1 – Antena; 2 - Altavoz; 3 - Toma para el adaptador; 4 - Interruptor para la conexión con el receptor; 5 - Sensor de temperatura

ADAPTADOR

Corriente de entrada: 100V – 240V- 50/60Hz 0.20A; **Corriente de salida:** 5V 1.2A 5W

El adaptador CA es de alimentación de voltaje bajo. Conecte el adaptador al enchufe correspondiente del transmisor o el receptor. Después de esto, enchufe a la toma de la red eléctrica en su casa. El enchufe se utiliza para la conexión del aparato a la toma de la red eléctrica. El aparato debe estar fácilmente accesible. **ATENCIÓN:** El adaptador y cable de alimentación suministrados tienen un diseño especialmente adaptado para este producto. No pueden usarse con otros aparatos. No deben conectarse otros adaptadores a este aparato si no están suministrados por el productor/importador.

LA UNIDAD DEL BEBÉ (CÁMARA) SE PUEDE COLOCAR DE 2 MANERAS:

1. Colocado sobre una superficie plana y estable.
2. Montado en la pared. Coloque la cámara más arriba para tener una mejor vista de la cama o cuna del bebé.
3. A la hora de colocar tu cámara, ten en cuenta estos consejos para elegir la mejor ubicación de la cámara:
 - La cámara debe estar al menos a 1 metro de distancia de su hijo para garantizar que el micrófono pueda captar el sonido del niño. Esta es la distancia de seguridad mínima absoluta recomendada para limitar la exposición a la radiación electromagnética.
 - No coloque ni instale el dispositivo dentro o encima de la cuna o patio de juegos.
 - Coloque su cámara fuera del alcance de los niños en un lugar con un campo de visión claro y desbloqueado y con buena señal al enrutador Wi-Fi.
 - Nota: Su alcance inalámbrico varía según factores ambientales, incluidas obstrucciones físicas, materiales de construcción e interferencias inalámbricas.
 - Evite colocar la cámara en un área donde reciba mucha luz directamente en la lente de la cámara.
 - Las luces infrarrojas pueden reflejarse en las paredes y afectar negativamente la calidad del vídeo. Intente apuntar su cámara lejos de las paredes.
 - Puede mover y ampliar el campo de visión.

USO DEL MONITOR DE BEBÉ

1. Encender la cámara (transmisor): Conecte la cámara al adaptador de corriente y enchúfela a la red eléctrica. El indicador luminoso se encenderá. No desconecte la cámara del adaptador. De lo contrario, no funcionará.

2. Encender el receptor: Conecte el receptor al adaptador de corriente y enchúfelo a la red eléctrica. Mantenga presionado el botón ON/OFF durante 3 segundos para encender el receptor. Verá una imagen en tiempo real en la unidad de los padres.

NOTA: El vigilabebés debe utilizarse siempre con la antena desplegada.

3. Función de acercamiento/alejamiento de la imagen: Mantenga pulsado el botón de ampliación/reducción del zoom (botón ZOOM/ PU.1-5) del monitor durante 2 segundos. En la pantalla aparecerá el icono "ZOOM" (véase la leyenda A). Pulse de nuevo el botón ZOOM (PU.1-5) para volver a la escala normal de la imagen. Por defecto, la imagen debe estar a escala normal.

4. Visión nocturna automática: El transmisor dispone de LED infrarrojos de alta intensidad para captar imágenes nítidas en la oscuridad. Cuando el fotosensor integrado en la parte superior del dispositivo detecta un nivel bajo de luz ambiental, los LED se activan automáticamente. La pantalla del receptor se volverá en blanco y negro y mostrará los objetos que se encuentren a 2 m de la cámara. El icono de visión nocturna automática (ver leyenda A) aparecerá en la parte superior de la pantalla.

5. Configuración para la comunicación bidireccional: En condiciones normales, el transmisor transmite sonido e imagen al receptor. Si desea utilizar la función "Comunicación bidireccional", mantenga pulsado el botón de comunicación bidireccional (PU.1-4), el icono "Micrófono" (ver leyenda A) aparecerá en la parte superior de la pantalla. su voz sonará por el altavoz de la cámara que ha colocado en la habitación de su bebé. Suelte el botón (PU.1-4) para salir de este modo. NOTA: En el modo de comunicación bidireccional, el altavoz del dispositivo principal se silencia. El botón (PU.1-4) también se utiliza para salir de la última comanda.

6. Ajuste horizontal/vertical del ángulo de la cámara: se realiza a distancia mediante los botones del receptor.

- Pulse el botón para la izquierda ◀ en el receptor y la cámara girará hacia la izquierda. Retire el dedo del botón para detener el movimiento de la cámara.
- Pulse el botón para la derecha ▶ en el receptor y la cámara girará hacia la derecha. Retire el dedo del botón para detener el movimiento de la cámara.
- Pulse el botón para arriba ▲ del receptor y la cámara se abatirá hacia arriba. Retire el dedo del botón para detener el movimiento de la cámara.
- Pulse el botón para abajo ▼ del receptor y la cámara se abatirá hacia abajo. Retire el dedo del botón para detener el movimiento de la cámara.

7. Pantalla

- Intensidad de la señal (icono de la leyenda A): 5 niveles de intensidad. Un nivel más alto significa una señal más fuerte.
- Estado de la batería (icono de la leyenda A): muestra el estado actual de la batería. Estado: carga completa, 3/4 de carga, 2/4 de carga, 1/4 de carga, batería baja. Tiempo de carga: 8 horas con el cargador suministrado.
- Indicador de batería baja: Cuando la carga de la batería del transmisor es baja (inferior al 20%), aparece un icono de batería baja en la pantalla. Cuando la carga de la batería sea inferior al 10%, aparecerá el icono de la batería parpadeando en rojo, mientras que se oír una alarma cada 3 segundos hasta que el transmisor se apague automáticamente.

PRINCIPIO DE FUNCIONAMIENTO: Para activar las funciones, pulse "OK" y "MENU" (PU.1-7) - la pantalla muestra el menú principal. Utilizando el cursor para desplazarse arriba/abajo (▲&▼), izquierda/derecha (▲&▼), puede moverse por los menús y submenús de cada función. Para confirmar la función seleccionada, pulse "OK". Para salir de la función seleccionada, pulse el botón de retroceso (PU.1-4).

1.AÑADIR/QUITAR CÁMARA: El dispositivo parental puede conectarse a un máximo de 4 cámaras diferentes del mismo modelo.

•Añadir una cámara: Pulse el botón del menú principal (PU.1-7). Utilice los cursores para desplazarse arriba/abajo, izquierda/derecha para alcanzar y seleccionar el icono "Cámara" (véase la leyenda A, primera imagen). Utilizando de nuevo los cursores de movimiento, **seleccione el icono "Añadir cámara" (véase la leyenda A)**. Pulse OK para confirmar. Cuando aparezca en la pantalla la señal de conexión (PAIR), mantenga pulsado durante unos 30 segundos el botón de conexión (PAIR), que se encuentra en el transmisor (dispositivo para bebés). En la pantalla debería aparecer el icono de emparejamiento correcto (véase la leyenda A).

•Otra forma de conectar la cámara elegida al receptor: Mantenga pulsado el botón de conexión (PAIR) situado en la cámara durante unos 3 segundos. El indicador de encendido/apagado empezará a parpadear. A continuación, seleccione la cámara que desee en la pantalla y pulse el botón OK del receptor. El receptor se conectará al transmisor y aparecerá una imagen en tiempo real de la cámara seleccionada.

•**Quitar la cámara:** Pulse el botón del menú principal (PU.1-7). Seleccione **el icono "Cámara" (véase la leyenda A)**. Seleccione el icono "Quitar la cámara" (véase la leyenda A, segunda imagen). Pulse OK para confirmar. Se le pedirá que reconfirme su selección con "SÍ" y "NO". Tras pulsar el botón "SÍ", vuelva a pulsar OK para retirar la cámara.

• **Función de pantalla dividida:** La pantalla de bebé dispone de la función "Pantalla dividida". Cuando hay 2 cámaras conectadas, las imágenes de las dos cámaras seleccionadas se mostrarán simultáneamente una al lado de la otra en la pantalla del monitor. Cuando se emparejan 3 ó 4 cámaras, todas las imágenes se muestran en pantalla dividida en tiempo real.

2.OPCIÓN DE LÁMPARA NOCTURNA: El dispositivo del bebé (cámara) tiene una función de luz nocturna con 8 colores disponibles.

•**Controla la función desde el receptor:** Pulse el botón del menú principal (PU.1-7). Utilice los cursores de movimiento para alcanzar y seleccionar **el icono Lámpara nocturna (leyenda A)**. Utilizando de nuevo los cursores de movimiento, seleccione el color de luz nocturna deseado. Pulse OK para confirmar.

•Pulsando el botón ON/OFF (ver leyenda A) puede encender o apagar la luz nocturna. Si desea que los colores cambien secuencialmente a intervalos de 1 minuto, seleccione el icono Alternancia automática de colores (véase la leyenda A). Para salir de la función seleccionada, pulse el botón de retroceso (PU.1-4).

•**Controlar la función desde la cámara:** Manteniendo pulsado **el botón de luz nocturna de la cámara (ver leyenda A)**, puede apagarla. Manteniendo pulsado repetidamente el botón, puede cambiar al color de luz deseado.

3.AJUSTE DE VOLUMEN Y BRILLO: Pulse el botón de ajuste Volumen/Brillo (PU.1-3). En la pantalla aparecen **los iconos "Volumen" y "Brillo" (ver leyenda A)**.

•Utilice los cursores izquierda/derecha (▲&▼), para seleccionar el volumen que prefiera.

•Utilice los cursores arriba/abajo (▲&▼), para seleccionar el nivel de brillo que prefiera.

Para salir de la función seleccionada, pulse el botón de retroceso (PU.1-4).

El dispositivo cuenta con 6 niveles de brillo y control de volumen. La configuración por defecto de ambas funciones se ajusta automáticamente al nivel 4.

4.REPRODUCTOR DE MÚSICA CON CANCIONES DE CUNA: Pulse el botón del menú principal (PU.1-7). Utilice los cursores para desplazarse arriba/abajo, izquierda/derecha para alcanzar y seleccionar **el icono "Reproductor de música con 8 canciones de cuna" (véase la leyenda A)**. Utiliza los cursores para moverse arriba/abajo, izquierda/derecha para seleccionar la melodía que quiera, o seleccione el icono "Reproducir ciclo completo de 8 canciones de cuna" (ver leyenda A) - entonces, todas las melodías sonarán una a una en ciclo. Pulse OK para confirmar. Pulsa **el icono "Pausa/Parar reproductor de música" (ver leyenda A)** para detener la música. Para salir de la función , pulse el botón de retroceso (PU.1-4). Por defecto, los ajustes del reproductor de música están desactivados.

5.MODO DE AHORRO DE ENERGÍA (ECO): Este modo le permite controlar la activación del sonido de la cámara. La pantalla LCD sólo se enciende cuando el vigilabebés capta sonido. Si no se detecta ningún sonido alrededor de la cámara en 30 segundos, la pantalla de vídeo se apaga para ahorrar energía. Cuando la cámara capte sonidos más fuertes que el nivel de sensibilidad seleccionado (bajo, medio, alto), comenzará a transmitir de nuevo una señal al dispositivo parental y encenderá la pantalla del receptor. Para ajustar el dispositivo a la función ECO, siga estos pasos: Pulse el botón del menú principal (PU.1-7). Utilice los cursores para desplazarse arriba/abajo, izquierda/derecha para alcanzar y seleccionar **el icono "Ahorro de energía" (véase la leyenda A)**. Con los cursores izquierda/derecha (▲&▼), seleccione el nivel de sensibilidad deseado (bajo, medio, alto). Pulse OK para confirmar. Para salir de la función , pulse el botón de retroceso (PU.1-4).

• **Icono de baja sensibilidad (leyenda A):** Valor umbral alto de captación de sonido antes de que se active la función (llanto o pitido prolongados).

• **Icono de sensibilidad media (leyenda A):** Valor umbral medio de captura de sonido antes de que se active la función.

• **Icono de alta sensibilidad (leyenda A):** Valor umbral bajo de captura de sonido antes de que se active la función (a un sonido leve o grito).

6. ALARMA DE ALIMENTACIÓN: Pulse el botón del menú principal (PU.1-7). Utilice los cursores de movimiento para alcanzar y **seleccionar el icono "Ajustar alarma de alimentación" (véase la leyenda A)**. Con los cursores arriba/abajo, izquierda/derecha, seleccione la hora deseada para activar la alarma. Pulse OK para confirmar. En la pantalla aparecerá **el icono del Reloj (ver leyenda A)**.

• El valor de tiempo mínimo para el que se puede programar una alarma de alimentación es de 5 minutos, el máximo es de 7 horas. Hay 9 niveles a disposición del usuario. Por defecto, los ajustes de la alarma de alimentación están desactivados.

• Para salir del modo, seleccione el icono "Cancelar alarma de alimentación" (véase la leyenda A) y pulse OK para confirmar.

7. AJUSTES DE LA TEMPERATURA DEL AIRE EN LA HABITACIÓN DEL BEBÉ: Pulse el botón del menú principal. Utilice los cursores para desplazarse arriba/abajo, izquierda/derecha para alcanzar y seleccionar **el icono "Temperatura" (véase la leyenda A)**.

• Con los cursores arriba o abajo (▲&▼), seleccione la temperatura que desea visualizar en grados Fahrenheit o Celsius.

• Utilice los cursores arriba o abajo (▲&▼), para seleccionar la opción ON u OFF para activar o desactivar la función de alarma cuando se alcancen los valores mínimo y máximo de temperatura.

• Utilice los cursores para desplazarse hacia arriba o hacia abajo (▲&▼), para fijar el valor más alto y más bajo de la temperatura cuando haya seleccionado el **icono Hi (ver leyenda A) o el icono Lo (ver leyenda A), respectivamente**.

• El intervalo de temperatura es de 0~50°C.

• Por defecto, el ajuste de la alarma de alta temperatura es de 36°C y el de la alarma de baja temperatura es de 8°C.

• Cuando la temperatura del aire está por encima o por debajo del rango preestablecido, la pantalla mostrará **el icono "Alarma" (ver leyenda A)**, que emitirá una alarma sonora para llamar su atención. Detén la alarma pulsando cualquier botón del dispositivo parental.

8. CONFIGURACIÓN DE IDIOMA: Pulse el botón del menú principal (PU.1-7). Utilice los cursores para desplazarse arriba/abajo, izquierda/derecha para alcanzar y seleccionar **el icono "Configuración de idioma" (véase la leyenda A)**. Pulse OK para confirmar la entrada al submenú y, de nuevo con los cursores de movimiento, seleccione el idioma deseado. Pulse OK para confirmar. Para salir de la función, pulse el botón de retroceso (PU.1-4).

9. AJUSTES POR DEFECTO: Pulse el botón del menú principal (PU.1-7). Utilice los cursores para desplazarse arriba/abajo, izquierda/derecha para alcanzar y seleccionar **el icono "Ajustes" (véase la leyenda A)**. Pulse OK para acceder al submenú Ajustes. Utilice los cursores de movimiento para seleccionar **el icono "Ajustes por defecto" (véase la leyenda A)** y, a continuación, pulse OK para confirmar la entrada al submenú. Para restaurar los ajustes por defecto seleccione "SI", para descartar los ajustes por defecto seleccione "NO". Pulse el botón de retroceso (PU.1-4) una vez para salir del submenú y dos veces para salir del menú principal.

10. AJUSTAR EL VOLUMEN DE LA ALARMA: Pulse el botón del menú principal (PU.1-7).

Utilice los cursores para desplazarse arriba/abajo, izquierda/derecha para alcanzar y seleccionar **el icono "Ajustes" (véase la leyenda A)**. Pulse OK para acceder al submenú Ajustes. Utilice los cursores de movimiento para seleccionar **el icono Alarma (véase la leyenda A)**. Para subir o bajar el volumen de la alarma, seleccione el icono correspondiente con "+" o "-" y pulse OK para confirmar.

11. AJUSTES DE FECHA Y HORA: Pulse el botón del menú principal (PU.1-7). Utilice los cursores para desplazarse arriba/abajo, izquierda/derecha para alcanzar y seleccionar **el icono "Ajustes" (véase la leyenda A)**. Pulse OK para acceder al submenú Ajustes. Utilice los cursores para desplazarse arriba/abajo, izquierda/derecha para alcanzar y seleccionar **el icono "Tiempo" (véase la leyenda A)**.

• **Ajuste Mes-Fecha-Año:** Utilice los cursores izquierda/derecha (▲&▼), para seleccionar la opción de ajuste Mes-Fecha-Año. Utilice los cursores arriba o abajo (▲&▼), para introducir el mes, la fecha y el año.

• **Ajuste Tiempo:** Utilice los cursores izquierda/derecha (▲&▼), para seleccionar la opción de tiempo 12 h o 24 h. Utilice los cursores arriba o abajo (▲&▼), para introducir la hora (horas y minutos). Pulse el botón de retroceso (PU.1-4) una vez para salir del submenú y dos veces para salir del menú principal.

12. GIRAR LA PANTALLA DE LA CÁMARA: Pulse el botón del menú principal (PU.1-7). Utilice los cursores para desplazarse arriba/abajo, izquierda/derecha para alcanzar y seleccionar **el icono "Ajustes" (véase la leyenda A)**. Pulse OK para acceder al submenú Ajustes. Utilice los cursores para desplazarse arriba/abajo, izquierda/derecha para alcanzar y seleccionar **el icono "Girar la pantalla" (Display Reverse) (véase la leyenda A)**. Pulse OK y active la función con el botón ON o desactívela con el botón OFF.

SOLUCIÓN DE PROBLEMAS

No hay conexión con el monitor	<ul style="list-style-type: none">• Los adaptadores de corriente no están bien conectados.• Asegúrese de que la cámara y el monitor están encendidos.• La cámara está situada demasiado lejos del monitor.• La cámara y el monitor no están correctamente emparejados; siga las instrucciones para CONECTAR.
Interferencias en la imagen o mala recepción	<ul style="list-style-type: none">• Acerque el monitor a la cámara.• La cámara o el monitor están colocados demasiado cerca de objetos metálicos.• Otros dispositivos electrónicos interfieren con la señal.• La carga de la batería es demasiado baja.
Mala conexión de audio (presencia de ruido)	<ul style="list-style-type: none">• La cámara y el monitor pueden estar demasiado cerca uno al otro.• El volumen del monitor puede ser demasiado alto.
Imagen congelada en la pantalla	<ul style="list-style-type: none">• Apague la cámara y vuelva a encenderla (desenchufe el adaptador y vuelva a enchufarlo a la toma de corriente).• Pulse el botón RESET de la parte posterior del dispositivo parental.

INSTRUCCIONES DE MANTENIMIENTO Y LIMPIEZA DEL APARATO

1. No sumerja la cámara o su adaptador en agua y no los lave bajo el flujo de agua corriente.
 2. No utilice productos de limpieza tipo spray o líquidos.
 3. Debe desenchufar la cámara antes de limpiarla.
 4. Limpie los aparatos con un paño seco y suave.
 5. Si no va a utilizar la cámara durante un periodo largo de tiempo, guárdela junto con su adaptador en un lugar fresco y seco.
- 6. ¡Precaución!** ¡Los niños no deben jugar con éste producto! Mantenga el producto lejos del alcance de los niños.
7. Si el producto está dañado y ya no se puede utilizar, no lo deseché con la basura doméstica. Entréguelo en un punto oficial de recogida de electrodomésticos, donde podrá ser reciclado. De esta manera, Usted ayuda a proteger el medio ambiente.
 8. Si detecta daños o partes faltantes o rotas, deje de usar el producto hasta que el daño sea reparado.
 9. No intente reparar el aparato sola. Contacte con el establecimiento comercial de donde haya comprado el producto.
 10. No pise sobre el cable de alimentación y evite que se pellizque.
 11. Coloque los aparatos y adaptadores de alimentación de tal modo que esté garantizada la ventilación necesaria. No cubra con ropa, toallas, mantas u otras similares.
 12. Desenchufe siempre los aparatos durante tormentas eléctricas o si no los va a utilizar durante un periodo largo de tiempo.
 13. Las huellas dactilares o el polvo en el objetivo pueden afectar el funcionamiento de la cámara. Evite tocar la lente con los dedos.

CE MARCADO Y EO CONFORMIDAD

 Este producto cumple los requisitos de la Comunidad Europea sobre interferencias de radio.

El monitor de vídeo cumple con los requisitos de las normas europeas e internacionales: EN IEC 62311:2020; EN IEC 62368-1:2020+A11:2020; EN 55032:2015/A1:2020; EN IEC 61000-3-2:2019/A1:2021; EN 61000-3-3:2013/A2:2021; EN 55035:2017/A11:2020; ETSI EN 301 489-1 V2.2.3:2019; ETSI EN 301 489-17 V3.2.4:2020; ETSI EN 300 328 V2.2.2:2019; EN 50566:2017; EN 50663:2017; EN 62479:2010; ; EN IEC/ IEEE 62209-1528:2021; EN IEC 62368-1:2020+A11:2020; EN 55032:2015/A1:2020; EN IEC 61000-3-2:2019/A1:2021; EN 61000-3-3:2013/A2:2021; EN 55035:2017/A11:2020; ETSI EN 301 489-1 V2.2.3:2019; ETSI EN 301 489-17 V3.2.4:2020; ETSI EN 300 328 V2.2.2:2019; IEC 62321-3-1:2013; IEC 62321-5:2013; IEC 62321-4:2013+AMD1:2017 CSV, IEC 62321-6:2015, IEC 62321-7-1:2015, IEC 62321-7-2:2017, IEC 62321-8:2017

• Moni Trade Ltd declara por la presente que este vigilabebés cumple con los requisitos esenciales y otras disposiciones aplicables de la Directiva 2014/53/CE. Puede encontrar una copia de la declaración CE de conformidad en línea en www.cangaroo-bg.com

FABRICADO PARA CANGAROO; ORIGEN: RPC (República Popular China)

Fabricante y Importador: Moni Trade S.L. Dirección: Bulgaria, Sofia, kv. Trebich, ul. Dolo 1; Tel.: +359 2/ 936 07 90

1.IMPORTANTE! LEGGERE ATTENTAMENTE E CONSERVARE PER FUTURO RIFERIMENTO! IL MANUALE UTENTE CONTIENE INFORMAZIONI IMPORTANTI SUL CORRETTO USO E MANUTENZIONE DEL PRODOTTO.

2.AVVERTIMENTO! GLI SCHEMI E LE FIGURE CONTENUTE IN QUESTE ISTRUZIONI SONO SOLO A SCOPO ILLUSTRATIVO ED IL PRODOTTO CHE AVETE ACQUISTATO POTREBBE DIFFERIRE DA QUESTI.

3.Questo prodotto è conforme ai requisiti della Comunità Europea in materia di interferenze radio. Il monitor video è conforme ai requisiti degli standard europei e internazionali applicabili riportati nella sezione "MARCATURA CE E CONFORMITÀ CEE".

4.ASSICURARSI CHE TUTTI I COMPONENTI SIANO DISPONIBILI NELLA CONFEZIONE DEL PRODOTTO:

- DISPOSITIVO PARENTALE/MONITOR (ricevitore) - 1 pz.
- VIDEOCAMERA (trasmettitore) - 1 pz.
- ADATTATORE - 2 pz.
- MANUALE DI ISTRUZIONE - 1 pz.
- KIT DI MONTAGGIO A PARETE - 1 pz.

CONSIGLI ED AVVERTENZE PER UN UTILIZZO SICURO

1.AVVERTENZE! Questo prodotto è un mezzo di ausilio. Non deve essere utilizzato come monitor medico o come alternativa alla supervisione responsabile e tempestiva dei genitori.

2.Non lasciate mai il vostro bimbo da solo in casa. Assicuratevi sempre che ci sia qualcuno che si prenda cura di lui.

3.Questo dispositivo non è destinato all'uso da parte di persone (compresi i bambini) con ridotta sensibilità fisica o deficienze mentali o senza esperienza e conoscenza, se lasciate incustodite e non istruite da una persona responsabile della loro sicurezza sull'uso dell'apparecchio.

4.Attenzione! Da utilizzare esclusivamente in ambienti chiusi. Se il baby monitor viene montato all'aperto, potrebbe subire danni.

5. ATTENZIONE! TENERE IL PRODOTTO LONTANO DALLA PORTATA DEI BAMBINI. Il prodotto non è un giocattolo. Non permettere ai bambini di giocarci!

6. Utilizzare il prodotto solo per lo scopo previsto, come descritto nel presente manuale. Non installare accessori non forniti dal produttore e non apportare migliorie o modifiche al prodotto per evitare il rischio di malfunzionamenti o guasti.

7. Attenzione! Il cavo di alimentazione del baby monitor deve essere collegato alla presa di corrente più lontana dal bimbo. Posizionare il baby monitor il più lontano possibile dal bebè. I cavi rappresentano un potenziale rischio di strangolamento. Devono essere collocati fuori dalla portata dei bambini (ad almeno 1 metro di distanza).

8. Non posizionare mai il baby monitor nel lettino o nella culla del bambino o sopra di esso.

9. Il baby monitor deve essere posizionato ad almeno 1 metro di distanza dal bimbo, in modo che il microfono possa captare i suoi rumori.

10. Se si posiziona il baby monitor su un tavolo o un mobile basso, non lasciare che il cavo di alimentazione penda oltre il bordo del tavolo o del piano di lavoro. Le persone potrebbero inciampare nei cavi.

11.Non collocare il baby monitor in prossimità dell'acqua, ad esempio vicino a una vasca da bagno, a un lavandino o in un locale umido o in una cantina umida.

12.Non immergere la camera, il cavo di alimentazione o qualsiasi parte del prodotto in acqua o altri liquidi.

13. L'antenna del baby monitor è fissata. Non cercare di allungarla.

14.Non tentare mai di modificare il prodotto, di ripararlo da soli in caso di guasto o di sostituirne le parti con altre non fornite dal produttore/importatore.

15.Non allungare le mani verso il dispositivo caduto in acqua. In caso di tale incidente, scollegare immediatamente il cavo dell'adattatore di alimentazione se è stato collegato alla rete elettrica generale.

16. Non collocare il dispositivo in luoghi dove possa caderci dell'acqua o altri liquidi.

17.Non utilizzare mai il dispositivo in luoghi umidi o vicino all'acqua.

18.Non utilizzare il prodotto in un ambiente altamente polveroso. Ciò ridurrà la durata del dispositivo.

19. Non collocare mai oggetti sul baby monitor e non coprirlo.

20.Non ostruire i fori di ventilazione. Il loro scopo è quello di garantire la ventilazione e proteggere l'apparecchio dal surriscaldamento. Installare l'apparecchio secondo le istruzioni del produttore.

21.Prima di collegare il cavo di alimentazione del prodotto alla presa di corrente, verificare che il voltaggio indicato sull'adattatore corrisponda a quello della rete elettrica locale.

22. Il cavo di alimentazione deve essere collegato solo ad una presa di corrente con i seguenti parametri: 100V~240V-50/60Hz.

23. Prestare attenzione a non rovesciare sul cavo di alimentazione cibo, acqua o altri liquidi.
24. Non tagliare/modificare le parti dell'adattatore, poiché ciò costituisce un pericolo per l'uso.
25. Utilizzare esclusivamente il cavo di alimentazione fornito dal produttore/importatore.
26. Non utilizzare l'adattatore se il cavo o la spina sono danneggiati.
27. Per evitare incidenti, sostituire l'adattatore danneggiato con uno originale.
28. Per evitare il pericolo di scosse elettriche, non aprire l'alloggiamento del baby monitor.
29. Non utilizzare l'unità se non funziona correttamente, se è danneggiata o se è caduta in acqua. Contattare il rivenditore presso il quale è stato acquistato il prodotto o l'importatore per far riparare il danno.
30. Non smontare o riparare l'apparecchio a casa, ma rivolgersi a un'officina autorizzata o direttamente all'importatore.
31. Non tentare di modificare il baby monitor/adattatore o di ripararlo da soli in caso di guasto. Per ottenere consulenza, rivolgersi al riparatore o al rivenditore autorizzato presso il quale è stato acquistato il prodotto.
32. Non utilizzare ricambi che non siano quelli originali forniti dal produttore o dall'importatore.
33. Non conservare il baby monitor o l'adattatore vicino a fonti di calore dirette come fuochi aperti, stufe o fornelli.

34. ATTENZIONE:

- Utilizzare e conservare l'unità a temperature comprese tra 0°C e 45°C.
 - Non esporre il dispositivo a temperature troppo basse o troppo alte e alla luce diretta del sole.
35. Non utilizzare oggetti appuntiti o detergenti aggressivi per pulire l'apparecchio.
 36. Scollegare sempre gli adattatori dalla presa di corrente se non si intende utilizzare il prodotto per un lungo periodo di tempo.
 37. **Attenzione!** Rischio di soffocamento! Tenere l'imballaggio di plastica lontano dalla portata dei bambini. Non permettere di giocare con le confezioni di plastica - le confezioni contengono piccole parti. La loro ingestione può causare il soffocamento. L'imballaggio in plastica può causare soffocamento o strangolamento. Non disimballare il prodotto in presenza di bambini di età inferiore ai tre anni.
 38. **Tutela della privacy:** Non dimenticare mai che si stanno utilizzando le onde radio pubbliche quando si utilizza il baby monitor digitale wireless a 2,4 GHz. Il suono e il video possono essere trasmessi ad altri dispositivi di ricezione. Anche le conversazioni, persino quelle provenienti da stanze vicine al baby monitor, possono essere trasmesse.
 39. **Attenzione!** Per proteggere la privacy, spegnere sempre il baby monitor e il dispositivo genitore quando non vengono utilizzati. Il dispositivo genitore può ricevere interferenze da altri dispositivi nella gamma di frequenza di 2,4 GHz.
 40. Non rimuovere le etichette e le avvertenze apposte sul prodotto! Sono importanti per tutti coloro che li utilizzano!

L'ALIMENTAZIONE DEI DISPOSITIVI

- **Il trasmettitore (la camera)** funziona solo se collegato alla rete elettrica. A tal fine, utilizzare esclusivamente l'adattatore in dotazione.
- **Il ricevitore** è dotato di una batteria ricaricabile incorporata. La ricarica completa della batteria richiede 8 ore. È quindi possibile utilizzare il dispositivo senza collegarlo a un adattatore per circa 10 ore, a seconda dell'uso che se ne fa. Se è stata attivata la modalità di risparmio energetico, la batteria del ricevitore potrebbe durare più a lungo. Per caricare la batteria, utilizzare esclusivamente l'adattatore in dotazione.
- **ATTENZIONE!** CARICARE COMPLETAMENTE IL RICEVITORE PER 8 ORE PRIMA DI UTILIZZARE IL PRODOTTO PER LA PRIMA VOLTA!

INFORMAZIONI IMPORTANTI SULLA BATTERIA DEL RICEVITORE (DISPOSITIVO GENITORE)



1. Caricare completamente la batteria prima del primo utilizzo.
2. Il prodotto è dotato di una batteria incorporata agli ioni di litio da 3,7 V/4000 mAh.
3. La batteria ricaricabile incorporata non può essere rimossa dal prodotto.

LA CARICA DELLA BATTERIA DEVE ESSERE EFFETTUATA SOLO DA UN ADULTO!

ATTENZIONE!

4. Ricarica:

- Collegare l'adattatore alla presa di ricarica dell'unità genitore (ricevitore).
 - Collega l'adattatore di alimentazione ad una presa elettrica della tua abitazione.
5. Utilizza solo il caricatore fornito con il prodotto. Non utilizzare caricatori di altri prodotti.
 6. Carica la batteria in tempo. Carica non appena l'indicatore di carica raggiunge 1 bar o lampeggia.
 7. I bambini non devono utilizzare il caricabatterie. Solo un adulto può maneggiare il caricabatterie. Dopo la ricarica, conservare l'adattatore in un luogo lontano dalla portata dei bambini.
 8. Se non si utilizza il prodotto per un lungo periodo, carica completamente la batteria prima di riparla. Quindi carica la batteria almeno una volta al mese per prolungarne la vita utile.
 9. Se la batteria è danneggiata o non può più essere caricata, non tentare di aprire il prodotto da soli. Per una consultazione o riparazione, contatta il negozio da cui è stato acquistato il prodotto o l'importatore/distributore.

10. La batteria è riciclabile. Se il prodotto è danneggiato e non può essere riparato, smaltiscilo in una discarica per rifiuti elettronici, batterie, adattatori. A fine vita NON BUTTARE il prodotto insieme ai normali rifiuti domestici. Segui le normative del proprio paese per la raccolta differenziata dei prodotti elettrici ed elettronici e le batterie ricaricabili (ricaricabili). Smaltisci questo tipo di rifiuti solo nelle aree designate. Questo sarà un contributo importante e significativo alla protezione dell'ambiente e alla riduzione degli effetti nocivi delle sostanze contenute nelle batterie e nei componenti elettronici sull'ambiente e sulla salute umana.

SPECIFICHE TECNICHE

Alimentazione del dispositivo genitore (ricevitore)	Batteria al litio (Li-ion) ricaricabile incorporata da 3.7V 4000 mAh (14,8 Wh) e Caricabatterie (adattatore): Corrente di ingresso: 100V ~ 240V - 50/60 Hz; Corrente di uscita: 5V DC 1.2A
Alimentazione della videocamera (trasmettitore)	Adattatore (cavo di alimentazione): Corrente di ingresso: 100V ~ 240V - 50/60 Hz; Corrente di uscita: : 5V DC 1.2A
Frequenza operativa	2412 ~ 2472 MHz
Potenza di trasmissione	≤19dBm
Tempo di utilizzo dopo la carica completa	Fino a 10 ore
Schermo video	5.5" 720P IPS TFT LCD
Campo d'azione (senza ostacoli)	≥ 1000ft (300m) all'aperto ≥ 165ft (50m) al chiuso
Funzione di comunicazione bidirezionale	Sì
Temperatura dell'aria adatta all'uso del prodotto	0 ~ 40°C (+32F~+104F)
Temperatura dell'aria adatta per la ricarica del prodotto	10 ~ 40°C (+50F~+104F)
Umidità adatta all'utilizzo del prodotto	15% - 85%

COMPONENTI DEL RICEVITORE

➤ **FIGURA PU.1:**

1 – Spia di carica della batteria / Spia di alimentazione del dispositivo; 2 - Spia del livello del volume; 3 - Pulsante di regolazione del volume / Pulsante di regolazione della luminosità dello schermo; 4 - Pulsante di ritorno (per uscire) / Pulsante di attivazione/disattivazione della comunicazione bidirezionale; 5 - Pulsante di ingrandimento/riduzione (pulsante ZOOM)/inclinazione della videocamera; 6, 8, 9 e 11 - Pulsanti per regolare le varie funzioni del menu o per spostare il cursore a sinistra/destra/giù/su; 7 - Pulsante di conferma (OK) e pulsante per il menu principale (MENU); 10 - Microfono; 12 - Display video LCD.

➤ **FIGURA PU.2:**

1 - Antenna; 2 - Pulsante di accensione/spegnimento; 3 - Supporto del monitor; 4 - Port di ricarica; 5 - Altoparlante; 6 - Pulsante di reset

COMPONENTI DEL TRASMETTITORE

➤ **FIGURA BU.1:**

1 - Microfono; 2 - Sensore di luce; 3 - LED ad infrarossi; 4 - Obiettivo della videocamera; 5 - Spia di alimentazione; 6 - Luce notturna; 7 - Pulsante per la luce notturna.

➤ **FIGURA BU.2:**

1 - Antenna; 2 - Altoparlante; 3 - Interruttore per il collegamento al ricevitore; 4 - Jack per l'adattatore; 5 - Sensore di temperatura.

ADATTATORE

Corrente di ingresso: 100V - 240V- 50/60Hz; **corrente di uscita:** 5V 1.2A 5.0W. L'adattatore AC ha un'alimentazione a bassa tensione. Collegare l'adattatore al jack corrispondente del baby monitor. Collegare quindi la spina alla presa di corrente di casa. La spina serve a collegare il dispositivo alla rete elettrica, che deve essere facilmente accessibile. **ATTENZIONE:** L'adattatore e il cavo di alimentazione forniti sono stati progettati appositamente per questo prodotto. Non possono essere utilizzati per altri apparecchi e non devono essere collegati a questo apparecchio altri adattatori non forniti dal produttore/importatore.

POSIZIONE DELLA TELECAMERA

L'UNITÀ BAMBINO (CAMERA) PUÒ ESSERE POSIZIONATA IN 2 MODI:

1. Posizionato su una superficie stabile e piana.
2. Montato a parete. Posiziona la fotocamera più in alto per avere una visuale migliore del lettino o della culla del bambino.
3. Quando posizioni la fotocamera, tieni a mente questi suggerimenti per scegliere la posizione migliore per la fotocamera:
 - La videocamera deve trovarsi ad almeno 1 metro di distanza dal bambino per garantire che il microfono possa captare il suono del bambino. Questa è la distanza di sicurezza minima assoluta consigliata per limitare l'esposizione alle radiazioni elettromagnetiche.
 - Non posizionare o installare il dispositivo dentro o sopra la culla/il cortile dei giochi.
 - Posiziona la videocamera fuori dalla portata dei bambini in un luogo con un campo visivo libero e non bloccato e con un buon segnale per il router Wi-Fi.
 - Nota: la portata wireless varia in base a fattori ambientali, inclusi ostacoli fisici, materiali di costruzione e interferenze wireless.
 - Evitare di posizionare la fotocamera in un'area in cui molta luce colpisce direttamente l'obiettivo della fotocamera.
 - Le luci a infrarossi possono riflettersi sulle pareti e influire negativamente sulla qualità del video. Prova a puntare la fotocamera lontano dai muri. È possibile spostare e ingrandire il campo visivo.

UTILIZZO DEL BABYPHONE

1. **Accendere la videocamera (trasmettitore):** Collegare la videocamera all'adattatore di alimentazione e collegarla alla rete elettrica. L'indicatore luminoso si accenderà. Non scollegare la telecamera dall'adattatore. Altrimenti non funzionerà.
2. **Accensione del ricevitore:** Collega il ricevitore all'adattatore di corrente e collegalo alla presa elettrica. Tieni premuto il pulsante ON/OFF per 3 secondi per accendere il ricevitore. Vedrai un'immagine in tempo reale sull'unità genitore.
NOTA: Il baby monitor deve essere sempre utilizzato con l'antenna dispiegata.
3. **Funzione di ingrandimento/riduzione dell'immagine:** Tenere premuto il tasto di ingrandimento/riduzione (tasto ZOOM/ PU.1-5) sul monitor per 2 secondi. Sullo schermo verrà visualizzato l'icona "ZOOM" (vedi didascalia A). Premere nuovamente il tasto ZOOM (PU.1-5) per riportare l'immagine alla scala normale. Per impostazione predefinita, l'immagine dovrebbe essere in scala normale.
4. **Visione notturna automatica:** Il trasmettitore è dotato di LED a infrarossi ad alta intensità per catturare immagini nitide anche al buio. Quando il sensore fotografico incorporato nella parte superiore dell'unità rileva un basso livello di luce ambientale, i LED si attivano automaticamente. Lo schermo del ricevitore diventa bianco e nero e visualizza gli oggetti che si trovano a 2 m di distanza dalla videocamera. L'icona per la visione notturna automatica (vedi didascalia A) apparirà nella parte superiore dello schermo.
5. **Impostazione per la comunicazione bidirezionale:** In condizioni normali, il trasmettitore trasmette suoni e immagini al ricevitore. Se si desidera utilizzare la funzione "Comunicazione bidirezionale", tenere premuto il pulsante di comunicazione bidirezionale (PU.1-4), l'icona "Microfono" (vedi didascalia A) apparirà nella parte superiore dello schermo. La vostra voce verrà emessa dall'altoparlante della videocamera posizionata nella stanza del bimbo. Rilasciare il pulsante (PU.1-4) per uscire da questa modalità.
NOTA: in modalità di comunicazione bidirezionale, l'altoparlante del dispositivo principale viene disattivato. Il pulsante (PU.1-4) viene utilizzato anche per uscire dall'ultimo comando.
6. **Regolazione orizzontale/verticale dell'angolazione della videocamera:** si effettua a distanza tramite i pulsanti sul ricevitore.
 - Premere il pulsante sinistra ◀ sul ricevitore e la videocamera ruoterà verso sinistra. Togliere il dito dal pulsante per arrestare il movimento della videocamera.
 - Premere il pulsante destra ▶ sul ricevitore e la videocamera ruoterà verso destra. Togliere il dito dal pulsante per arrestare il movimento della videocamera.
 - Premere il pulsante su ▲ sul ricevitore e la videocamera girerà verso l'alto. Togliere il dito dal pulsante per arrestare il movimento della videocamera.

Premere il pulsante giù ▼ sul ricevitore e la videocamera girerà verso il basso. Togliere il dito dal pulsante per arrestare il movimento della videocamera.

7. Display:

- **Potenza del segnale** (icona dalla didascalia A): 5 livelli di potenza. Il livello più alto significa segnale più forte.
- **Stato della batteria** (icona dalla didascalia A): mostra lo stato attuale della batteria. Stato: carica completa, 3/4 di carica, 2/4 di carica, 1/4 di carica, batteria scarica. Tempo di ricarica: 8 ore con il caricabatterie in dotazione.
- **Indicatore di batteria scarica**: Quando la carica della batteria del trasmettitore è bassa (inferiore al 20%), sullo schermo viene visualizzata un'icona di batteria scarica. Quando la carica della batteria è inferiore al 10%, viene visualizzata l'icona rossa lampeggiante della batteria e viene emesso un allarme ogni 3 secondi fino allo spegnimento automatico del trasmettitore.

MENÙ PRINCIPALE DEL RICEVITORE

PRINCIPIO DI FUNZIONAMENTO: 3e per attivare le funzioni, premere "OK" e "MENU" (PU.1-7) - il display visualizzerà il menu principale. Utilizzando i cursori su/giù (▲&▼), sinistra/destra (◀&▶), è possibile navigare nel menu e nei sottomenu di ciascuna funzione. Per confermare la funzione selezionata, premere "OK". Per uscire dalla funzione selezionata, premere il tasto di ritorno (PU.1-4).

1. AGGIUNGERE/RIMUOVERE LA VIDEOCAMERA: Il dispositivo genitore può collegarsi a un massimo di 4 telecamere diverse dello stesso modello.

• **Aggiungere una videocamera:** Premere il pulsante del menu principale (PU.1-7). Utilizzare i cursori per spostarsi verso l'alto/il basso, a sinistra/destra per raggiungere e selezionare l'icona "Videocamera" (vedi didascalia A). Sempre utilizzando i cursori di movimento, selezionare l'icona "Aggiungi videocamera" (vedi didascalia A). Fare clic su OK per confermare. Quando sullo schermo appare il simbolo di connessione (PAIR), tenere premuto per circa 30 secondi il pulsante di connessione (PAIR), che si trova sul trasmettitore (dispositivo baby). Sullo schermo dovrebbe apparire l'icona di avvenuto collegamento (vedi didascalia A).

• Un altro modo per collegare la videocamera prescelta al ricevitore: tenere premuto il pulsante di connessione (PAIR) situato sulla videocamera per circa 3 secondi. L'indicatore on/off inizierà a lampeggiare. Quindi, selezionare la videocamera desiderata sul display e premere il pulsante OK sul ricevitore. Il ricevitore si collegherà al trasmettitore e apparirà un'immagine in tempo reale della videocamera selezionata.

• **Rimuovere la videocamera:** Premere il pulsante del menu principale (PU.1-7). Selezionare l'icona "Videocamera" (vedi didascalia A). Selezionare l'icona "Rimuovere la videocamera" (vedi didascalia A). Fare clic su OK per confermare. Lo schermo chiederà di riconfermare la selezione con "SÌ" e "NO". Dopo aver premuto "Sì", premere nuovamente OK per rimuovere la videocamera.

• **Funzione di schermo suddiviso:** Il baby monitor dispone della funzione "Schermo suddiviso". Quando sono collegate 2 videocamere, le immagini delle due videocamere selezionate vengono visualizzate contemporaneamente una accanto all'altra sullo schermo del monitor. Quando sono collegate 3 o 4 videocamere, tutte le immagini vengono visualizzate divise sullo schermo in tempo reale.

2. OPZIONE LUCE NOTTURNA: L'unità baby (videocamera) è dotata di una funzione di luce notturna con 8 colori a disposizione.

• **Gestione della funzione dal ricevitore:** Premere il pulsante del menu principale (PU.1-7). Utilizzare i cursori di movimento per raggiungere e selezionare la voce l'icona "Luce notturna" (didascalia A). Sempre con i cursori di movimento, selezionare il colore desiderato per la luce notturna. Premere OK per confermare.

• Premendo il pulsante ON/OFF (vedi didascalia A) è possibile accendere o spegnere la luce notturna. Se si desidera che i colori cambino in sequenza a intervalli di 1 minuto, selezionare l'icona dell'alternanza automatica dei colori (vedi didascalia A). Per uscire dalla funzione selezionata, premere il tasto indietro. (PU.1-4).

• **Controllo della funzione dalla videocamera:** Premendo e tenendo premuto il pulsante della luce notturna sulla videocamera (vedi didascalia A), è possibile spegnerla. Tenendo ripetutamente premuto il pulsante, è possibile passare al colore di luce desiderato.

3. REGOLAZIONE DEL VOLUME E DELLA LUMINOSITÀ: Premete il pulsante Volume/Luminosità (PU.1-3). Sul display compare l'icona "Volume" e "Luminosità" (vedi didascalia A).

• Tramite i cursori di movimento sinistra/destra (◀&▶), selezionare il volume preferito.

• Tramite i cursori di movimento su/giù (▲&▼), selezionare il livello di luminosità preferito.

Per uscire dalla funzione prescelta, premere il pulsante Indietro (PU.1-4).

L'unità dispone di 6 livelli di luminosità e di controllo del volume. Le impostazioni predefinite di entrambe le funzioni sono regolate automaticamente al livello 4.

4. LETTORE MUSICALE CON NINNE NANNE: Premere il pulsante del menu principale (PU.1-7). Utilizzare i cursori per spostarsi verso su/giù, sinistra/destra per raggiungere e selezionare l'icona "Letto musicale con 8 ninne nanne" (vedi didascalia A). Usare i cursori per spostarsi su/giù, a sinistra/destra per selezionare la melodia desiderata oppure per

selezionare l'Icona "Riproduci l'intero ciclo di 8 ninne nanne " (vedi didascalia A) A questo punto, tutte le melodie verranno riprodotte una ad una in sequenza. Premere OK per confermare. Premere „Mettere in pausa/arrestare il lettore musicale" (vedi didascalia A) per fermare la musica. Per uscire dalla funzione, premere il tasto Indietro (PU.1-4). Come impostazione predefinita, le impostazioni del lettore musicale sono disattivate.

5. MODALITÀ DI RISPARMIO ENERGETICO (ECO): Questa modalità consente di controllare l'attivazione del suono della videocamera. Il display LCD si accende solo quando il dispositivo per neonati rileva un suono. Se entro 30 secondi non viene captato alcun suono intorno alla videocamera, il display video si spegne per risparmiare energia. Quando la videocamera rileva suoni più forti del livello di sensibilità selezionato (basso, medio, alto), ricomincia a trasmettere un segnale al dispositivo genitore e accende lo schermo del ricevitore. Per impostare il dispositivo sulla funzione ECO, procedere nei seguenti passaggi. Premere il pulsante del menu principale (PU.1-7). Usare i cursori per spostarsi verso l'alto/il basso, a sinistra/destra per raggiungere e selezionare l'Icona "Risparmio energetico" (vedi didascalia A). Utilizzando i cursori per spostarsi a sinistra/destra (◀&▶), selezionare il livello di sensibilità desiderato (basso, medio, alto). Premere OK per confermare. Per uscire dalla funzione, premere il tasto indietro (PU.1-4).

•Icona "sensibilità bassa" (vedi didascalia A): Valore soglia elevato della cattura dei suoni prima dell'attivazione della funzione (pianto prolungato o richiami vocali).

•Icona „sensibilità media" (vedi didascalia A): Valore soglia medio della cattura del suono prima che la funzione si attivi.

•Icona „sensibilità alta" (vedi didascalia A): Valore soglia basso della cattura del suono prima dell'attivazione della funzione (in presenza di un suono lieve o di un pianto).

6. ALLARME PROMEMORIA PER LA PAPPÀ DEL BIMBO: Premere il pulsante del menu principale (PU.1-7). Utilizzare i cursori di movimento per raggiungere e selezionare l'Icona "Imposta allarme pasti". (vedi didascalia A). Con i cursori su/giù e sinistra/destra, selezionare l'ora desiderata per attivare l'allarme. Premere OK per confermare.

Sullo schermo verrà visualizzata l'Icona "Orologio" (vedi didascalia A).

• Il tempo minimo per il quale è possibile impostare un allarme pasto è di 5 minuti, mentre il massimo è di 7 ore. L'utente ha a disposizione 9 livelli. Le impostazioni predefinite dell'allarme pasto sono disattivate.

• Per uscire dalla modalità, selezionare l'Icona "Annulla allarme pasto" (vedi didascalia A) e premere OK per confermare.

7. IMPOSTAZIONI DELLA TEMPERATURA DELL'ARIA NELLA STANZA DEL BIMBO: Premere il pulsante del menu principale. Usare i cursori per spostarsi verso l'alto/il basso e verso sinistra/destra per raggiungere e selezionare l'Icona „Temperatura" (vedi didascalia A).

•Mediante i cursori per il movimento su o giù (▲&▼), selezionare la temperatura da visualizzare in Fahrenheit oppure in Celsius.

•Utilizzare i cursori per il movimento su o giù (▲&▼), per selezionare l'opzione ON o OFF per attivare o disattivare la funzione di allarme quando si raggiunge il valore minimo e massimo della temperatura.

•Utilizzare i cursori per il movimento su o giù (▲&▼), per impostare il valore di temperatura più alto e più basso quando si è selezionato rispettivamente l'Icona Hi (vedi didascalia A) oppure Lo (vedi didascalia A).

•Il range di temperatura è 0 ~ 50°C.

•L'impostazione predefinita dell'allarme per l'alta temperatura è di 36°C e l'allarme per la bassa temperatura è di 8°C.

•Quando la temperatura dell'aria è superiore o inferiore al range impostato, il display visualizzerà l'Icona "Allarme" (vedi didascalia A), che attirerà la vostra attenzione con un segnale sonoro. Interrompere l'allarme premendo un pulsante qualsiasi del dispositivo genitore.

8. IMPOSTAZIONE DELLA LINGUA: Premere il pulsante del menu principale (PU.1-7). Usare i cursori per spostarsi verso l'alto/il basso, verso sinistra/destra per raggiungere e selezionare l'Icona "Impostazione della lingua" (vedi didascalia A). Premere OK per confermare l'accesso al sottomenu, quindi con i cursori di navigazione selezionare la lingua desiderata. Premere il tasto OK per confermare. Per uscire dalla funzione, premere il pulsante Indietro (PU.1-4).

9. IMPOSTAZIONI PREDEFINITE: Premere il pulsante del menu principale (PU.1-7). Usare i cursori per spostarsi verso l'alto/il basso, verso sinistra/destra per raggiungere e selezionare l'Icona „Impostazioni" (vedi didascalia A). Premere OK per confermare l'accesso al sottomenu, quindi con i cursori di navigazione selezionare l'Icona "Impostazioni predefinite" (vedi didascalia A), quindi premere OK per confermare l'accesso al sottomenu. Per ripristinare le impostazioni predefinite selezionare "YES", mentre per eliminarle selezionare "NO". Premere il pulsante Indietro (PU.1-4) - una volta per uscire dal sottomenu e due volte per uscire dal menu principale.

10. REGOLAZIONE DEL VOLUME DELL'ALLARME: Premere il pulsante del menu principale (PU.1-7). Usare i cursori per spostarsi verso l'alto/il basso, verso sinistra/destra per raggiungere e selezionare l'Icona „Impostazioni" (vedi didascalia A). Premere OK per confermare l'accesso al sottomenu, quindi con i cursori di navigazione selezionare l'Icona "Allarme" (vedi didascalia A). Per aumentare o diminuire il volume dell'allarme, selezionare l'Icona corrispondente con "+" o "-" e premere OK per confermare.

11. IMPOSTAZIONI DELLA DATA E DELL'ORA: Premere il pulsante del menu principale (PU.1-7). Usare i cursori per spostarsi verso l'alto/il basso, verso sinistra/destra per raggiungere e selezionare l'Icona „Impostazioni" (vedi didascalia A).

Premere OK per confermare l'accesso al sottomenu, quindi con i cursori di navigazione selezionare l'icona "Ora" (vedi didascalia A).

•**Impostazione Mese-Data-Anno:** Usare i cursori per movimento a destra/a sinistra (◀&▶), per selezionare l'opzione di impostazione del Mese-Data-Anno. Usare i cursori per spostarsi verso l'alto/il basso (▲&▼), per inserire il mese, la data e l'anno.

•**Impostazione Ora:** Usare i cursori per movimento a destra/a sinistra (◀&▶), per selezionare l'opzione di impostazione dell'ora - 12 oppure 24 ore. Utilizzare i cursori per spostarsi verso l'alto o verso il basso (▲&▼), per inserire l'ora (ore e minuti). Premere il pulsante Indietro (PU.1-4) una volta per uscire dal sottomenu e due volte per uscire dal menu principale.

12. INVERSIONE DEL DISPLAY DELLA VIDEOCAMERA: Premere il pulsante del menu principale (PU.1-7). Utilizzare i cursori per spostarsi verso l'alto/il basso e verso sinistra/destra per raggiungere e selezionare l'icona "Impostazioni". (vedi didascalia A). Premere OK per accedere al sottomenu Impostazioni. Usare i cursori su/giù, sinistra/destra per selezionare l'icona "Inversione del Display" (Display Reverse) (vedi didascalia A). Premere OK e attivare la funzione con il tasto ON o disattivarla con il tasto OFF.

RISOLUZIONE DEI PROBLEMI

Nessun collegamento al monitor	<ul style="list-style-type: none"> • Gli adattatori di alimentazione non sono collegati correttamente. • Assicurarsi che la videocamera e il monitor siano accesi. • La videocamera è posizionata troppo lontana dal monitor. • la videocamera e il monitor non sono stati collegati in modo corretto; seguire le istruzioni per COLLEGARE.
Immagine bloccata sullo schermo	<ul style="list-style-type: none"> • Spegnerne e riaccendere la videocamera (scollegare l'adattatore, quindi ricollegarlo alla presa di corrente). • Premere il pulsante RESET sul retro del dispositivo principale.
Interferenza dell'immagine o cattiva ricezione	<ul style="list-style-type: none"> • Avvicinare il monitor alla videocamera. • La videocamera o il monitor sono troppo vicini a oggetti metallici. • Altri dispositivi elettronici interferiscono con il segnale. • La carica della batteria è troppo bassa.
Collegamento audio scadente (presenza di rumore)	<ul style="list-style-type: none"> • La videocamera e il monitor potrebbero essere troppo vicini. • Il volume del monitor potrebbe essere troppo alto.

PULIZIA E MANUTENZIONE

1. Non immergere la fotocamera o il suo adattatore in acqua e non lavarli sotto l'acqua corrente.
2. Non utilizzare spray detergenti e detergenti liquidi.
3. Prima di pulire la fotocamera è necessario scollegare il cavo di alimentazione dalla presa di corrente.
4. Pulire le unità con un panno morbido e asciutto.
5. Se non utilizzerete la fotocamera per un lungo periodo, conservatela insieme al cavo di alimentazione in un luogo fresco e asciutto.
6. Avvertimento! I bambini non dovrebbero giocare con questo prodotto! Conservarlo lontano dalla portata dei bambini.
7. Se il prodotto è danneggiato e non può più essere utilizzato, non gettarlo insieme ai rifiuti domestici. Consegnarlo ad un punto di raccolta ufficiale per il riciclaggio. In questo modo contribuisce a preservare l'ambiente.
8. Se si riscontrano danni o parti mancanti/rotte, interrompere l'utilizzo del prodotto fino alla rimozione dei danni.
9. Non tentare di riparare il prodotto da soli. Contatta il negozio da cui hai acquistato il prodotto.
10. Non calpestare il cavo di alimentazione e non pizzicarlo, soprattutto in corrispondenza dei connettori, della scatola di derivazione e nel punto in cui il cavo esce dall'apparecchio.
11. Posizionare i dispositivi e gli adattatori di alimentazione in modo da fornire loro la ventilazione necessaria. Non coprirli con vestiti, asciugamani, coperte o simili.
12. Scollegate sempre i dispositivi durante i temporali o se prevedete di non utilizzarli per un lungo periodo.
13. Impronte digitali o polvere sull'obiettivo potrebbero compromettere il funzionamento della fotocamera. Evitare di toccare l'obiettivo con le dita.

CE Questo prodotto è conforme ai requisiti della Comunità Europea sulle interferenze radio.

Il monitor video soddisfa i requisiti delle norme europee e internazionali:

EN IEC 62311:2020; EN IEC 62368-1:2020+A11:2020; EN 55032:2015/A1:2020; EN IEC 61000-3-2:2019/A1:2021; EN 61000-3-3:2013/A2:2021; EN 55035:2017/A11:2020; ETSI EN 301 489-1 V2.2.3:2019; ETSI EN 301 489-17 V3.2.4:2020; ETSI EN 300 328 V2.2.2:2019; EN 50566:2017; EN 50663:2017; EN 62479:2010; ; EN IEC/ IEEE 62209-1528:2021; EN IEC 62368-1:2020+A11:2020; EN 55032:2015/A1:2020; EN IEC 61000-3-2:2019/A1:2021; EN 61000-3-3:2013/A2:2021; EN 55035:2017/A11:2020; ETSI EN 301 489-1 V2.2.3:2019; ETSI EN 301 489-17 V3.2.4:2020; ETSI EN 300 328 V2.2.2:2019; IEC 62321-3-1:2013; IEC 62321-5:2013; IEC 62321-4:2013+AMD1:2017 CSV, IEC 62321-6:2015, IEC 62321-7-1:2015, IEC 62321-7-2:2017, IEC 62321-8:2017

Con la presente Moni Trade Ltd dichiara che questo baby monitor è conforme ai requisiti di base e alle altre disposizioni applicabili della Direttiva 2014/53/CE. Una copia della dichiarazione di conformità CE è disponibile online al sito www.cangaroo-bg.com.

FATTO PER IL CANGARO; ORIGINE RPC; Produttore e importatore: Moni Trade LTD
Indirizzo: Dolo str. 1, Trebich, Sofia, Bulgaria Tel.: + 359 2/ 936 07 90

FR

1.IMPORTANT! À LIRE ATTENTIVEMENT ET À CONSERVER POUR RÉFÉRENCE FUTURE ! LE MANUEL D'UTILISATION CONTIENT DES INFORMATIONS IMPORTANTES SUR L'UTILISATION CORRECTE ET L'ENTRETIEN DU PRODUIT.

2.AVERTISSEMENT! LES SCHÉMAS ET LES FIGURES DE CETTE INSTRUCTION SONT À DES FINS ILLUSTRATIVES UNIQUEMENT ET LE PRODUIT QUE VOUS AVEZ ACHETÉ PEUT DIFFÉRER D'EUX.

3.Ce produit est conforme aux exigences de la Communauté européenne en matière d'interférences radio. Le moniteur vidéo est conforme aux exigences des normes européennes et internationales applicables spécifiées dans la section « MARQUAGE CE ET CONFORMITÉ CE ».

4.VUEILLER VOUS ASSURER QUE TOUTES LES PIÈCES SONT DISPONIBLES DANS L'EMBALLAGE DU PRODUIT :

- APPAREIL PARENTAL / MONITEUR (récepteur) - 1
- CAMÉRA (émetteur) - 1
- ADAPTATEUR - 2
- NOTICE D'UTILISATION – 1
- Kit de montage mural - 1

RECOMMANDATIONS ET MISES EN GARDE POUR L'UTILISATION SÛRE

1. ATTENTION ! Ce produit est une aide. Il ne doit pas être utilisé comme un moniteur médical ou comme un substitut à la surveillance parentale responsable et opportune.

2. Ne laissez jamais votre bébé seul au domicile. Veillez toujours à ce que quelqu'un le surveille et s'occupe de lui.

3. Cet appareil n'est pas destiné à être utilisé par des personnes (y compris des enfants) ayant une sensibilité physique réduite ou des déficiences mentales, ou manquant d'expérience et de connaissances, si elles sont laissées sans surveillance et sans avoir obtenu des instructions de la part d'une personne responsable de leur sécurité sur la manière d'utiliser l'appareil.

4. **Attention !** À utiliser uniquement à l'intérieur. Installer la caméra à l'extérieur pourrait entraîner son endommagement.

5. ATTENTION ! GARDEZ LE PRODUIT HORS DE PORTÉE DES ENFANTS. Le produit n'est pas un jouet. Ne laissez pas les enfants jouer avec le produit !

6. Utilisez ce produit uniquement aux fins pour lesquelles il a été conçu, tels que décrits dans cette notice. N'installez pas d'accessoires non fournis par le fabricant et n'apportez pas d'améliorations ou de modifications au produit, car cela pourrait entraîner son dysfonctionnement ou dommage.

7. Attention ! Le câble d'alimentation de l'appareil doit être branché sur la prise secteur la plus éloignée de votre bébé. Placez la caméra le plus loin possible du bébé. Les câbles présentent un risque potentiel d'étouffement. Ils doivent être placés hors de portée des enfants (à une distance d'au moins 1 mètre).

8. Ne placez jamais la caméra dans ou au-dessus du lit ou du berceau du bébé.
9. La caméra doit être placée à au moins 1 mètre de l'enfant pour que le microphone capte les sons du bébé.
10. Si vous placez la caméra sur une table ou une petite armoire basse, ne laissez pas le câble d'alimentation pendre du bord de la table ou du plan de travail. Il est possible que les gens trébuchent sur les câbles.
11. Ne placez pas la caméra à proximité de l'eau, par exemple à côté d'une baignoire, d'un évier ou dans une pièce humide ou un sous-sol humide.
12. N'immergez pas la caméra, son câble d'alimentation ou toute autre partie du produit dans l'eau ou tout autre liquide.
13. L'antenne de la caméra est fixe. N'essayez pas de l'étirer.
14. N'essayez jamais de modifier le produit, de le réparer vous-même en cas de défaillance ou de remplacer l'une de ses pièces par une pièce non fournie par le fabricant/importateur.
15. Ne touchez pas un appareil tombé dans l'eau. Si un tel accident se produit, débranchez immédiatement l'adaptateur d'alimentation s'il a été branché au secteur.
16. Ne placez pas l'appareil dans des endroits où de l'eau ou d'autres liquides pourraient tomber dessus.
17. N'utilisez jamais le vidéophone dans des endroits humides ou à proximité de l'eau.
18. N'utilisez pas le produit dans des environnements très contaminés (poussiéreux). Cela réduirait la durée de vie de l'appareil.
19. Ne placez jamais d'objets sur le vidéophone et ne le couvrez pas.
20. Ne bloquez pas les orifices de ventilation. Ils ont pour but d'assurer la ventilation et de protéger l'appareil contre la surchauffe. Installez le produit conformément aux instructions du fabricant.
21. Avant de brancher le câble d'alimentation du produit à la prise, vérifiez que la tension indiquée sur l'adaptateur correspond à celle du réseau électrique local.
22. Le câble d'alimentation ne doit être connecté qu'à une prise électrique avec les paramètres suivants : 100V ~ 240V- 50/60Hz.
23. Veillez à ne pas renverser de nourriture, d'eau ou tout autre liquide sur le câble d'alimentation.
24. Ne coupez /modifiez pas les parties de l'adaptateur, car cela fera l'utilisation dangereuse.
25. N'utilisez que le câble d'alimentation fourni par le fabricant/importateur.
26. N'utilisez pas l'adaptateur si le câble ou la fiche est endommagé.
27. Pour éviter tout accident, remplacez l'adaptateur endommagé par un adaptateur d'origine.
28. Pour éviter tout risque de choc électrique, n'ouvrez pas le corps du vidéophone.
29. N'utilisez pas l'appareil s'il ne fonctionne pas correctement, s'il est endommagé ou s'il est tombé dans l'eau. Vous devez contacter le point de vente auprès duquel vous avez acheté le produit ou l'importateur afin de faire réparer le dommage.
30. N'essayez pas de démonter ou de réparer l'appareil au domicile, cela se fait uniquement dans un centre de service agréé ou directement auprès de l'importateur.
31. En cas de dommage, n'essayez pas de modifier la caméra / l'adaptateur ou de la réparer vous-même. Pour obtenir des conseils, contactez un centre de service agréé ou le point de vente auprès duquel vous avez acheté le produit.
32. N'utilisez pas de pièces de rechange autres que celles d'origine fournies par le fabricant ou l'importateur.
33. Ne rangez pas l'écoute-bébé ou l'adaptateur à proximité de sources de chaleur directes - flammes nues, appareils de chauffage ou cuisinières.

34. ATTENTION :

- Utilisez et stockez l'appareil à des températures comprises entre 0° et 45°.
 - N'exposez pas la caméra à des températures trop basses ou trop élevées et à la lumière directe du soleil.
35. N'utilisez pas d'objets pointus ou de détergents agressifs pour nettoyer l'appareil.
 36. Débranchez toujours les adaptateurs d'alimentation si vous n'avez pas l'intention d'utiliser le produit pendant une longue période.
 37. **Attention !** Risque de suffocation ! Tenez les emballages en plastique hors de portée des enfants. Ne laissez pas les enfants jouer avec les emballages en plastique - les emballages contiennent de petites pièces. Les avaler peut provoquer un étranglement. Les emballages en plastique peuvent provoquer un étouffement ou une suffocation. Ne déballez pas le produit en présence d'enfants de moins de trois ans.

38. Protection de la vie privée

N'oubliez jamais que vous utilisez les ondes publiques lorsque vous utilisez l'écoute-bébé moniteur numérique sans fil 2.4 GHz. Le son et la vidéo peuvent être diffusés vers d'autres appareils récepteurs. Les conversations, même dans les pièces proches de la caméra, peuvent également être diffusées.

39. Attention ! Pour protéger votre vie privée, lorsque vous ne les utilisez pas, éteignez toujours la caméra et l'appareil parental. L'appareil parental peut recevoir des interférences d'autres appareils dans la gamme de fréquences de 2,4 GHz.

40. N'enlevez pas les étiquettes et les avertissements apposés sur le produit ! Ils sont importants pour tous ceux qui les utilisent !



ALIMENTATION DES APPAREILS

➤ **L'émetteur (la caméra)** ne fonctionne que lorsqu'il est branché sur le secteur. Pour ce faire, utilisez uniquement l'adaptateur fourni.

➤ **Le récepteur** a une batterie rechargeable intégrée. La charge complète de la batterie prend 8 heures. Vous pouvez alors utiliser l'appareil sans le brancher sur un adaptateur pendant environ 10 heures, en fonction de l'utilisation que vous en faites. Pour charger la batterie, utilisez uniquement l'adaptateur fourni.

➤ **ATTENTION !** AVANT LA PREMIÈRE UTILISATION DU PRODUIT, CHARGEZ COMPLÈTEMENT LE RÉCEPTEUR PENDANT 8 HEURES !

INFORMATIONS IMPORTANTES CONCERNANT LA BATTERIE DU RÉCEPTEUR (APPAREIL PARENTAL)

- 
- 
1. Avant de procéder à la première utilisation, chargez complètement la batterie.
 2. Le produit a une batterie lithium-ion intégrée de 3,7 V/4000 mAh.
 3. La batterie rechargeable intégrée ne peut pas être retirée du produit.

LA CHARGE DE LA BATTERIE NE DOIT ÊTRE EFFECTUÉE QUE PAR UN ADULTE !

ATTENTION !

4. Chargement:

• Connectez le câble de chargement à la prise de charge de l'unité parents (récepteur).

• Branchez ensuite le chargeur sur une prise du secteur de votre domicile.

5. Utilisez uniquement le chargeur fourni avec le tire-lait. N'utilisez pas de chargeurs d'autres produits.

6. Chargez la batterie à temps. Chargez lorsque l'indicateur de charge affiche 1 barre ou commence à clignoter.

7. Les enfants ne doivent pas utiliser le chargeur. Seul un adulte doit manipuler le chargeur. Après le chargement, rangez l'adaptateur dans un endroit hors de portée des enfants.

8. Si vous n'allez pas utiliser le produit pendant une longue période, chargez complètement la batterie avant de la ranger pour la ranger. Rechargez ensuite la batterie au moins une fois par mois pour prolonger sa durée de vie.

9. Si la batterie est endommagée ou ne peut plus être chargée, pour consultation et réparation, contactez le point de vente auprès duquel vous avez acheté le produit ou l'importateur / distributeur.

10. La batterie est recyclable. Si le produit est endommagé et ne peut pas être réparé, déposez-le dans un point de collecte. Respectez les règles de votre pays en matière de collecte séparée des produits électriques et électroniques et des piles rechargeables (accumulateurs). Ne jetez ce type de déchets que dans les zones désignées.

SPÉCIFICATIONS TECHNIQUES

Alimentation de l'appareil parental (récepteur)	Batterie lithium (Li-ion) intégrée de 3.7V 4000 mAh (14.8 Wh) et Chargeur (adaptateur) : Courant d'entrée : 100V ~ 240V – 50/60 Hz ; Courant de sortie : 5V DC 1.2A
Alimentation de la caméra (émetteur)	Adaptateur (câble d'alimentation) : Courant d'entrée : 100V ~ 240V – 50/60 Hz ; Courant de sortie : 5V DC 1.2A
Fréquence de fonctionnement	2412 ~ 2472 MHz
Puissance d'émission	≤19dBm

Puissance d'émission	≤19dBm
Durée d'utilisation après une charge complète	Jusqu'à 10 heures
Écran vidéo	5.5" 720P IPS TFT LCD
Portée (sans obstacles)	≥ 1000ft (300m) à l'extérieur ≥ 165ft (50m) à l'intérieur
Fonction de communication bidirectionnelle	Oui
Température de l'air appropriée pour utiliser le produit	0 ~ 40°C (+32F~+104F)
Température de l'air appropriée pour charger le produit	10 ~ 40°C (+50F~+104F)
Humidité de l'air appropriée pour utiliser le produit	15% - 85%

COMPOSANTS DU RÉCEPTEUR

➤ **FIGURE PU.1 :**

1 – Témoin lumineux de charge de la batterie / Témoin lumineux d'alimentation de l'appareil ; 2 - Témoin lumineux du niveau de volume ; 3 - Bouton de réglage du volume / de la luminosité de l'écran ; 4 - Bouton de retour (sortie de la commande) / Bouton d'activation/désactivation de la communication bidirectionnelle ; 5 - Bouton pour agrandir / réduire l'écran (bouton ZOOM) / Inclinaison de la caméra ; 6, 8, 9 et 11 - Boutons permettant de régler diverses fonctions du menu ou de déplacer le curseur vers la gauche / droite / bas / haut ; 7 - Bouton de confirmation (OK) et bouton d'accès au menu principal (MENU) ; 10 - Microphone ; 12 - Écran vidéo LCD.

➤ **FIGURE PU.2 :**

1 - Antenne ; 2 - Bouton marche/arrêt de l'appareil ; 3 - Support du moniteur ; 4 - Port de charge ; 5 - Haut-parleur ; 6 - Bouton de réinitialisation.

COMPOSANTS DE L'ÉMETTEUR

➤ **FIGURE BU.1 :**

1 - Microphone ; 2 - Capteur de lumière ; 3 - LED infrarouges ; 4 - Objectif de la caméra ; 5 - Voyant d'alimentation de l'appareil ; 6 - Veilleuse ; 7 - Bouton pour la veilleuse .

➤ **FIGURE BU.2 :**

1 – Antenne ; 2 – Haut-parleur ; 3 – Prise pour l'adaptateur ; 4 – Clé pour se connecter au récepteur ; 5 – Capteur de température.

ADAPTATEUR

Courant d'entrée : 100V– 240V - 50/60 Hz ; **Courant de sortie :** 5V 1.2A 5.0W. L'adaptateur AC est alimenté en basse tension.

Connectez l'adaptateur à la prise appropriée de la caméra. Branchez ensuite la fiche sur une prise du secteur de votre domicile. La fiche est utilisée pour connecter l'appareil à l'alimentation électrique, l'appareil doit être facilement accessible. **ATTENTION :** L'adaptateur et le câble d'alimentation fournis ont une conception spécifique adaptée à ce produit. Ils ne peuvent pas être utilisés pour d'autres appareils et d'autres adaptateurs qui ne sont pas fournis par le fabricant/importateur ne doivent pas être branchés à cet appareil.

POSITION DE LA CAMÉRA

L'UNITÉ BÉBÉ (CAMÉRA) PEUT ÊTRE POSITIONNÉE DE 2 MANIÈRES :

1.Placé sur une surface stable et plane.

2.Monté au mur. Placez la caméra plus haut pour avoir une meilleure vue du lit ou du berceau du bébé.

3.Lorsque vous placez votre caméra, gardez ces conseils à l'esprit pour choisir le meilleur emplacement de la caméra :

- La caméra doit être à au moins 1 mètre de votre enfant afin de garantir que le microphone puisse capter le son de l'enfant. Il s'agit de la distance de sécurité minimale absolue recommandée pour limiter l'exposition aux rayonnements électromagnétiques.

- Ne placez pas et n'installez pas l'appareil dans ou au-dessus du berceau/de l'aire de jeux.

- Placez votre caméra hors de portée des enfants dans un endroit offrant un champ de vision clair et dégagé et avec un bon signal vers le routeur Wi-Fi.

- Remarque :** Votre portée sans fil varie en fonction de facteurs environnementaux, notamment les obstacles physiques,

les matériaux de construction et les interférences sans fil.

- Évitez de placer l'appareil photo dans une zone où beaucoup de lumière pénètre directement dans l'objectif de l'appareil photo.
- Les lumières infrarouges peuvent se refléter sur les murs et avoir un impact négatif sur la qualité vidéo. Essayez d'éloigner votre appareil photo des murs.
- Vous pouvez déplacer et zoomer le champ de vision.

COMMENT UTILISER L'ÉCOUTE-BÉBÉ

1. Allumer de la caméra (l'émetteur) : Connectez la caméra à l'adaptateur d'alimentation et branchez-la sur le secteur. Le voyant lumineux s'allumera. Ne déconnectez pas la caméra de l'adaptateur. Sinon, elle ne fonctionnera pas.

2. Mise en marche du récepteur : Connectez le récepteur à l'adaptateur secteur et branchez-le sur le secteur. Maintenez le bouton ON/OFF enfoncé pendant 3 secondes pour allumer le récepteur. Vous verrez l'image en temps réel sur l'unité parentale.

NOTE : L'écoute-bébé doit toujours être utilisé avec l'antenne déployée.

3. Fonction Agrandir / réduire l'écran : Appuyez et maintenez enfoncé le bouton pour agrandir / réduire l'écran (bouton ZOOM/ PU.1-5) sur le moniteur pendant 2 secondes. L'icône « ZOOM » apparaîtra sur l'écran (voir la légende A). Appuyez à nouveau sur le bouton ZOOM (PU.1-5) pour ramener l'image à l'échelle normale. Par défaut, l'image devrait être à l'échelle normale.

4. Vision nocturne automatique : L'émetteur dispose de LED infrarouges de haute intensité pour capturer des images claires dans l'obscurité. Lorsque le capteur photo intégré en haut de l'appareil détecte un faible niveau de lumière ambiante, les LED s'activeront automatiquement. L'écran du récepteur deviendra noir et blanc et le récepteur affichera les objets situés à 2 m de la caméra. L'icône de vision nocturne automatique (voir la légende A) apparaîtra en haut de l'écran.

5. Régler la communication bidirectionnelle : Dans des conditions normales, l'émetteur transmet le son et l'image au récepteur. Si vous souhaitez utiliser la fonction « Communication bidirectionnelle », appuyez sur le bouton de communication bidirectionnelle (PU.1-4) et maintenez-le enfoncé, l'icône « Microphone » (voir la légende A) apparaîtra en haut de l'écran. Votre voix sera émise par le haut-parleur de la caméra que vous avez placée dans la pièce de votre bébé. Relâchez le bouton (PU.1-4) pour quitter ce mode.

NOTE : En mode de communication bidirectionnelle, le haut-parleur de l'appareil parental est mis en sourdine. Le bouton (PU.1-4) est également utilisé pour quitter la dernière commande.

6. Régler l'angle horizontal / vertical de la caméra : effectué à distance via les boutons du récepteur.

• Appuyez sur le bouton gauche ◀ du récepteur et la caméra tournera vers la gauche. Retirez votre doigt du bouton pour arrêter le mouvement de la caméra.

• Appuyez sur le bouton droit ▶ du récepteur et la caméra tournera vers la droite. Retirez votre doigt du bouton pour arrêter le mouvement de la caméra.

• Appuyez sur le bouton haut ▲ du récepteur et la caméra tournera vers le haut. Retirez votre doigt du bouton pour arrêter le mouvement de la caméra.

• Appuyez sur le bouton bas ▼ du récepteur et la caméra tournera vers le bas. Retirez votre doigt du bouton pour arrêter le mouvement de la caméra.

7. Affichage :

• Puissance du signal (icône de la légende A) : 5 niveaux de puissance. Le niveau plus élevé signifie un signal plus puissant.

• État de la batterie (icône de la légende A) : indique l'état actuel de la batterie. État : charge complète, 3/4 de charge, 2/4 de charge, 1/4 de charge, batterie faible. Temps de charge : 8 heures avec le chargeur fourni.

• **Indicateur de batterie faible :** Lorsque la charge de la batterie de l'émetteur est faible (inférieure à 20 %), l'icône de batterie faible s'affichera sur l'écran. Lorsque la charge de la batterie est inférieure à 10 %, l'icône de batterie rouge clignotante s'affichera, tandis qu'une alarme se fait entendre toutes les 3 secondes jusqu'à ce que l'émetteur s'éteigne automatiquement.

MENU PRINCIPAL DU RÉCEPTEUR

PRINCIPE DE FONCTIONNEMENT : Pour activer les fonctions, appuyez sur les boutons « OK » et « MENU » (PU.1-7) - l'écran affiche le menu principal. En utilisant les curseurs pour se déplacer vers le haut/bas (▲&▼), vers la gauche/droite (◀&▶), vous pouvez vous déplacer dans le menu et le sous-menu de chaque fonction. Pour confirmer la fonction sélectionnée, appuyez sur « OK ». Pour quitter la fonction sélectionnée, appuyez sur le bouton de retour (PU.1-4)

1. AJOUTER / RETIRER UNE CAMÉRA : L'appareil parental peut se connecter à un maximum de 4 caméras différentes du même modèle. **Ajouter une caméra :** Appuyez sur le bouton du menu principal (PU.1-7). Utilisez les curseurs pour vous déplacer vers le haut/bas, vers la gauche/droite afin d'atteindre et de sélectionner

l'icône « Caméra » (voir la légende A). Toujours à l'aide des curseurs de déplacement, **sélectionnez l'icône « Ajouter une caméra » (voir la légende A).** Appuyez sur « OK » pour confirmer. Lorsque le signe d'appariement (PAIR) apparaît sur l'écran, appuyez sur le bouton d'appariement (PAIR) pendant environ 30 secondes, situé sur l'émetteur (appareil bébé).

L'icône d'appariement réussi doit apparaître sur l'écran (voir la légende A).

• Une autre façon de faire l'appariement de la caméra sélectionnée avec le récepteur : Appuyez sur le bouton d'appariement (PAIR) situé sur la caméra et maintenez-le enfoncé pendant environ 3 secondes. L'indicateur marche/arrêt se mettra à clignoter. Sélectionnez ensuite la caméra souhaitée sur l'affichage et appuyez sur le bouton OK du récepteur. Le récepteur se connectera à l'émetteur et une image en temps réel apparaît depuis la caméra sélectionnée.

• **Retirer une caméra** : Appuyez sur le bouton du menu principal (PU.1-7). Sélectionnez **l'icône « Camera » (voir la légende A).** Sélectionnez **l'icône « Retirer une caméra » (voir la légende A).** Appuyez sur « OK » pour confirmer. Une demande de reconfirmation de votre choix par « OUI » et « NON » apparaît sur l'écran. Après avoir appuyé sur le bouton « OUI », appuyez à nouveau sur OK pour retirer la caméra.

• **Fonctionnalité d'écran partagé** : L'écoute-bébé dispose de la fonctionnalité « écran partagé ». Lorsque 2 caméras sont connectées, les images des deux caméras sélectionnées seront affichées simultanément côte à côte sur l'écran du moniteur. Lorsque 3 ou 4 caméras sont couplées, toutes les images seront affichées divisées sur l'écran en temps réel.

2. OPTION DE VEILLEUSE : L'appareil bébé (caméra) dispose de la fonctionnalité de veilleuse avec 8 couleurs disponibles.

• **Commande de la fonctionnalité depuis le récepteur** : Appuyez sur le bouton du menu principal (PU.1-7). Utilisez les curseurs de déplacement pour atteindre et sélectionner **l'icône « Veilleuse » (légende A).** À l'aide toujours des curseurs de déplacement, sélectionnez la couleur de veilleuse souhaitée. Appuyez sur « OK » pour confirmer.

• En appuyant sur le bouton ON/OFF (voir la légende A) vous pouvez activer ou désactiver la veilleuse. Si vous souhaitez que les couleurs changent de manière séquentielle à intervalles d'une minute, sélectionnez l'icône d'alternance automatique des couleurs (voir la légende A). Pour quitter la fonction sélectionnée, appuyez sur le bouton de retour (PU.1-4)

• **Commande de la fonctionnalité depuis la caméra** : En appuyant et en maintenant enfoncé le **bouton de la veilleuse sur la caméra (voir la légende A),** vous pouvez l'éteindre. En appuyant à nouveau sur le bouton et en le maintenant enfoncé, vous pouvez passer à la couleur de lumière souhaitée.

3. RÉGLER LE VOLUME ET LA LUMINOSITÉ : Appuyez sur le bouton de réglage du Volume / de la Luminosité (PU.1-3). Les icônes « Volume » et « Luminosité » apparaissent sur l'écran (voir la légende A).

• En utilisant les curseurs de déplacement vers la gauche/droite (◀&▶), sélectionnez le volume souhaité.

• En utilisant les curseurs de déplacement vers le haut/bas (▲&▼), sélectionnez le niveau de luminosité souhaité.

Pour quitter la fonction sélectionnée, appuyez sur le bouton de retour (PU.1-4)

L'appareil dispose de 6 niveaux de luminosité et de volume. Les réglages par défaut de ces deux fonctionnalités sont automatiquement ajustés au niveau 4.

4. LECTEUR DE MUSIQUE AVEC BERCEUSES : Appuyez sur le bouton du menu principal (PU.1-7). Utilisez les curseurs de déplacement vers le haut/bas, vers la gauche/droite pour atteindre et sélectionner **l'icône « Lecteur de musique avec 8 berceuses » (voir la légende A).** Utilisez les curseurs de déplacement vers le haut/bas, vers la gauche/droite pour sélectionner la mélodie souhaitée ou pour sélectionner **l'icône « Jouer la séquence complète avec 8 berceuses » (voir la légende A)** - alors toutes les mélodies seront jouées une après l'autre en une séquence. Appuyez sur « OK » pour confirmer. Appuyez sur **l'icône « Arrêter / mettre en pause du lecteur de musique » (voir la légende A)** pour arrêter la musique. Pour quitter la fonction, appuyez sur le bouton de retour (PU.1-4) Par défaut, les réglages du lecteur de musique sont désactivés.

5. MODE D'ÉCONOMIE D'ÉNERGIE (ECO) : Ce mode vous permet de contrôler l'activation du son de la caméra. L'affichage LCD ne s'allume que lorsque l'appareil bébé capte un son. Si aucun son n'est capté autour de la caméra dans les 30 secondes, l'affichage vidéo s'éteint pour économiser de l'énergie. Lorsque la caméra capte des sons plus forts que le niveau de sensibilité sélectionné (faible, moyen, haut), elle recommencera à transmettre un signal à l'appareil parental et allumera l'écran du récepteur. Pour régler l'appareil sur la fonctionnalité ECO, suivez les étapes suivantes : Appuyez sur le bouton du menu principal (PU.1-7). Utilisez les curseurs de déplacement vers le haut/bas, vers la gauche/droite pour atteindre et sélectionner **l'icône « Économie d'énergie » (voir la légende A).** En utilisant les curseurs de déplacement vers la gauche/droite (◀&▶), sélectionnez le niveau de sensibilité souhaitée (faible, moyen, haut). Appuyez sur « OK » pour confirmer. Pour quitter la fonction, appuyez sur le bouton de retour (PU.1-4)

• **l'icône « Faible niveau de sensibilité » (légende A)** : Valeur seuil élevée de capture de sons avant l'activation de la fonction (pleurs ou bruits prolongés).

l'icône « Moyen niveau de sensibilité » (légende A) : Valeur seuil moyenne de capture de sons avant l'activation de la fonction. **l'icône « Haut niveau de sensibilité » (légende A)** : Valeur seuil basse de capture de sons avant l'activation de la fonction (bruits ou pleurs légers).

6. ALARME DE RAPPEL POUR NOURRIR LE BÉBÉ : Appuyez sur le bouton du menu principal (PU.1-7).

Utiliser les curseurs de déplacement pour atteindre et **sélectionner l'icône « Régler l'alarme repas » (voir la légende A)**. En utilisant les curseurs de déplacement vers le haut/bas, la gauche/droite, sélectionnez le temps souhaité pour l'activation de l'alarme. Appuyez sur « OK » pour confirmer. **L'icône « Montre »** apparaîtra sur l'écran (voir la légende A, deuxième image).

•La durée minimale pour laquelle l'alarme repas peut être réglée est de 5 minutes, la durée maximale est de 7 heures. L'utilisateur dispose de 9 niveaux. Par défaut, les réglages de l'alarme repas sont désactivés.

•Pour quitter le mode, sélectionnez l'icône « Annuler l'alarme repas » (voir la légende A) et appuyez sur OK pour confirmer.

7. RÉGLER LA TEMPÉRATURE DE L'AIR DANS LA PIÈCE DU BÉBÉ : Appuyez sur le bouton du menu principal. Utilisez les curseurs de déplacement vers le haut/bas, vers la gauche/droite afin d'atteindre et de sélectionner **l'icône « Température » (voir la légende A)**.

•En utilisant les curseurs de déplacement vers le haut ou vers le bas (**▲&▼**), sélectionnez la température à afficher en Fahrenheit ou en Celsius.

•Utilisez les curseurs de déplacement vers le haut ou vers le bas (**▲&▼**) pour sélectionner l'option ON ou OFF afin d'activer ou désactiver la fonctionnalité d'alarme, lorsque les valeurs de température minimale et maximale sont atteintes.

•Utilisez les curseurs de déplacement vers le haut ou vers le bas (**▲&▼**) pour régler la valeur de température la plus élevée et la plus basse lorsque vous avez sélectionné **l'icône Hi (voir la légende A, deuxième image) ou Lo (voir la légende A), respectivement**.

•La plage de température est de 0 ~ 50°C.

•Par défaut, le réglage de l'alarme de haute température est de 36°C et le réglage de l'alarme de basse température est de 8°C.

•Lorsque la température de l'air est supérieure ou inférieure à la plage définie, **l'icône « Alarme » (voir la légende A)** apparaîtra sur l'écran, qui attirera votre attention par un signal sonore. Arrêtez l'alarme en appuyant sur n'importe quel bouton de l'appareil parental.

8. RÉGLAGE DE LA LANGUE : Appuyez sur le bouton du menu principal (PU.1-7). Utilisez les curseurs de déplacement vers le haut/bas, vers la gauche/droite pour atteindre et sélectionner **l'icône « Réglage de la langue » (voir la légende A)**. Appuyez sur OK pour confirmer l'entrée dans le sous-menu, puis en utilisant les curseurs de déplacement, sélectionnez la langue souhaitée. Appuyez sur « OK » pour confirmer. Pour quitter la fonction, appuyez sur le bouton de retour (PU.1-4)

9. CONFIGURATIONS PAR DÉFAUT : Appuyez sur le bouton du menu principal (PU.1-7). Utilisez les curseurs de déplacement vers le haut/bas, vers la gauche/droite pour atteindre et sélectionner **l'icône « Configurations » (voir la légende A)**. Appuyez sur OK pour accéder au sous-menu « Configuration ». Utilisez les curseurs de déplacement pour sélectionner **l'icône « Configurations par défaut » (voir la légende A)**, ensuite appuyez sur « OK » pour confirmer l'entrée dans le sous-menu. Pour restaurer les configurations par défaut, sélectionnez « YES », pour annuler les configurations par défaut, sélectionnez « NO ». Appuyez sur le bouton retour (PU.1-4) - une fois pour quitter le sous-menu, et deux fois pour quitter le menu principal.

10. RÉGLER LE VOLUME DE L'ALARME : Appuyez sur le bouton du menu principal (PU.1-7).

Utilisez les curseurs de déplacement vers le haut/bas, vers la gauche/droite pour atteindre et sélectionner **l'icône « Configurations » (voir la légende A)**. Appuyez sur OK pour accéder au sous-menu « Configuration ». Utilisez les curseurs de déplacement pour sélectionner **l'icône « Alarme » (voir la légende A)**. Pour élever ou réduire le volume de l'alarme, sélectionnez l'icône correspondante avec « + » ou « - » et appuyez sur OK pour confirmer.

11. RÉGLER LA DATE ET L'HEURE Appuyez sur le bouton du menu principal (PU.1-7). Utilisez les curseurs de déplacement vers le haut/bas, vers la gauche/droite pour atteindre et sélectionner **l'icône « Configurations » (voir la légende A)**. Appuyez sur OK pour accéder au sous-menu « Configuration ». Utilisez les curseurs de déplacement vers le haut/bas, vers la gauche/droite pour sélectionner **l'icône « Temps » (voir la légende A)**.

•**Réglage Mois-Date-Année :** Utilisez les curseurs de déplacement vers la gauche/droite (**◀&▶**), pour sélectionner l'option pour le réglage Mois-Jour-Année. Utilisez les curseurs de déplacement vers le haut ou vers le bas (**▲&▼**) pour saisir les données sur le mois, la date et l'année.

•**Réglage Temps** Utilisez les curseurs de déplacement vers la gauche/droite (**◀&▶**) pour sélectionner l'option de temps 12 h ou 24 h. Utilisez les curseurs de déplacement vers le haut ou vers le bas (**▲&▼**) pour saisir le temps (heure et minutes). Appuyez sur le bouton retour (PU.1-4) - une fois pour quitter le sous-menu, et deux fois pour quitter le menu principal.

12. INVERSION DE L'ÉCRAN DE LA CAMÉRA : Appuyez sur le bouton du menu principal (PU.1-7). Utilisez les curseurs de déplacement vers le haut/bas, vers la gauche/droite pour atteindre et sélectionner **l'icône « Configurations » (voir la légende A)**. Appuyez sur OK pour accéder au sous-menu « Configuration ». Utilisez les curseurs de déplacement vers le haut/bas, vers la gauche/droite pour sélectionner **l'icône « Inversion de l'écran » (Display reverse) (voir la légende A)**. Appuyez sur OK et activez la fonction à l'aide du bouton ON ou désactivez la fonction à l'aide du bouton OFF.

DÉPANNAGE

Pas de connexion au moniteur	<ul style="list-style-type: none">• Les adaptateurs d'alimentation ne sont pas correctement connectés.• Assurez-vous que la caméra et le moniteur sont ACTIVÉS.• La caméra est trop éloignée du moniteur.• La caméra et le moniteur ne sont pas correctement appariés ; suivez les instructions pour APPARIEMENT.
Image figée sur l'écran	<ul style="list-style-type: none">• Éteignez et rallumez la caméra (débranchez l'adaptateur, puis rebranchez-le dans la prise).• Appuyez sur le bouton RESET à l'arrière de l'appareil parental.
Interférences d'image ou mauvaise réception	<ul style="list-style-type: none">• Rapprochez le moniteur de la caméra.• La caméra ou le moniteur sont placés trop près d'objets métalliques.• D'autres appareils électroniques interfèrent avec le signal.• La charge de la batterie est trop faible.
Mauvaise connexion audio (présence de bruit)	<ul style="list-style-type: none">• Il est possible que la caméra et le moniteur soient trop proches l'un de l'autre.• Il est possible que le volume du moniteur soit trop élevé.

NETTOYAGE ET ENTRETIEN

1. Ne plongez pas la caméra ou son adaptateur dans l'eau et ne les lavez pas sous l'eau courante.
2. N'utilisez pas de spray nettoyant ni de nettoyants liquides.
3. Avant de nettoyer la caméra, vous devez débrancher le cordon d'alimentation de la prise secteur.
4. Nettoyez les unités avec un chiffon doux et sec.
5. Si vous n'utilisez pas l'appareil photo pendant une longue période, rangez-le ainsi que son cordon d'alimentation dans un endroit frais et sec.
6. Avertissement! Les enfants ne devraient pas jouer avec ce produit !
7. Rangez-le hors de portée des enfants. Si le produit est endommagé et ne peut plus être utilisé, ne le jetez pas avec les ordures ménagères. Remettez-le à un point de collecte officiel pour recyclage. En faisant cela, vous contribuez à préserver l'environnement.
8. Si vous constatez des dommages ou des pièces manquantes/cassées, arrêtez d'utiliser le produit jusqu'à ce que les dommages soient éliminés.
9. N'essayez pas de réparer le produit vous-même. Contactez le magasin dans lequel vous avez acheté le produit.
10. Ne marchez pas sur le cordon d'alimentation et ne le pincez pas, en particulier au niveau des connecteurs, du boîtier de prise et à l'endroit où le cordon sort de l'appareil.
11. Positionnez les appareils et les adaptateurs secteur de manière à leur fournir la ventilation nécessaire. Ne les couvrez pas avec des vêtements, des serviettes, des couvertures ou autres.
12. Débranchez toujours les appareils pendant les orages ou si vous ne les utilisez pas pendant une longue période.
13. Les empreintes digitales ou la poussière sur l'objectif peuvent affecter le fonctionnement de l'appareil photo. Évitez de toucher l'objectif avec vos doigts.

MARQUAGE CE ET CONFORMITÉ CE



Ce produit est conforme aux exigences de la Communauté européenne en matière d'interférences radio.

Le moniteur vidéo répond aux exigences des normes européennes et internationales : EN IEC 62311:2020; EN IEC 62368-1:2020+A11:2020; EN 55032:2015/A1:2020; EN IEC 61000-3-2:2019/A1:2021; EN 61000-3-3:2013/A2:2021; EN 55035:2017/A11:2020; ETSI EN 301 489-1 V2.2.3:2019; ETSI EN 301 489-17 V3.2.4:2020; ETSI EN 300 328 V2.2.2:2019; EN 50566:2017; EN 50663:2017; EN 62479:2010; ; EN IEC/ IEEE 62209-1528:2021; EN IEC 62368-1:2020+A11:2020; EN 55032:2015/A1:2020; EN IEC 61000-3-2:2019/A1:2021; EN 61000-3-3:2013/A2:2021; EN 55035:2017/A11:2020; ETSI EN 301 489-1 V2.2.3:2019; ETSI EN 301 489-17 V3.2.4:2020; ETSI EN 300 328 V2.2.2:2019; IEC 62321-3-1:2013; IEC 62321-5:2013; IEC 62321-4:2013+AMD1:2017 CSV, IEC 62321-6:2015, IEC 62321-7-1:2015, IEC 62321-7-2:2017, IEC 62321-8:2017

• Par la présente, la Moni Trade Ltd déclare que cet écoute-bébé est conforme aux exigences essentielles et aux autres dispositions applicables de la directive 2014/53/UE. Une copie de la déclaration de conformité CE peut être consultée en ligne à l'adresse suivante : www.cangaroo-bg.com

CONÇU POUR LE CANGOUROU ; ORIGINE RPC ; Fabricant et importateur : Moni Trade LTD

Adresse : rue Dolo. 1, Trebich, Sofia, Bulgarie Tél. : + 359 2/ 936 07 90

1. ВАЖНО! ВНИМАТЕЛЬНО ПРОЧИТАЙТЕ И СОХРАНИТЕ ДЛЯ БУДУЩИХ СПРАВОК! ИНСТРУКЦИЯ ПО ЭКСПЛУАТАЦИИ СОДЕРЖИТ ВАЖНУЮ ИНФОРМАЦИЮ О ПРАВИЛЬНОМ ИСПОЛЬЗОВАНИИ И ОБСЛУЖИВАНИИ ИЗДЕЛИЯ.

2. ВНИМАНИЕ! СХЕМЫ И РИСУНКИ В ЭТОЙ ИНСТРУКЦИИ ЯВЛЯЮТСЯ ЛИШЬ ИЛЛЮСТРАТИВНЫМИ И РУКОВОДЯЩИМИ, И ИЗДЕЛИЕ, КОТОРОЕ ВЫ ПРИОБРЕЛИ, МОЖЕТ ОТЛИЧАТЬСЯ ОТ НИХ.

3. Данное изделие соответствует требованиям Европейского сообщества к радиопомехам. Видеомонитор соответствует требованиям применимых европейских и международных стандартов, указанных в разделе «МАРКИРОВКА CE и СООТВЕТСТВИЕ ЕС».

4. УБЕДИТЕСЬ, ЧТО ВСЕ ДЕТАЛИ НАХОДЯТСЯ В УПАКОВКЕ ПРОДУКТА:

- РОДИТЕЛЬСКИЙ БЛОК/МОНИТОР (приемник) – 1 шт.
- КАМЕРА (детский блок) – 1 шт.
- ПЕРЕХОДНИК - 2 шт.
- ИНСТРУКЦИЯ ПО ПРИМЕНЕНИЮ – 1 шт.
- КОМПЛЕКТ НАСТЕННОГО КРЕПЛЕНИЯ – 1 шт.

РЕКОМЕНДАЦИИ И ПРЕДУПРЕЖДЕНИЯ ПО БЕЗОПАСНОЙ ЭКСПЛУАТАЦИИ

1. ВНИМАНИЕ! Это изделие является вспомогательным изделием. Его нельзя использовать в качестве медицинского монитора или в качестве замены ответственного и своевременного родительского контроля.

2. Никогда не оставляйте ребенка одного в вашем доме. Всегда убедитесь, что есть кто-то, чтобы следить за ним или за ней.

3. Лицам (включая детей), которые в связи со своими физическими и психологическими особенностями, отсутствием опыта или незнанием не в состоянии пользоваться прибором, запрещается пользоваться этим прибором, если они оставлены без присмотра и не проинструктированы лицом, ответственным за их безопасность, о том, как использовать прибор.

4. Внимание! Только для использования в помещении. Если вы установите камеру на открытом воздухе, это может привести к ее повреждению.

5. Изделие не игрушка. Не позволяйте своим детям играть с ним!

6. Используйте это изделие только по назначению, как описано в этом руководстве. Не размещайте аксессуары, которые не предоставляются производителем, и не вносите какие-либо улучшения или изменения в изделие, так как это может привести к его неисправности или повреждению.

7. Внимание! Шнур питания камеры должен быть подключен к электрической розетке, расположенной как можно дальше от вашего ребенка. Поместите камеру как можно дальше от ребенка. Кабели представляют потенциальную опасность удушья. Они должны находиться в недоступном для детей месте (на расстоянии не менее 1 метра).

8. Никогда не устанавливайте камеру в или над детской кроваткой или манежем.

9. Камера должна быть помещена не менее 1 метра от ребенка, чтобы микрофон мог улавливать звуки ребенка.

10. Если вы поместите камеру на стол или низкий шкафчик, не позволяйте шнуру питания висеть с края стола или рабочего стола. Люди могут споткнуться о кабели.

11. Не размещайте камеру возле воды, например, рядом с ванной, с раковиной или в прачечной, или во влажном подвале.

12. Не погружайте камеру, ее шнур питания или какую-либо часть изделия в воду или другую жидкость.

13. Антенна камеры зафиксирована. Не пытайтесь растянуть ее.

14. Никогда не пытайтесь модифицировать изделие, отремонтировать его самостоятельно в случае повреждения, или заменить одну из его частей на ту, которая не предоставляется производителем/импортером.

15. Не дотрагивайтесь до упавшего в воду прибора. При возникновении такого инцидента немедленно отключите шнур адаптера питания, если он подключен к электросети.

16. Не размещайте устройство в местах, где вода или другие жидкости могут попасть на него.

17. Никогда не используйте видеоняню во влажных местах или вблизи воды.

18. Не использовать изделие в сильно загрязненной (пыльной) среде. Это сократит срок службы устройства.

19. Никогда не размещайте предметы на видеоняню и не накрывайте ее.

20. Не блокировать вентиляционные отверстия. Их целью является обеспечение вентиляции и защита прибора от перегрева. Устанавливать в соответствии с инструкциями производителя.

21. Прежде чем подключить шнур питания изделия в розетку, убедитесь, что напряжение, указанное на адаптере, соответствует напряжению местной сети.

22. Шнур питания должен быть подключен только к электрической розетке со следующими параметрами: 100V и 240V- 50/60Hz.

23. Будьте осторожны, чтобы не пролить пищу, воду или любую другую жидкость на шнур питания.

24. Не вырезать/изменить части адаптера, так как это представляет опасность при эксплуатации.

25. Использовать только шнур питания, предоставляемый производителем/импортером.

26. Не использовать адаптер, если есть поврежденный кабель или вилка.

27. Во избежание несчастного случая, замените поврежденный адаптер оригинальным адаптером.

28. Во избежание опасности поражения электрическим током, не открывайте корпус камеры.

29. Не использовать прибор, если он не работает должным образом, если он поврежден или если он упал в воду. Вы должны обратиться к продавцу, у которого вы приобрели изделие, или к импортеру, чтобы устранить повреждение.

30. Не разбирать и не ремонтировать прибор в домашних условиях, это делается только в авторизованном сервисе или непосредственно импортером.

31. Не пытаться модифицировать камеру/адаптер или ремонтировать их самостоятельно в случае повреждения. Для получения консультации обратитесь в авторизованный сервис или к продавцу, у которого вы приобрели изделие.

32. Не использовать запасные части, которые не являются оригинальными частями, предоставляемыми производителем или импортером.

33. Не хранить видеоняню или адаптер вблизи прямых источников тепла - открытые очаги, отопительные приборы или плиты.

34. ПРЕДУПРЕЖДЕНИЕ:

Используйте и храните прибор при температурах от 0° C до 45° C.

Не подвергайте камеру слишком низким или слишком высоким температурам и прямым солнечным светом.

35. Не использовать острые предметы или агрессивные моющие средства для очистки прибора.

36. Всегда выключайте адаптеры питания, если продукт не используется в течение длительного времени.

37. **Внимание!** Риск удушья! Держите пластиковую упаковку подальше от детей. Не допускайте игру с пластиковой упаковкой – упаковка содержит мелкие детали. Проглатывание может вызвать удушье. Пластиковая упаковка может вызвать удушье или удушение. Не распаковывать продукт в присутствии детей в возрасте до 3 лет.

38.Защита конфиденциальности: Никогда не забывайте, что вы используете общественный эфир при использовании беспроводной 2.4GHz цифровой видеонаблюдения. Звук и видео могут передаваться на другие принимающие устройства. Разговоры, даже из комнат рядом с камерой, также могут быть переданы.

39.Внимание! Чтобы защитить конфиденциальность, всегда выключайте камеру и родительское устройство, когда вы их не используете. Родительское устройство может получать помехи от других устройств в диапазоне частот 2.4GHz.

40. Не снимайте метки и предупреждения, размещенные на изделии! Они важны для тех, кто использует его!

ПИТАНИЕ УСТРОЙСТВ

➤ **Передачик (камера)** работает только при подключении к электрической сети. Для этого используйте только прилагаемый адаптер.

➤ **Приемник** имеет встроенную аккумуляторную батарею. Аккумуляторная батарея заряжается полностью за 8 часов. Затем вы можете использовать устройство, не подключая его к адаптеру, в течение 10 часов, в зависимости от того, как вы его используете. При включении режима энергосбережения аккумулятор может работать дольше. Для зарядки аккумулятора используйте только прилагаемый адаптер.

➤ **ПРЕДУПРЕЖДЕНИЕ!** Перед первым использованием продукта полностью зарядите приемник в течение 8 часов.

ВАЖНАЯ ИНФОРМАЦИЯ ПО БАТАРЕЕ ПРИЕМНИКА (РОДИТЕЛЬСКИЙ БЛОК)



1. Перед первым использованием полностью зарядите аккумулятор.
2. Продукт имеет встроенный литий-ионный аккумулятор 3,7 В/4000 мАч.
3. Встроенная аккумуляторная батарея не может быть извлечена из изделия.

ЗАРЯДКА АККУМУЛЯТОРА ДОЛЖНА ПРОИЗВОДИТЬ ТОЛЬКО ВЗРОСЛЫЕ!

ПРЕДУПРЕЖДЕНИЕ!

4.Зарядка - Рисунок G:

- Подключите адаптер к разъему зарядки родительского блока (приемника).
- Затем включите зарядное устройство в электрическую розетку дома.

5. Используйте только зарядное устройство, поставляемое с молокоотсосом. Не используйте зарядные устройства от других продуктов.

6. Своевременно заряжайте батарею. Заряжайте, как только индикатор заряда покажет 1 полосу или начнет мигать.

7. Детям не следует использовать зарядное устройство. С зарядным устройством должен обращаться только взрослый. После зарядки храните адаптер в недоступном для детей месте.

8. Если вы не собираетесь использовать изделие в течение длительного времени, полностью зарядите батарею перед его хранением. Затем заряжайте батарею не реже одного раза в месяц, чтобы продлить срок ее службы.

9. Если батарея повреждена или больше не может быть заряжена, не пытайтесь открыть изделие самостоятельно. Для консультации и ремонта обратитесь к продавцу, у которого вы приобрели изделие, или к импортеру/дистрибьютеру.

10. Батарея подлежит вторичной переработке. Если изделие повреждено и не подлежит ремонту, утилизировать его в пункт сбора электронных отходов, батарей, адаптеров. НЕ УТИЛИЗИРОВАТЬ изделие вместе с обычными бытовыми отходами. Соблюдайте правила вашей страны по отдельному сбору электрических и электронных изделий и аккумуляторных батарей. Утилизируйте отходы этого типа только в предназначенных местах. Это будет важным и значительным вкладом в защиту окружающей среды и снижение вредного воздействия веществ, содержащихся в батареях и электронных компонентах, на окружающую среду и здоровье человека.

ТЕХНИЧЕСКИЕ ХАРАКТЕРИСТИКИ

Источник питания родительского блока (приемника)	Встроенная аккумуляторная литиевая (Li-ion) батарея мощностью 3.7V 4000 mAh (14,8 Вт-ч) и Зарядное устройство (адаптер): Входной ток: 100 В ~ 240 В – 50/60 Гц; Выходной ток: 5 В постоянного тока 1.2 А
Источник питания камеры (детского блока)	Адаптер (шнур питания): Входной ток: 100 В ~ 240 В – 50/60 Гц; Выходной ток: 5 В постоянного тока 1.2 А
Рабочая частота	2412 МГц ~ 2472МГц
Мощность передачи	≤ 19 дБм
Время использования после полной зарядки	До 10 часов
Видеоэкран	5.5" 720P IPS TFT LCD
Дальность действия (без препятствий)	≥ 1000 футов (300 м) на открытом воздухе ≥ 165 футов (50 м) в помещении
Функция двусторонней связи	Да
Подходящая температура воздуха для использования продукта	0 ~ 40°C (+32F~+104F)
Подходящая температура воздуха для зарядки продукта	10 ~ 40°C (+50F~+104F)
Подходящая влажность воздуха для использования продукта	15% - 85%

КОМПОНЕНТЫ РОДИТЕЛЬСКОГО БЛОКА

➤ РИСУНОК RU.1:

1 – Световой индикатор зарядки аккумулятора /индикатор питания устройства; 2 – Световой индикатор уровня громкости; 3 – Регулятор громкости/яркости экрана; 4 – Кнопка «Назад» (выход из команды)/Кнопка включения/выключения для двусторонней связи; 5 – Кнопка ZOOM/наклона камеры; 6, 8, 9 и 11 – Кнопки для настройки различных функций меню или перемещения курсора влево/ вправо/ вниз/ вверх; 7 – Кнопка подтверждения (OK) и кнопка главного меню (МЕНЮ); 10 – Микрофон; 12 – ЖК-видеодисплей.

РИСУНОК RU.2:

1 – Антенна; 2 – Кнопка включения и выключения устройства; 3 – Подставка для монитора; 4 – Зарядный провод; 5 – Динамик; 6 – Кнопка Сброса.

КОМПОНЕНТЫ ПЕРЕДАТЧИКА

➤ РИСУНОК BU.1:

1 – Микрофон; 2 – Датчик света; 3 – Инфракрасные светодиоды; 4 – Объектив камеры; 5 – Индикатор питания на устройстве; 6 – Ночник; 7 – Кнопка включения ночника.

➤ РИСУНОК BU.2:

1 – Антенна; 2 – Динамик; 3 – Гнездо адаптера; 4 – Ключ подключения родительского блока; 5 – Датчик температуры.

АДАПТЕР

Входной ток: 100V-240V - 50/60 Hz; **Выходной ток:** 5V, 1.2 A, 5W

Адаптер имеет низковольтный источник питания. Подключите адаптер к соответствующему разъему камеры. Затем подключите вилку в розетку сети вашего дома. Вилка используется для подключения устройства к источнику питания, устройство должно быть легко доступно. **ВНИМАНИЕ:** Поставляемый адаптер и шнур питания имеют специальную конструкцию, подходящую для этого изделия. Они не могут быть использованы для других приборов. К этому прибору нельзя включать другие адаптеры, которые не поставляются производителем/импортером.

ДЕТСКИЙ БЛОК (КАМЕРУ) МОЖНО РАСПОЛОЖИТЬ 2 СПОСОБАМИ:

1. Размещается на устойчивой, плоской поверхности.

2. Крепится на стену. Разместите камеру повыше, чтобы лучше видеть кроватку или кроватку ребенка.

3. При размещении камеры учитывайте следующие советы, чтобы выбрать лучшее место для камеры:

• Камера должна находиться на расстоянии не менее 1 метра от вашего ребенка, чтобы микрофон мог улавливать звук ребенка. Это абсолютное минимальное безопасное расстояние, рекомендуемое для ограничения воздействия электромагнитного излучения.

• Не размещайте и не устанавливайте устройство в детской кроватке/игровом дворе или над ними.

• Поместите камеру в недоступном для детей месте с чистым, незакрытым полем обзора и хорошим сигналом на маршрутизаторе Wi-Fi.

• Примечание. Диапазон беспроводной связи зависит от факторов окружающей среды, включая физические препятствия, строительные материалы и беспроводные помехи.

• Не размещайте камеру в местах, где много света попадает прямо в объектив камеры.

• Инфракрасные лучи могут отражаться от стен и отрицательно влиять на качество видео. Постарайтесь направить камеру подальше от стен.

• Вы можете перемещать и масштабировать поле зрения.

ЭКСПЛУАТАЦИЯ ВИДЕОНЯНИ

1. Включение камеры (детском блоке): Подключите камеру к адаптеру питания и подключите ее к электросети. Загорится световой индикатор. Не отключайте камеру от адаптера. В противном случае она не будет работать.

2. Подключите родительский блок: Подключите приемник к адаптеру питания и включите его в электросеть. Удерживайте кнопку ВКЛ/ВЫКЛ в течение 3 секунд, чтобы включить приемник. Вы увидите изображение в реальном времени на родительском блоке.

ПРИМЕЧАНИЕ. Видеояню всегда следует использовать с выдвинутой антенной.

3. Функция масштабирования изображения: нажмите и удерживайте кнопку масштабирования изображения (кнопка ZOOM/PU.1-5) на мониторе в течение 2 секунд. На экране отобразится значок «ZOOM» (см. легенду А). Нажмите кнопку ZOOM (Масштаб) (PU.1-5) еще раз, чтобы вернуть изображение в нормальный масштаб. По умолчанию изображение должно быть в нормальном масштабе.

4. Автоматическое ночное видение: Детский блок оснащен инфракрасными светодиодами высокой интенсивности для захвата четких изображений в темноте. Когда встроенный фотодатчик в верхней части устройства обнаруживает низкий уровень окружающего света, светодиоды включаются автоматически. Экран родительского блока будет черно-белым, при этом приемник будет отображать объекты, которые находятся на расстоянии 2 м от камеры. В верхней части экрана появится значок автоматического ночного видения (см. Условные обозначения А).

5. Настройка двусторонней связи: В нормальных условиях детский блок передает звук и изображение на родительский блок. Если вы хотите использовать функцию «Двусторонняя связь», нажмите и удерживайте кнопку для двусторонней связи (PU.1-4), в верхней части экрана появится значок «Микрофон» (см. Условные обозначения А). Ваш голос будет звучать из динамика камеры, которую вы разместили в комнате вашего ребенка. Отпустите кнопку (PU.1-4), чтобы выйти из этого режима.

ПРИМЕЧАНИЕ. В режиме двойной связи громкоговоритель на родительском блоке отключен. Кнопка (PU.1-4) также используется для выхода из последней команды.

6. Регулировка горизонтального/вертикального угла камеры: выполняется удаленно с помощью кнопок родительского блока.

• Нажмите левую кнопку на родительском блоке ◀ и камера повернется влево. Удалите палец с кнопки, чтобы камера перестала двигаться.

• Нажмите правую кнопку ▶ на родительском блоке, и камера повернется вправо. Удалите палец с кнопки, чтобы камера перестала двигаться.

• Нажмите кнопку вверх ▲ на родительском блоке, и камера повернется вверх. Удалите палец с кнопки, чтобы камера перестала двигаться.

• Нажмите кнопку вниз ▼ на родительском блоке, и камера повернется вниз. Удалите палец с кнопки, чтобы камера перестала двигаться.

7. Дисплей:

• **Сила сигнала** (значок из условных обозначений А): 5 уровней силы. Более высокий уровень означает более сильный сигнал.

•**Состояние батареи** (значок из условных обозначений А): указывает текущее состояние батареи. Состояние: полный заряд, 3/4 заряда, 2/4 заряда, 1/4 заряда, разряженная батарея. Время зарядки: 8 часов с прилагаемым зарядным устройством.

•**Индикатор низкого заряда батареи:** Когда заряд батареи детского блока низкий (ниже 20%), на экране отображается значок низкого заряда батареи. Когда заряд батареи ниже 10%, будет отображаться мигающий красный значок батареи, при этом каждые 3 секунды будет звучать предупреждающий сигнал, пока детский блок не выключится автоматически.

ГЛАВНОЕ МЕНЮ ПРИЕМНИКА

ПРИНЦИП РАБОТЫ: Для активации функций нажать кнопку «ОК» и «МЕНЮ» (PU.1-7) - на дисплее отобразится главное меню. Используя курсоры вверх/вниз (▲и▼), влево/вправо (◀&▶), вы можете перемещаться по меню и подменю каждой функции. Чтобы подтвердить выбранную функцию, нажмите ОК. Чтобы выйти из выбранной функции, нажмите кнопку «Назад» (PU.1-4).

1. ДОБАВЛЕНИЕ/УДАЛЕНИЕ КАМЕРЫ: Родительский блок может подключаться к 4 различным камерам одной модели.

•**Добавить камеру:** Нажмите кнопку главного меню (PU.1-7). Используйте курсоры вверх/вниз, влево/вправо, чтобы достичь и выбрать значок камеры (см. Условные обозначения А). Опять же, используя курсоры движения, выберите значок «Добавить камеру» (см. Условные обозначения А). Нажмите ОК для подтверждения. Когда PAIR появится на экране, нажмите и удерживайте кнопку PAIR, расположенную на передатчике (детское устройство) в течение примерно 30 секунд. На экране должен отображаться значок **успешного сопряжения** (см. Условные обозначения А).

•Еще один способ подключить выбранную камеру к приемнику: Нажмите и удерживайте кнопку подключения (PAIR), расположенную на камере в течение примерно 3 секунд. Индикатор включения/выключения будет мигать. После этого выберите на дисплее нужную камеру и нажмите кнопку ОК на родительском блоке. Родительский блок подключится к детскому блоку, и с выбранной камеры появится изображение в реальном времени.

•**Удалить камеру:** Нажмите кнопку главного меню (PU.1-7). Выберите значок камеры (см. Условные обозначения А). Выберите значок «Удалить камеру» (см. Условные обозначения А). Нажмите ОК для подтверждения. На экране появится запрос на повторное подтверждение выбора с помощью «YES» и «NO». После нажатия кнопки «YES» снова нажмите ОК, чтобы удалить камеру.

•**Функция разделения экрана:** Детский монитор имеет функцию «Разделенный экран». При подключении 2 камер изображения с двух выбранных камер будут отображаться бок о бок на экране монитора одновременно. Когда 3 или 4 камеры сопряжены, все изображения будут отображаться разделенными на экране в режиме реального времени.

2. ОПЦИЯ НОЧНИКА: Детский блок (камера) имеет функцию ночника с 8 доступными цветами.

•**Управление функцией родительского блока:** Нажмите кнопку главного меню (PU.1-7). Используйте курсоры движения, чтобы достичь и выбрать значок **Ночника** (Условные обозначения А). Опять же, используя курсоры движения, выберите нужный цвет ночника. Нажмите ОК для подтверждения.

•Нажав кнопку ON/OFF (см. Условные обозначения А), вы можете включить или выключить ночник. Если вы хотите, чтобы цвета чередовались последовательно с интервалом в 1 минуту, выберите значок автоматического чередования цвета (см. Условные обозначения А). Чтобы выйти из выбранной функции, нажмите кнопку «Назад» (PU.1-4).

•**Управление функцией камеры:** Нажав и удерживая кнопку ночника камеры (см. Условные обозначения А), вы можете выключить ее. Нажав и удерживая кнопку еще раз, вы можете переключиться на нужный цвет света.

3. РЕГУЛИРОВКА ГРОМКОСТИ И ЯРКОСТИ: Нажмите регулятор громкости/яркости (PU.1-3). На дисплее отображаются значки «Громкость» и «Яркость» (см. Условные обозначения А).

•С помощью левого/правого курсоров (ti и) выберите нужную громкость.

•С помощью курсоров вверх/вниз (▲и▼) выберите желаемый уровень яркости.

Чтобы выйти из выбранной функции, нажмите кнопку «Назад» (PU.1-4).

Устройство имеет 6 уровней яркости и регулировку громкости. Настройки по умолчанию для обеих функций автоматически настраиваются на уровень 4.

4. МУЗЫКАЛЬНЫЙ ПЛЕЕР С КОЛЫБЕЛЬНЫМИ: Нажмите кнопку главного меню (PU.1-7). Используйте курсоры для перемещения вверх/вниз, влево/вправо для достижения и выберите значок «Музыкальный плеер с 8 колыбельными» (см. Условные обозначения А). Используйте курсоры для перемещения вверх/вниз, влево/вправо, чтобы выбрать нужную мелодию, или выберите значок «Воспроизвести весь цикл с 8 колыбельными» (см. Условные обозначения А) - тогда все мелодии будут воспроизводиться одну за другой в цикле. Нажмите ОК для подтверждения. Нажмите значок «Стоп/Пауза музыкального проигрывателя» (см. Условные обозначения А), чтобы остановить воспроизведение музыки.

Чтобы выйти из функции, нажмите кнопку «Назад» (PU.1-4). По умолчанию настройки музыкального плеера отключены.

5. РЕЖИМ ЭНЕРГОСБЕРЕЖЕНИЯ (ECO): Этот режим позволяет контролировать активацию громкости камеры. ЖК-дисплей включается только тогда, когда детский блок обнаруживает звук. Если в течение 30 секунд вокруг камеры не будет зафиксировано ни одного звука, видеодисплей выключится для экономии энергии. Когда камера обнаруживает звуки громче выбранного уровня чувствительности (низкий, средний, высокий), она снова начнет передавать сигнал на родительский блок и включит экран родительского блока. Чтобы установить устройство в режим ECO, выполните следующие действия: Нажмите кнопку главного меню (PU.1-7). Используйте курсоры для перемещения вверх/вниз, влево/вправо, чтобы добраться туда, и выберите значок **«Энергосбережение» (см. Условные обозначения А)**. Используя левый/правый курсоры (◀&▶), выберите желаемый уровень чувствительности (низкий, средний, высокий). Нажмите ОК для подтверждения. Чтобы выйти из функции, нажмите кнопку «Назад» (PU.1-4).

•**Значок низкой чувствительности (условное обозначение А):** Высокое пороговое значение улавливания звуков до активации функции (длительный плач или звуки).

•**Значок средней чувствительности (условные обозначения А):** Средний порог обнаружения звука до активации функции.

•**Значок высокой чувствительности (Условные обозначения А):** Низкое пороговое значение обнаружения звука до активации функции (легкий звук или плач).

6. СИГНАЛ НАПОМИНАНИЯ О КОРМЛЕНИИ РЕБЕНКА: Нажмите кнопку главного меню (PU.1-7). Используйте курсоры движения, чтобы достичь, и выберите значок **«Установка сигнала приема пищи» (см. Условные обозначения А)**. Используя курсоры для перемещения вверх/вниз, влево/вправо, выберите желаемое время сигнала. Нажмите ОК для подтверждения. На экране отобразится значок **«Часы» (см. Условные обозначения А)**.

•Минимальное значение времени, на которое можно установить сигнал приема пищи, составляет 5 минут, максимальное - 7 часов. Пользователю доступно 9 уровней. По умолчанию настройки будильника отключены.

•Чтобы выйти из режима, нажмите значок «Отмена сигнала будильника» (см. Условные обозначения А) и нажмите ОК для подтверждения.

7. КОНТРОЛЬ ТЕМПЕРАТУРЫ ВОЗДУХА В ДЕТСКОЙ КОМНАТЕ: Нажмите кнопку для главного меню. Используйте курсоры вверх/вниз, влево/вправо, чтобы добраться туда, и выберите значок **Температура (см. Условные обозначения А)**.

•С помощью курсоров вверх или вниз (▲и▼) выберите температуру, которая будет отображаться в градусах Фаренгейта или Цельсия.

•Используйте курсоры для перемещения вверх или вниз (▲и▼), чтобы выбрать опцию ВКЛ или ВЫКЛ, чтобы включить или выключить функцию сигнализации при достижении минимальных и максимальных значений температуры.

•Используйте курсоры для перемещения вверх или вниз (▲и▼), чтобы установить самые высокие и самые низкие значения температуры при выборе значка **Hi соответственно (см. Условные обозначения А)** или **Lo (см. Условные обозначения А)**.

•Диапазон температур составляет 0 ~ 50°C.

•По умолчанию настройка сигнала высокой температуры составляет 36°C, а настройка сигнала низкой температуры - 8°C.

•Когда температура воздуха выше или ниже заданного диапазона, на дисплее отобразится значок **«Сигнал предупреждения» (см. Условные обозначения А)**, который с помощью звукового сигнала привлечет ваше внимание. Остановите сигнал предупреждения, нажав любую кнопку на родительском блоке.

8. НАСТРОЙКА ЯЗЫКА: Нажмите кнопку главного меню (PU.1-7). Используйте курсоры вверх/вниз, влево/вправо, чтобы достичь и выбрать значок **Настройка языка (см. Условные обозначения А)**. Нажмите ОК, чтобы подтвердить вход в подменю, затем снова с помощью курсоров движения выберите нужный язык. Нажмите ОК для подтверждения. Чтобы выйти из функции, нажмите кнопку «Назад» (PU.1-4).

9. НАСТРОЙКИ ПО УМОЛЧАНИЮ: Нажмите кнопку главного меню (PU.1-7). Используйте курсоры вверх/вниз, влево/вправо, чтобы попасть туда, и выберите значок **Настройки (см. легенду А)**. Нажмите ОК, чтобы войти в подменю «Настройки». Используйте курсоры движения, чтобы выбрать значок **«Настройки по умолчанию» (см. Условные обозначения А)**, затем нажмите ОК для подтверждения входа в подменю. Чтобы восстановить настройки по умолчанию, выберите опцию «YES», чтобы отменить настройки по умолчанию, выберите опцию «NO». Нажмите кнопку «Назад» (PU.1-4) – один раз, чтобы выйти из подменю, и два раза, чтобы выйти из главного меню.

10. РЕГУЛИРОВКА ГРОМКОСТИ СИГНАЛА ПРЕДУПРЕЖДЕНИЯ: Нажмите кнопку главного меню (PU.1-7).

Используйте курсоры вверх/вниз, влево/вправо, чтобы достичь и выбрать значок «Настройки» (см. Условные обозначения А). Нажмите ОК, чтобы войти в подменю «Настройки».

Используйте курсоры движения, чтобы выбрать значок «Сигнал предупреждения» (см. Условные обозначения А). Чтобы увеличить или уменьшить громкость сигнала предупреждения, выберите соответствующий значок с помощью «+» или «-» и нажмите ОК для подтверждения.

11. ДАТА И ВРЕМЯ: Нажмите кнопку главного меню (PU.1-7). Используйте курсоры вверх/вниз, влево/вправо, чтобы достичь и выбрать значок «Настройки» (см. условные обозначения А). Нажмите ОК, чтобы войти в подменю «Настройки». Используйте курсоры вверх/вниз, влево/вправо, чтобы выбрать значок «Время» (см. Условные обозначения А).

•**Месяц-День-Год:** Используйте левый/правый курсоры (◀&▶), чтобы выбрать 12-часовое или 24-часовое время. Используйте курсоры для перемещения вверх или вниз (▲и▼), чтобы ввести время (часы и минуты). Нажмите кнопку «Назад» (PU.1-4) – один раз, чтобы выйти из подменю, и два раза, чтобы выйти из главного меню.

12. ПОВЕРНУТЬ ДИСПЛЕЯ КАМЕРЫ: Нажмите кнопку главного меню (PU.1-7). Используйте курсоры вверх/вниз, влево/вправо, чтобы достичь и выбрать значок «Настройки» (см. условные обозначения А). Нажмите ОК, чтобы войти в подменю «Настройки». Используйте курсоры вверх/вниз, влево/вправо, чтобы выбрать значок «Переворот дисплея» (Display Reverse) (см. Условные обозначения А). Нажмите ОК и включите функцию с помощью кнопки ON или отключите функцию с помощью кнопки OFF.

УСТРАНЕНИЕ НЕПОЛАДОК

Нет подключения к монитору	<ul style="list-style-type: none"> •Адаптеры питания подключены неправильно. •Убедитесь, что камера и монитор ВКЛЮЧЕНЫ. •Камера расположена слишком далеко от монитора. •Камера и монитор неправильно сопряжены; следуйте инструкциям по СОПРЯЖЕНИЮ.
Застывшее изображение на экране	<ul style="list-style-type: none"> •Выключите и снова включите камеру (отключите адаптер, а затем снова подключите его к розетке). •Нажмите кнопку RESET на задней панели родительского блока.
Помехи изображения или плохой прием	<ul style="list-style-type: none"> •Переместите монитор ближе к камере. •Камера или монитор расположены слишком близко к металлическим предметам. •Другие электронные устройства мешают сигналу. •Слишком низкий заряд батареи.
Плохое аудиосоединение (наличие шума)	<ul style="list-style-type: none"> •Камера и монитор могут находиться слишком близко друг к другу. •Возможно, громкость монитора слишком высока.

РЕКОМЕНДАЦИИ ПО ТЕХНИЧЕСКОМУ ОБСЛУЖИВАНИЮ И ОЧИСТКЕ ПРИБОРА

1. Не погружайте камеру или ее адаптер в воду и не мойте их под проточной водой.
2. Не используйте аэрозоль для очистки и жидкие средства для очистки.
3. Перед вытиранием камеры, необходимо отключить ее от розетки.
4. Очистите приборы сухой мягкой тканью.
5. Если вы не собираетесь использовать камеру в течение длительного времени, храните ее и ее адаптер в прохладном, сухом месте.
6. **Внимание!** Дети не должны играть с этим изделием! Держите изделие подальше от детей.
7. Если изделие повреждено и больше не может быть использовано, не утилизируйте его с бытовыми отходами.
8. Передайте его в официальный пункт приема бытовой техники, где оно может быть переработано. Таким образом, вы помогаете защитить окружающую среду.
9. Если вы обнаружите повреждения или отсутствующие, сломанные/поврежденные детали, прекратите использовать изделие до тех пор, пока повреждения не будут устранены.
10. Не пытайтесь отремонтировать изделие самостоятельно. Обратитесь к продавцу, у которого вы приобрели изделие.
11. Не наступайте на шнур питания и не допускайте его защемления.
12. Поместите приборы и адаптеры питания таким образом, чтобы обеспечить их необходимой вентиляцией. Не покрывайте их одеждой, полотенцами, одеялами и т.п.
13. Всегда отключайте устройства от сети во время грозы или если вы не будете использовать их в течение длительного времени.
14. Отпечатки пальцев или пыль на объективе могут повлиять на производительность камеры. Не прикасайтесь к объективу пальцами.

CE Данное изделие соответствует требованиям Европейского сообщества к радиопомехам.

Видеомонитор соответствует требованиям европейских и международных стандартов: EN IEC 62311:2020; EN IEC 62368-1:2020+A11:2020; EN 55032:2015/A1:2020; EN IEC 61000-3-2:2019/A1:2021; EN 61000-3-3:2013/A2:2021; EN 55035:2017/A11:2020; ETSI EN 301 489-1 V2.2.3:2019; ETSI EN 301 489-17 V3.2.4:2020; ETSI EN 300 328 V2.2.2:2019; EN 50566:2017; EN 50663:2017; EN 62479:2010; ; EN IEC/ IEEE 62209-1528:2021; EN IEC 62368-1:2020+A11:2020; EN 55032:2015/A1:2020; EN IEC 61000-3-2:2019/A1:2021; EN 61000-3-3:2013/A2:2021; EN 55035:2017/A11:2020; ETSI EN 301 489-1 V2.2.3:2019; ETSI EN 301 489-17 V3.2.4:2020; ETSI EN 300 328 V2.2.2:2019; IEC 62321-3-1:2013; IEC 62321-5:2013; IEC 62321-4:2013+AMD1:2017 CSV, IEC 62321-6:2015, IEC 62321-7-1:2015, IEC 62321-7-2:2017, IEC 62321-8:2017

•Мони Трейд ООД заявляет, что этот детский монитор соответствует основным требованиям и другим применимым положениям Директивы 2014/53/ЕС. Копию декларации соответствия ЕС можно найти в Интернете по адресу www.cangaroo-bg.com

ПРОИЗВЕДЕНО ДЛЯ CANGAROO

СТРАНА ПРОИСХОЖДЕНИЯ КНР (Китайская народная республика)

Производитель и Импортер: Мони Трейд ООД

Адрес: Болгария, София, Требич, ул. Доло 1; Тел: +359 2/ 936 07 90

SR

1.VAŽNO! PROČITAJTE PAŽLJIVO I SAČUVAJTE ZA BUDUĆU UPOTREBU ! UPUTSTVO ZA UPOTREBU SADRŽI VAŽNE INFORMACIJE O PRAVILNOM KORIŠTENJU I ODRŽAVANJU PROIZVODA.

2.PAŽNJA! DIJAGRAMI I SLIKE U OVOM UPUTSTVU SU SAMO ILUSTRATIVNI I UPUTSTVENI ZA PROIZVOD KOJI STE KUPILI MOŽDA SE RAZLIKUJU OD NJIH.

3.Ovaj proizvod je usaglašen sa zahtevima Evropske zajednice u pogledu radio smetnji. Video monitor ispunjava zahteve važećih evropskih i međunarodnih standarda koji su navedeni u odeljku „CE OZNAKA I EC USKLAĐENOST“.

4.MOLIMO VAS UVERITE SE DA SU SVI DELOVI DOSTUPNI U PAKOVANJU PROIZVODA:

- RODITELJSKI UREĐAJ/MONITOR (prijemnik) – 1 kom.
- KAMERA (predajnik) – 1 kom.
- ADAPTER – 2 kom.
- UPUTSTVA ZA UPOTREBU – 1 kom.
- KOMPLET ZA MONTAŽU NA ZID – 1 kom.

PREPORUKE I UPUTSTVA ZA BEZBJEDNU UPOTREBU

1.PAŽNJA! Ovaj proizvod je pomoćno sredstvo. Ne smije se koristiti kao medicinski monitor ili kao zamjena za odgovornu i blagovremenu roditeljsku kontrolu.

2.Nikada ne ostavljajte bebu samu kod kuće. Uvijek se pobrinite za nekoga da se brine o vašoj bebi.

3.Ovaj uređaj nije namijenjen za upotrebu ljudima (uključujući djecu) sa smanjenim fizičkim senzacijama ili mentalnim invaliditetom ili bez iskustva i znanja, ako ga osoba bez nadzora ne uputi kako da ga koristi.

4.Pažnja! Samo za unutrašnju upotrebu. Ako kameru instalirate na otvorenom, može se oštetiti.

5.Proizvod nije igračka. Ne dozvolite svojoj djeci da se igraju s tim!

6.Koristite ovaj proizvod samo za njegovu namjenu kako je opisano u ovom uputstvu. Ne instalirajte dodatnu opremu koju nije obezbijedio proizvođač niti vršite poboljšanja ili modifikacije proizvoda, jer to može dovesti do kvara ili oštećenja.

7.Pažnja! Kabl za napajanje fotoaparata treba priključiti u električnu utičnicu koja se nalazi najudaljenije od vaše bebe. Postavite kameru što dalje od bebe. Kablovi predstavljaju potencijalni rizik od gušenja. Moraju se čuvati van dohvata djece (na udaljenosti od najmanje 1 metar).

8.Nikada ne postavljajte kameru u krevet ili krevetić ili preko njega.

- 9.Kamera treba da bude udaljena najmanje 1 metar od djeteta tako da mikrofoni čuju bebine zvukove.
 - 10.Ako postavite kameru na sto ili niski ormarić, ne ostavljajte kabl za napajanje da visi preko ivice stola ili radne površine. Ljudi se mogu spotaknuti o kablove.
 - 11.Ne stavljajte kameru u blizinu vode, kao što je kada, sudopera ili u vlažnu sobu ili vlažni podrum.
 - 12.Ne potapajte kameru, kabl za napajanje ili bilo koji deo proizvoda u vodu ili bilo koju drugu tečnost.
 - 13.Antena kamere je fiksna. Ne pokušavajte da je razapnete.
 - 14.Nikada ne pokušavajte da modifikujete proizvod, popravite ga sami u slučaju oštećenja ili zamenite bilo koji njegov dio onim koji nije obezbedio proizvođač / uvoznik.
 - 15.Ne posežite za uređajem koji je pao u vodu. Ako se dogodi takva nezgoda, odmah izvucite kabl adaptera za napajanje ako je priključen na električnu mrežu.
 - 16.Ne postavljajte uređaj tamo gdje voda ili druge tečnosti mogu doći na njega.
 - 17.Nikada ne koristite uređaj na vlažnim mjestima ili u blizini vode.
 - 18.Ne koristite proizvod u jako zaprljanom (prašnjavom) okruženju. Ovo će skratiti životni vek uređaja.
 - 19.Nikada ne postavljajte predmete na video telefon niti ga pokrivajte.
 - 20.Ne blokirajte otvore za ventilaciju. Njihova svrha je da obezbede ventilaciju i zaštite aparat od pregrijavanja. Instalirajte prema uputstvima proizvođača.
 - 21.Prije nego što priključite kabl za napajanje proizvoda u utičnicu, uvjerite se da napon naznačen na adapteru odgovara naponu lokalne utičnice.
 - 22.Kabl za napajanje treba priključiti samo na mrežnu utičnicu sa sledećim parametrima: 100V ~ 240V- 50 / 60Hz.
 - 23.Pazite da na kabl za napajanje ne prosute hranu, vodu ili bilo koju drugu tečnost.
 - 24.Ne režite / ne menjajte delove adaptera, jer je to opasno za upotrebu.
 - 25.Koristite samo kabl za napajanje koji je obezbijedio proizvođač / uvoznik.
 - 26.Ne koristite adapter ako je oštećen kabl ili utikač.
 - 27.Da biste spriječili nesreću, oštećeni adapter zamijenite originalnim.
 - 28.Da biste izbjegli rizik od električnog udara, ne otvarajte tijelo fotoaparata.
 - 29.Ne koristite uređaj ako ne radi pravilno, ako je oštećen ili ako je pao u vodu. Morate kontaktirati prodajno mesto od kojeg ste kupili proizvod ili uvoznika da biste popravili štetu.
- Ne rastavljajte i ne popravljajte uređaj kod kuće, to radi samo ovlašćeni servisni centar ili direktno uvoznik.

34.UPOZORENJE:

- Uređaj koristite i čuvajte na temperaturama između 0 ° C i 45 ° C.
 - Ne izlažite fotoaparat pre niskim ili pre visokim temperaturama i direktnoj sunčevoj svetlosti.
- 35.Nemojte koristiti oštre predmete ili agresivne deterdžente za čišćenje uređaja.
 - 36.Uvek isključite adaptere za napajanje ako proizvod nećete koristiti duže vreme
 - 37.Pažnja!** Rizik od gušenja! Držite plastične kese dalje od dece. Ne dozvolite igru plastičnim kesama - paketi sadrže sitne delove. Gutanje može prouzrokovati gušenje. Najlonska ambalaža može prouzrokovati gušenje ili davljenje. Ne raspakujte proizvod u prisustvu djece mlađe od 3 godine.
 - 38.Zaštita privatnosti!Nikada ne zaboravite da koristite javni eter kada koristite bežični digitalni monitor za bebe od 2,4 GHz. Audio i video se mogu emitovati na drugim prijemnim uređajima.

Takođe se mogu emitovati razgovori, čak i iz soba u blizini kamere.

39.Pažnja! Da biste zaštitili svoju privatnost, uvijek isključite kameru i roditeljski uređaj kada ih ne koristite. Roditeljski uređaj može da prima smetnje od drugih uređaja u frekvencijskom opsegu 2,4 GHz.

40.Ne uklanjajte nalepnice i upozorenja na proizvodu! Važni su za sve koji ih koriste!

NAPAJANJE

➤Predajnik (kamera) radi samo kada je priključen na električnu mrežu. Da biste to uradili, koristite samo isporučeni adapter.

➤Prijemnik ima ugrađenu punjivu bateriju. Baterija se potpuno napuni za 8 sati. Zatim možete da koristite uređaj bez uključivanja oko 10 sati, u zavisnosti od toga kako ga koristite. Ako je uključen režim uštede energije, baterija prijemnika može raditi duže vreme. Da biste napunili bateriju, koristite samo isporučeni adapter.

➤**Upozorenje!** Punite prijemnik u potpunosti punih 8 sati za prvu upotrebu!

VAŽNE INFORMACIJE O BATERIJI PRIJEMNIKA



- 1.Pre prve upotrebe, napunite bateriju do kraja.
- 2.Proizvod ima ugrađenu litijum-jonsku bateriju 3.7V/4000 mAh.
- 3.Ugrađena punjiva baterija se ne može ukloniti iz proizvoda.

PUNJENJE BATERIJE TREBA DA VRŠI SAMO ODRASLA OSOBA!

UPOZORENJE!

4.Punjenje:

•Povežite adapter sa utičnicom za punjenje roditeljske jedinice (prijemnika).

•Nakon toga priključite utikač punjača u utičnicu električne mreže Vašeg doma.

5.Koristite samo punjač koji ste dobili uz proizvod. Ne koristite punjače drugih proizvoda.

6.Napunite bateriju na vreme. Napunite kad indikator za napunjenost baterije pokazuje jednu crticu ili kad počne da svetluca.

7.Deca ne bi trebalo da koriste punjač. Punjačem treba da rukuje samo odrasla osoba. Nakon punjenja, čuvajte adapter na mestu van domašaja dece.

8.Ako nećete koristiti proizvod dužeg vremena napunite bateriju do kraja pre skladištenja. Zatim punite bateriju bar jednom mesečno da biste produžili njen vek trajanja.

9.Ako je baterija oštećena ili ne može više da se puni, ne pokušavajte sami da otvorite proizvod. Za konzultacije i popravke kontaktirajte trgovca od kojeg ste kupili proizvod ili uvoznika/distributera.

10.Baterija se može reciklirati. Ako je proizvod oštećen i ne može se popraviti, odložite ga na deponiju za elektronski otpad, baterije, adaptore. NE BACAJTE proizvod zajedno sa običnim kućnim otpadom. Pridržavajte se propisa svoje zemlje o odvojenom prikupljanju električnih i elektronskih proizvoda i punjivih (akumulatorskih) baterija. Ovu vrstu otpada odložite samo na za to predviđena mesta. Ovo će biti važan i značajan doprinos zaštiti životne sredine i smanjenju štetnih efekata supstanci sadržanih u baterijama i elektronskim komponentama na životnu sredinu i zdravlje ljudi.

TEHNIČKE SPECIFIKACIJE

Napajanje roditeljskog uređaja (prijemnika)	Ugrađena punjiva litijumska (Li-ion) baterija od 3.7V/ 4000 mAh (14.8 Wh) i Punjač (adapter): Ulazna struja: 100V ~ 240V – 50/60 Hz; Izlazna struja: 5V DC 1.2A
Napajanje kamere (predajnika)	Adapter (kabl za napajanje): Ulazna struja 100V ~ 240V – 50/60 Hz; Izlazna struja: 5V DC 1.2A
Radna frekvencija	2412 ~ 2472 MHz

Snaga prenosa	≤19dBm
Vreme upotrebe nakon potpunog punjenja	Do 10 sati
Video ekran	5.5" 720P IPS TFT LCD
Domet (bez prepreka)	≥ 1000ft (300m) na otvorenom ≥ 165ft (50m) na zatvorenom
Funkcija dvosmerna komunikacija	Da
Odgovarajuća temperatura vazduha za upotrebu proizvoda	0 ~ 40°C (+32F~+104F)
Odgovarajuća temperatura vazduha za punjenje proizvoda	10 ~ 40°C (+50F~+104F)
Odgovarajuća vlažnost vazduha za upotrebu proizvoda	15% - 85%

KOMPONENTE PRIJEMNIKA

➤ **SLIKA PU.1:**

1 – Indikatorska lampica za punjenje baterije / Indikatorska lampica za napajanje uređaja; 2 – Indikatorska lampica za nivo zvuka; 3 – Taster za podešavanje Jačine zvuka/Osvetljenosti displeja; 4 – Taster za povratak (izlaz iz komande)/ Taster za uključivanje/isključivanje dvosmerne komunikacije; 5 – Taster za povećanje/smanjenje slike (ZOOM taster)/ Nagib kamere; 6, 8, 9 i 11 – Tastere za podešavanje različitih funkcija u meniju ili za pomeranje kursora levo/desno/dole/gore; 7 – Taster za potvrdu (OK) i Taster glavnog menija (MENU); 10 – Mikrofon; 12 – LCD video displej.

➤ **SLIKA PU.2:**

1 – Antena; 2 – Taster za uključivanje i isključivanje uređaja; 3 – Postolje za monitor; 4 – Terminal za punjenje; 5 – Zvučnik; 6 – Taster za reset.

KOMPONENTE PREDAJNIKA

➤ **SLIKA BU.1:**

1 – mikrofon; 2 – Svetlosni senzor; 3 – Infracrvene LED diode; 4 – Sočivo kamere; 5 – Svetlosni indikator za napajanje uređaja; 6 – Noćno svetlo; 7 – Dugme za noćno svetlo.

➤ **SLIKA BU.2:**

1 – Antena; 2 – Zvučnik; 3 – Utičnica za adapter; 4 – Taster za povezivanje sa prijemnikom; 5 – Senzor temperature.

ADAPTER

Ulaz: AC100-240V/ 50-60Hz 0.2A; Izlaz: 5V, 1.2A. 5.0V. AC adapter je izvor napajanja niskog napona. Povežite AC adapter sa kamerom. Zatim se uključite u električnu utičnicu u vašem domu. Utikač se koristi za povezivanje uređaja sa električnom mrežom, uređaj treba da ostane lako dostupan. **OPREZ:** Punjač i kabl za napajanje su posebno dizajnirani za ovaj proizvod. Ne mogu se koristiti ni sa jednim drugim uređajem. Nikada nemojte koristiti različite vrste adaptera ili kabla za napajanje sa ovim monitorom za bebe, koje nije isporučio proizvođač/uvoznik.

POLOŽAJ KAMERE

JEDINICA ZA BEBI (KAMERA) MOŽE SE POSTAVITI NA 2 NAČINA:

1. Postavljen na stabilnu, ravnu površinu.

2. Montiran na zid. Postavite kameru više da biste imali bolji pogled na bebin krevet ili krevetac.

3. Kada postavljate kameru, imajte na umu ove savete kako biste izabrali najbolju lokaciju kamere:

- Kamera treba da bude udaljena najmanje 1 metar od vašeg deteta kako bi mikrofon mogao da uhvati zvuk deteta. Ovo je apsolutno minimalno bezbedno rastojanje koje se preporučuje za ograničavanje izlaganja elektromagnetnom zračenju.

- Nemojte stavljati niti instalirati uređaj u ili iznad dječjeg krevetića/igrališta.

- Postavite kameru van domašaja dece na lokaciju sa jasnim, neblokiranom vidnim poljem i sa dobrim signalom za Vi-Fi ruter.

- Napomena: Vaš bežični domet varira u zavisnosti od faktora okoline, uključujući fizičke prepreke, građevinske materijale i bežične smetnje.

- Izbegavajte postavljanje kamere na mesto gde mnogo svetlosti sija direktno u sočivo kamere.

- Infracrvena svetla mogu da se reflektuju od zidova i negativno utiču na kvalitet video zapisa. Pokušajte da usmerite

kameru dalje od zidova.

•Možete da pomerate i zumirate vidno polje.

UPOTREBA PROIZVODA

1. Uključivanje kamere (predajnika): Povežite kameru sa adapterom za napajanje i uključite je u električnu mrežu. Svetlosni indikator će se uključiti. Ne odvajajte kameru od adaptera. U suprotnom neće raditi.

2. Uključivanje prijemnika: Povežite prijemnik sa adapterom za napajanje i uključite ga u struju. Držite dugme ON/OFF 3 sekunde da biste uključili prijemnik. Videćete sliku u realnom vremenu na roditeljskoj jedinici.

NAPOMENA: Bebion uvek treba koristiti sa izvučenom antenom.

3. Funkcija zumiranja slike: Pritisnite i zadržite taster za zumiranje slike (taster ZOOM/PU.1-5) na monitoru 2 sekunde. **Ikona „ZOOM“ će se pojaviti na ekranu (pogledajte legendu A).** Ponovo pritisnite dugme ZOOM (PU.1-5) da biste vratili sliku u normalnu razmeru. Podrazumevano, slika treba da bude u normalnoj razmeri.

4. Automatski noćni vid: Predajnik ima infracrvene LED diode visokog intenziteta za snimanje jasnih slika u mraku. Kada ugrađeni foto senzor na vrhu uređaja detektuje nizak nivo ambijentalnog svetla, LED diode će se automatski aktivirati. Ekran prijemnika će postati crno-beli, a prijemnik će prikazivati objekte koji su udaljeni 2 m od kamere. **Ikona automatskog noćnog vida (pogledajte legendu A)** će se pojaviti na vrhu ekrana

5. Podešavanje za dvosmernu komunikaciju: U normalnim uslovima, predajnik prenosi zvuk i sliku do prijemnika. Ako želite da koristite funkciju „Dvosmerna komunikacija“, pritisnite i držite dugme za dvosmernu komunikaciju (PU.1-4), **ikona „Mikrofon“ (pogledajte legendu A)** će se pojaviti na vrhu ekrana. Vaš glas će se čuti iz zvučnika kamere koju ste postavili u bebinu sobu. Otpustite dugme (PU.1-4) da izađete iz ovog režima.

NAPOMENA: Kada je u režimu dvosmerne komunikacije, zvučnik na roditeljskom uređaju je isključen. Dugme (PU.1-4) se takođe koristi za izlazak iz poslednje komande.

6. Horizontalno/vertikalno podešavanje ugla kamere: vrši se daljinski preko dugmadi na prijemniku.

•Pritisnite taster „levo“ ◀ na prijemniku i kamera će se rotirati ulevo. Skinite prst sa tastera da zaustavite kretanje kamere.

•Pritisnite taster „desno“ ▶ na prijemniku i kamera će se rotirati u desno. Skinite prst sa tastera da zaustavite kretanje kamere.

•Pritisnite taster „nagore“ ▲ na prijemniku i kamera će se okrenuti nagore. Skinite prst sa tastera da zaustavite kretanje kamere.

•Pritisnite taster „nadole“ ▼ na prijemniku i kamera će se okrenuti nadole. Skinite prst sa tastera da zaustavite kretanje kamere.

7. Displej:

•**Jačina signala** (ikona na legendi A): 5 nivoa jačine. Viši nivo znači jači signal.

•**Stanje baterije** (ikona na legendi A): prikazuje trenutni status baterije. Status: puno punjenje, 3/4 napunjenosti, 2/4 napunjenosti, 1/4 napunjenosti, prazna baterija. Vreme punjenja: 8 sati sa isporučenim punjačem.

•**Indikator slabe baterije:** Kada je baterija predajnika prazna (ispod 20%), na ekranu će se prikazati ikona slabe baterije. Kada je napunjenost baterije niža od 10%, biće prikazana trepćuća crvena ikona baterije, dok će se alarm oglašavati svake 3 sekunde dok se predajnik automatski ne isključi.

GLAVNI MENI PRIJEMNIKA

PRINCIP RADA: Da biste aktivirali funkcije, pritisnite taster "OK" i "MENU" (PU.1(▲&▼), levo/desno (◀&▶)), možete da se krećete kroz meni i podmeni svake funkcije. Da biste potvrdili izabranu funkciju, pritisnite "OK". Da biste izašli iz izabrane funkcije, pritisnite taster za povratak (PU.1-4)

1. DODAVANJE/UKLANJANJE KAMERE: Roditeljski uređaj može da se poveže sa do 4 različite kamere istog modela.

•**Dodavanje kamere:** Pritisnite taster na glavnom meniju (PU.1-7). Koristite kursore sa strelicama nagore/dole, levo/desno da biste se kretali do i izabrali **ikonu „Kamera“ (pogledajte legendu A)**. Ponovo pomoću kursora kretanja **izaberite ikonu „Dodaj kameru“ (pogledajte legendu A)**. Pritisnite OK da potvrdite. Kada se na ekranu pojavi znak PAIR, pritisnite i držite dugme PAIR na predajniku (uređaj za bebu) oko 30 sekundi. Na ekranu bi trebalo da se prikaže **ikona uspešnog uparivanja (pogledajte legendu A)**.

•Drugi način da povežete izabranu kameru sa prijemnikom: Pritisnite i zadržite dugme za uparivanje (PAIR) koje se nalazi na kameri oko 3 sekunde. Indikator aktiviranje i isključivanje će početi da treperi. Nakon toga, izaberite željenu kameru na displeju i pritisnite taster OK na prijemniku. Prijemnik će se povezati sa predajnikom i pojavaće se slika u realnom vremenu sa izabrane kamere.

•**Uklanjanje kamere:** Pritisnite dugme glavnog menija (PU.1-7). Izaberite **ikonu „Kamera“ (pogledajte legendu A)**. Izaberite **ikonu „Ukloni kameru“ (pogledajte legendu A)**. Pritisnite OK da potvrdite. Na ekranu se pojavljuje zahtev da ponovo potvrdite svoj izbor sa „DA“ i „NE“. Nakon pritiska na dugme „DA“, ponovo pritisnite OK da uklonite kameru.

•**Funkcija podeljenog ekrana:** monitor za bebe ima funkciju „Split Screen“. Kada su 2 kamere povezane, slike sa dve izabrane kamere će se istovremeno prikazati jedna pored druge na ekranu monitora. Kada su 3 ili 4 kamere uparene, sve slike će biti prikazane podeljene na ekranu u realnom vremenu.

2. OPCIJA NOĆNOG SVETLA: Uređaj za bebu (kamera) ima funkciju noćnog svetla sa 8 dostupnih boja.

•**Upravljanje funkcije sa prijemnika:** Pritisnite taster glavnog menija (PU.1-7). Koristite kursore kretanja da dođete do i izaberete **ikonu „Noćno svetlo“ (legenda A)**. Ponovo pomoću kursora za kretanje izaberite željenu boju noćnog svetla. Pritisnite OK da potvrdite.

•Pritiskom na taster ON/OFF (pogledajte legendu A) možete uključiti ili isključiti noćno svetlo. Ako želite da se boje menjaju uzastopno u intervalima od 1 minuta, izaberite ikonu za automatsku promenu boja (pogledajte legendu A). Da biste izašli iz izabrane funkcije, pritisnite taster za povratak (PU.1-4).

1.Upravljanje funkcije sa kamere: Pritiskom i držanjem tastera za **noćno svetlo na kameri (pogledajte legendu A)**, možete da je isključite. Ponovnim pritiskom i držanjem tastera možete da pređete na željenu boju svetla

3.PODEŠAVANJE JAČINE ZVUKA I OSVETLJENOSTI: Pritisnite dugme za podešavanje jačine zvuka/osvetljenja (PU.1-3). **Ikone „Jačina zvuka“ i „Osvetljenost“ su prikazane na ekranu (pogledajte legendu A).**

•Pomoću kursora za kretanje levo/desno (◀&▶), izaberite željenu jačinu zvuka.

•Pomoću kursora za kretanje nagore/nadole (▲&▼), izaberite željeni nivo osvetljenosti.

Da biste izašli iz izabrane funkcije, pritisnite taster za povratak (PU.1-4).

Uređaj ima 6 nivoa osvetljenosti i kontrole jačine zvuka. Podrazumevana podešavanja obe funkcije su automatski podešeni na nivo 4.

4.MUZIČKI PLEJER SA USPAVANKAMA: Pritisnite taster glavnog menija (PU.1-7). Koristite kursore za kretanje nagore/nadole, levo/desno da skrolujete do i izaberete **ikonu „Muzički plejer sa 8 uspavanki“ (pogledajte legendu A)**. Koristite kursore za kretanje nagore/nadole, levo/desno da bi izabrali željenu melodiju ili da izaberete **ikonu „Pusti celi ciklus sa 8 uspavanki“ (pogledajte legendu A)** – tada će se pokrenuti ciklus svih melodija jedna za drugom. Pritisnite OK da potvrdite. Pritisnite ikonu "Stop/Pause Music Player" (pogledajte legendu A) da biste zaustavili muziku. Da biste izašli iz funkcije, pritisnite dugme za povratak (PU.1-4). Podrazumevano, podešavanja muzičkog plejera su isključena.

5. REŽIM UŠTEDE ENERGIJE (ECO): Ovaj režim vam omogućava da kontrolišete aktivaciju zvuka kamere. LCD displej se uključuje samo kada uređaj za bebu detektuje zvuk. Ako se u roku od 30 sekundi ne otkrije nikakav zvuk oko kamere, video ekran se isključuje radi uštede energije. Kada kamera detektuje zvukove glasnije od izabranog nivoa osetljivosti (nizak, srednji, visok), ponovo će početi da emituje signal roditeljskoj jedinici i uključiti ekran prijemnika. Da biste podesili uređaj na ECO funkciju, sledite ove korake: Pritisnite taster glavnog menija (PU.1-7). Koristite kursore za kretanje nagore/nadole, levo/desno da skrolujete do i izaberete **ikonu „Ušteda energije“ (pogledajte legendu A)**. Koristeći kursore za kretanje levo/desno (◀&▶), izaberite željeni nivo osetljivosti (nizak, srednji, visok). Pritisnite OK da potvrdite. Da biste izašli iz funkcije, pritisnite dugme za povratak (PU.1-4).

•**Ikona „Niska osetljivost“ (legenda A):** Visoka vrednost praga detekcije zvukova pre nego što se funkcija aktivira (produženo plakanje ili ispuštanje zvukova).

•**Ikona „Srednja osetljivost“ (legenda A):** Srednja vrednost praga detekcije zvukova pre nego što se funkcija aktivira.

•**Ikona „Visoka osetljivost“ (legenda A):** Niska vrednost praga detekcije zvukova pre nego što se funkcija aktivira (tiši zvuk ili plač).

6. ALARM PODSETNIKA ZA HRANJENJE BEBE: Pritisnite taster glavnog menija (PU.1-7). Koristite kursore kretanja da dođete do i izaberete **ikonu „Podešavanje alarma za obrok“ (pogledajte legendu A)**. Koristeći kursore gore/dole, levo/desno, izaberite željeno vreme alarma. Pritisnite OK da potvrdite. **Ikona „Sat“ će se pojaviti na ekranu (pogledajte legendu A).**

•Minimalna vremenska vrednost za koju se može podesiti alarm podsetnika za hranjenje bebe je 5 minuta, maksimalna je 7 sati. Korisniku je na raspolaganju 9 nivoa. Podrazumevano, podešavanja alarma za hranjenje su isključena.

•Da biste izašli iz režima, izaberite ikonu "Otkazi alarm za hranjenje" (pogledajte legendu A) i pritisnite OK za potvrdu.

7. PODEŠAVANJA TEMPERATURE VAZDUHA U SOBI BEBE: Pritisnite taster glavnog menija. Koristite kursore za kretanje nagore/nadole, levo/desno da biste se kretali do i izabrali **ikonu „Temperatura“ (pogledajte legendu A)**.

•Koristeći kursore nagore ili nadole (▲&▼), izaberite da li se temperatura prikazuje po Farenhajtu ili Celzijusa.

•Koristeći kursore za kretanje nagore ili nadole (▲&▼), izaberite opciju ON ili OFF da biste uključili ili isključili funkciju alarma kada se dostigne minimalna i maksimalna vrednost temperature.

•Koristite kursore za kretanje nagore ili nadole (▲&▼) da biste podesili najvišu i najnižu vrednost temperature kada ste izabrali ikonu **Hi (pogledajte legendu A)** ili **Lo (pogledajte legendu A)** respektivno.

•Temperaturni opseg je 0 ~ 50°C.

•Podrazumevano, postavka alarma visoke temperature je 36°C, a postavka alarma niske temperature je 8°C.

•Kada je temperatura vazduha iznad ili ispod podešenog opsega, na displeju će se prikazati **ikona „Alarm“ (pogledajte legendu A)**, koja će Vam skrenuti pažnju zvučnim signalom. Zaustavite alarm pritiskom na bilo koji taster na roditeljskom uređaju.

8. PODEŠAVANJE JEZIKA: Pritisnite taster glavnog menija (PU.1-7). Koristite kursore za kretanje nagore/nadole, levo/desno da dođete do i izaberite **ikonu „Podešavanje jezika“ (pogledajte legendu A)**. Pritisnite OK da potvrdite ulazak u podmeni, a zatim ponovo pomoću kursora za kretanje izaberite željeni jezik. Pritisnite OK da potvrdite. Da biste izašli iz funkcije, pritisnite dugme za povratak (PU.1-4).

9. PODRAZUMEVANA PODEŠAVANJA: Pritisnite taster glavnog menija (PU.1-7). Koristite kursore za kretanje nagore/nadole, levo/desno da biste se kretali do i izabrali **ikonu Podešavanja (pogledajte legendu A)**. Pritisnite OK da uđete u podmeni „Podešavanja“. Koristite kursore za navigaciju da izaberete **ikonu „Podrazumevana podešavanja“ (pogledajte legendu A)**, a zatim pritisnite OK da potvrdite ulazak u podmeni. Натиснете бутона за връщане назад (PU.1-4) – веднъж за излизане от подменюто и два пъти за излизане от основното меню. Da biste vratili podrazumevana podešavanja, izaberite opciju “YES”, da biste poništili podrazumevana podešavanja, izaberite opciju „NO“. Pritisnite taster za povratak (PU.1-4) – jednom za izlaz iz podmenija i dva puta za izlazak iz glavnog menija.

10. PODEŠAVANJE JAČINU ZVUKA ALARME: Pritisnite taster glavnog menija (PU.1-7). Koristite kursore za kretanje nagore/nadole, levo/desno da biste se kretali do i izabrali **ikonu Podešavanja (pogledajte legendu A)**. Pritisnite OK da uđete u podmeni „Podešavanja“. Koristite kursore kretanja da izaberete **ikonu „Alarm“ (pogledajte legendu A)**. Da biste povećali ili smanjili jačinu zvuka alarma, izaberite odgovarajuću ikonu sa “+” ili “-” i pritisnite OK za potvrdu.

11. PODEŠAVANJE DATUMA I VREMENA: Pritisnite taster glavnog menija (PU.1-7). Koristite kursore za kretanje nagore/nadole, levo/desno da biste se kretali do i izabrali **ikonu Podešavanja (pogledajte legendu A)**. Pritisnite OK da uđete u podmeni „Podešavanja“. Koristite kursore za kretanje nagore/nadole, levo/desno da izaberete **ikonu „Vreme“ (pogledajte legendu A)**.

•**Podešavanje Mesec-Datum-Godina:** Koristite kursore za kretanje levo/desno (◀&▶), da biste odabrali opciju za podešavanje Mesec-Datum-Godina. Koristite kursore za kretanje nagore ili nadole (▲&▼) da unesete podatke o mesecu, datumu i godini.

•**Podešavanje vreme:** Koristite kursore za kretanje levo/desno (◀&▶), da biste izabrali opciju za vreme od 12h ili 24h. Koristite kursore za kretanje nagore ili nadole (▲&▼) da unesete vreme (sat i minute). Pritisnite dugme za povratak (PU.1-4) – jednom za izlaz iz podmenija i dva puta za izlazak iz glavnog menija.

12. OKRETANJE DISPLEJA KAMERE: Pritisnite taster glavnog menija (PU.1-7). Koristite kursore za kretanje nagore/nadole, levo/desno da biste se kretali do i izabrali **ikonu Podešavanja (pogledajte legendu A)**. Pritisnite OK da uđete u podmeni „Podešavanja“. Koristite kursore za kretanje nagore/nadole, levo/desno da izaberete **ikonu „Invert Display“ (Display reverse) (pogledajte legendu A)**. Pritisnite OK i aktivirajte funkciju tasterom ON ili deaktivirajte funkciju tasterom OFF.

REŠAVANJE PROBLEMA

Nema veze sa monitorom	<ul style="list-style-type: none"> •Adapteri za napajanje nisu pravilno povezani. •Proverite da li su kamera i monitor UKLJUČENI. •Kamera je postavljena predaleko od monitora. •Kamera i monitor nisu pravilno upareni; pratite uputstva za POVEZIVANJE.
Zamrznuta slika na ekranu	<ul style="list-style-type: none"> •Isključite i ponovo uključite kameru (isključite adapter, pa ga ponovo uključite u utičnicu). •Pritisnite taster RESET na poleđini roditeljskog uređaja.
Poremećaji slike ili loš prijem	<ul style="list-style-type: none"> •Približite monitor kameri. •Kamera ili monitor su postavljeni preblizu metalnih predmeta. •Drugi elektronski uređaji ometaju signal. •Napunjenost baterije je preniska.
Loša audio veza (prisutan šum)	<ul style="list-style-type: none"> •Kamera i monitor su možda preblizu jedan drugom. •Jačina zvuka monitora je možda previsoka.

UPUTSTVO ZA ODRŽAVANJE I ČIŠĆENJE UREDJAJA

1. Ne potapajte fotoaparat ili njegov adapter u vodu niti ga perite pod tekućom vodom.
2. Ne koristite sprej za čišćenje ili tečna sredstva za čišćenje.
3. Pre nego što obrišete kameru, morate je isključiti.
4. Očistite uređaje suvom mekom krpom.
5. Ako kameru nećete koristiti duže vreme, čuvajte je i njen adapter na hladnom i suvom mestu.
6. **Pažnja!** Deca se ne bi smela igrati sa ovim proizvodom! Proizvod čuvajte van dohvata dece.

7. Ako je proizvod oštećen i više ne može da se koristi, nemojte ga odlagati sa kućnim otpadom. Predajte ga na službenom mestu za sakupljanje kućnih aparata, gde se može reciklirati. Na ovaj način pomažete u zaštiti životne sredine.

8. Ako nađete oštećenja ili nedostaju, slomljeni / polomljeni delovi, prestanite da koristite proizvod dok se oštećenja ne uklone.

9. Ne pokušavajte sami da popravite proizvod. Obratite se prodavnici u kojoj ste je kupili.

10. Ne gazite kabl za napajanje i sprečite ga da se stegne.

11. Postavite uređaje i adaptere za napajanje tako da pružaju potrebnu ventilaciju. Ne pokrivajte ih odećom, peškirimima, čebadima i slično.

12. Uvek isključite uređaje za vreme oluje sa grmljavinom ili ako ih nećete koristiti duže vreme.

13. Otisci prstiju ili prašina na sočivu mogu uticati na rad fotoaparata. Izbegavajte da dodirujete sočivo prstima.

CE OZNAČAVANJE I EO USKLAĐENOST



Ovaj proizvod je usaglašen sa zahtevima Evropske zajednice u vezi sa radio smetnjama.

Video monitor ispunjava zahteve evropskih i međunarodnih standarda: EN IEC 62311:2020; EN IEC 62368-1:2020+A11:2020; EN 55032:2015/A1:2020; EN IEC 61000-3-2:2019/A1:2021; EN 61000-3-3:2013/A2:2021; EN 55035:2017/A11:2020; ETSI EN 301 489-1 V2.2.3:2019; ETSI EN 301 489-17 V3.2.4:2020; ETSI EN 300 328 V2.2.2:2019; EN 50566:2017; EN 50663:2017; EN 62479:2010; ; EN IEC/ IEEE 62209-1528:2021; EN IEC 62368-1:2020+A11:2020; EN 55032:2015/A1:2020; EN IEC 61000-3-2:2019/A1:2021; EN 61000-3-3:2013/A2:2021; EN 55035:2017/A11:2020; ETSI EN 301 489-1 V2.2.3:2019; ETSI EN 301 489-17 V3.2.4:2020; ETSI EN 300 328 V2.2.2:2019; IEC 62321-3-1:2013; IEC 62321-5:2013; IEC 62321-4:2013+AMD1:2017 CSV, IEC 62321-6:2015, IEC 62321-7-1:2015, IEC 62321-7-2:2017, IEC 62321-8:2017.

• Moni Trade OOD ovim izjavljuje da je ovaj monitor za bebe u skladu sa osnovnim zahtevima i drugim važećim odredbama Direktive 2014/53/EC. Kopija EC izjave o usklađenosti može se naći onlajn na adresi www.cangaroo-bg.com

PROIZVODENO ZA CANGAROO; ZEMLJA POREKLA PRC (Narodna Republika Kina)

Proizvođač i Uvoznik: Moni Trade DOO

Adresa: Bugarska, Sofija, Trebić, ul. Dolo 1 Tel: +359 2/936 07 90

NL

1. BELANGRIJK! LEES DEZE INSTRUCTIES AANDACHTIG EN BEWAAR ZE VOOR TOEKOMSTIG GEBRUIK! DE INSTRUCTIES VOOR GEBRUIK BEVATTEN BELANGRIJKE INFORMATIE OVER HET CORRECTE GEBRUIK EN ONDERHOUD VAN HET PRODUCT.

2. WAARSCHUWING! DE DIAGRAMMEN EN DE AFBEELDINGEN IN DEZE INSTRUCTIES ZIJN ENKEL TER ILLUSTRATIE. HET PRODUCT DAT U HEBT AANGEKOCHT, KAN MOGELIJK ERVAN AFWIJKEN.

3. Dit product stemt overeen met de vereisten van de Europese Gemeenschap betreffende de radiostoringen. Het scherm voldoet aan de vereisten van de toepasselijke Europese en internationale normen, vermeld in het hoofdstuk 'CE-MARKERING EN EG-CONFORMITEIT'.

4. ZORG ERVOOR DAT ALLE ONDERDELEN IN DE VERPAKKING VAN HET PRODUCT AANWEZIG ZIJN:

- OUDERUNIT/SCHERM (ontvanger) – x 1
- CAMERA (zender) – x 1
- ADAPTER - x 1
- GEBRUIKSAANWIJZING – x 1
- WANDMONTAGEKIT – x 1

AANBEVELINGEN EN WAARSCHUWINGEN VOOR VEILIG GEBRUIK

1. WAARSCHUWING! Dit product is een hulpmiddel. Het mag niet als een medisch scherm of ter vervanging van verantwoordelijk en tijdig ouderlijk toezicht worden gebruikt.

2. Laat nooit uw kind alleen thuis achter. Zorg er altijd voor dat er iemand aanwezig is die voor hem/haar kan zorgen.

3. Dit toestel is niet bedoeld voor gebruik door mensen (waaronder kinderen) met beperkte lichamelijke sensaties of verstandelijke handicaps of door mensen zonder ervaring en kennis.

Dergelijke mensen mogen niet zonder toezicht worden achtergelaten als ze niet geïnstrueerd zijn door een persoon die verantwoordelijk is voor hun veiligheid over het gebruik van het toestel.

4.Waarschuwing! Het toestel is geschikt voor gebruik binnenshuis. De camera kan mogelijk beschadigd raken, als u ze buiten installeert.

5.Dit product is geen speelgoed. Laat uw kinderen nooit met het toestel spelen.

6.Gebruik dit product alleen waarvoor het bedoeld is, zoals beschreven in deze handleiding. Installeer geen accessoires die niet door de fabrikant zijn geleverd en breng geen verbeteringen of aanpassingen aan het product aan. Dit kan leiden tot defecten of schade.

7.Waarschuwing! De voedingskabel van de camera moet worden aangesloten op een stopcontact dat het verst van uw baby verwijderd is. Plaats de camera zo ver mogelijk van de baby. Kabels kunnen verstikkingsgevaar opleveren. Ze dienen buiten het bereik van kinderen te worden gehouden (op een afstand van minimaal 1 meter).

8.Plaats de camera nooit in of boven een babybedje of -wieg.

9.De camera moet minstens 1 meter van het kind verwijderd worden, zodat de microfoon de geluiden van de baby kan oppikken.

10.Als u de camera op een tafel of op een lage kast plaatst, laat de voedingskabel dan niet over de rand van de tafel of het bureaublad hangen. Mensen kunnen over de kabels struikelen.

11.Plaats de camera niet in de buurt van water, zoals naast een badkuip, gootsteen, in een natte ruimte of in een vochtige kelder.

12.Plaats nooit de camera, de voedingskabel of enig onderdeel van het product niet onder in water of in andere vloeistof.

13.De antenne van de camera is vast bevestigd. Probeer ze niet uit te schuiven.

14.In geval van schade probeer nooit het product zelf te modificeren, te repareren of onderdelen te vervangen met onderdelen die niet door de fabrikant importeur zijn geleverd.

15.Raak nooit een toestel aan dat in het water is gevallen. Bij dergelijke incidenten trek onmiddellijk de voedingskabel van de adapter, als deze op het lichtnet is aangesloten.

16.Plaats het toestel nooit op een plek waar er water of andere vloeistoffen op kunnen komen.

17.Gebruik de videofoon nooit op vochtige plaatsen of in de buurt van water.

18.Gebruik het product niet in een sterk vervuilde (stoffige) omgeving. Dit zal zijn levensduur verkorten.

19.Leg geen voorwerpen op de videofoon en dek deze niet af.

20.Zorg ervoor dat de ventilatieopeningen altijd vrij zijn. Ze voorzien het toestel van voldoende ventilatie om het tegen oververhitting te beschermen. Installeer het toestel in overeenstemming met de instructies van de fabrikant.

21.Voordat u de voedingskabel van het product in het stopcontact steekt, moet u ervoor zorgen dat het voltage dat op de adapter wordt aangegeven, overeenkomt met dat van het stopcontact.

22.De voedingskabel mag alleen worden aangesloten op een stopcontact met de volgende parameters: 100V ~ 240V- 50/60Hz.

23.Zorg ervoor dat u geen voedsel, water of andere vloeistoffen op de voedingskabel morst.

24.De onderdelen van de adapter mogen niet geknipt/gemodificeerd worden. Dit kan een gevaar opleveren.

25.Gebruik alleen de voedingskabel die door de fabrikant/importeur is meegeleverd.

26.Gebruik de adapter niet als er een beschadigde kabel of stekker is.

27.Om ongelukken te voorkomen, vervangt altijd de beschadigde adapter met een originele.

28.Open de camerabehuizing niet, anders loopt u het risico op elektrische schokken.

29.Gebruik het toestel niet als het niet goed werkt, als het beschadigd is of als het in het water is gevallen. Neem in voorkomend geval contact op met de winkel waar u het product heeft gekocht of met de importeur om de schade te herstellen.

30. Demonteer of repareer nooit het toestel thuis, reparaties mogen enkel door een geautoriseerde werkplaats of rechtstreeks door de importeur gebeuren.

31. In geval van schade, probeer de camera/de adapter niet zelf te modificeren of te repareren. Neem contact op met een erkend servicecentrum of de winkel waar u het product hebt gekocht om bijkomend advies te winnen.

32. Gebruik enkel originele die door de fabrikant of door de importeur zijn geleverd.

33. Bewaar de babyfoon of de adapter niet in de buurt van directe warmtebronnen - open haarden, kachels of fornuizen.

34. WAARSCHUWING

Gebruik en bewaar het toestel bij temperaturen tussen 0°C en 45°C.

Stel de camera nooit bloot aan te lage of te hoge temperaturen en direct zonlicht.

35. Gebruik geen scherpe voorwerpen of agressieve schoonmaakmiddelen om het toestel schoon te maken.

36. Koppel de voedingsadapters altijd los als u het product gedurende lange tijd niet gaat gebruiken.

37. Waarschuwing! Verstikkingsgevaar! Houd de plasticen verpakkingen buiten bereik van kinderen. Laat de kinderen nooit met de plasticen verpakkingen spelen, omdat ze kleine onderdelen bevatten. Inslikken kan verstikking veroorzaken. De plasticen verpakkingen kunnen verstikking veroorzaken. Pak het product niet als er kinderen jonger dan 3 jaar in de buurt zijn. Leeftijd.

38. Privacybescherming

Vergeet nooit dat u openbare radiogolven gebruikt wanneer u de draadloze 2,4 GHz digitale babycamera gebruikt. Het geluid en de video kunnen mogelijk op andere ontvangers worden uitgezonden. Gesprekken, zelfs vanuit kamers in de buurt van de camera, kunnen ook worden uitgezonden.

39. Waarschuwing Om uw privacy te beschermen, schakel altijd de camera en het ouderapparaat uit als u ze niet gebruikt. Het ouderapparaat kan in de 2,4 GHz-frequentieband mogelijk storing ondervinden van andere apparaten.

40. Verwijder de labels en waarschuwingen op het product niet! Ze zijn belangrijk voor elke gebruiker!

STROOMVOORZIENING

➤ **De zender (camera)** werkt alleen indien ze op het lichtnet is aangesloten. Gebruik hiervoor alleen de meegeleverde adapter.

➤ **De ontvanger** is voorzien van een ingebouwde oplaadbare batterij. De batterij is in 8 uur volledig opgeladen. U kunt het toestel daarna gedurende ongeveer 4-5 uur gebruiken zonder het op een stopcontact aan te sluiten. De duur hangt af van hoe het toestel wordt gebruikt. Als de energiebesparende modus is ingeschakeld, kan de batterij van de ontvanger langer meegaan. Gebruik alleen de meegeleverde adapter om de batterij op te laden.

➤ **WAARSCHUWING!** Laad de ontvanger gedurende 8 uur volledig op voordat u het product voor het eerst gebruikt.

BELANGRIJKE INFORMATIE OVER DE BATTERIJ VAN DE ONTVANGER (OUDERUNIT)



1. Laad de batterij vóór het eerste gebruik volledig op.

2. Het product heeft een ingebouwde lithium-ion batterij van 3,7 V/4000 mAh.

3. De ingebouwde oplaadbare batterij kan niet uit het product worden verwijderd.

HET OPLADEN VAN DE BATTERIJ MOET ALLEEN DOOR EEN VOLWASSENE WORDEN GEDAAN!

WAARSCHUWING!

4. Charging:

-Sluit de adapter aan op de oplaadaansluiting van de ouderunit (ontvanger).

-Steek de stekker in het stopcontact van de elektriciteitsvoorziening van uw huis.

5. Gebruik alleen de oplader die bij het product is geleverd. Gebruik geen opladers van andere producten.

6. Laad de batterij op tijd op. Laad op wanneer de laadindicator 1 balk heeft of als die begint te knipperen.

7. Kinderen mogen de oplader niet gebruiken. Alleen een volwassene mag de oplader hanteren. Bewaar de adapter na het opladen op een plaats buiten het bereik van kinderen.

8. Als u het product gedurende lange tijd niet zal gebruiken, laad de batterij dan volledig op voordat u het opbergt. Om de levensduur van de batterij te verlengen, laad die minstens één keer per maand op.

9. Als de batterij beschadigd is of als de niet meer kan worden opgeladen, probeer niet zelf het product te openen. Neem voor advies en reparatie contact op met de winkel waar u het product heeft gekocht of met de importeur/distributeur.

10. De batterij is recyclebaar. Als het product beschadigd is en niet langer kan worden gebruikt, breng het dan naar een officieel inzamelpunt voor afval van elektronische producten, batterijen en opladers. Gooi het product NIET weg met het huishoudelijk afval. Volg de regels van uw land voor de gescheiden inzameling van elektrische en elektronische producten en oplaadbare batterijen. Deponeer dit soort afval alleen op de daarvoor bestemde plaatsen. Dit zal een belangrijke en significante bijdrage zijn aan de bescherming van het milieu en de vermindering van de schadelijke effecten van de stoffen in batterijen en elektronische componenten op het milieu en de menselijke gezondheid.

TECHNISCHE SPECIFICATIES

Voeding van de ouderunit (ontvanger)	Ingebouwde oplaadbare lithiumbatterij (Li-ion) van 3.7V 4000 mAh (14.8 Wh) en Oplader (adapter): Invoerstroom: 100V ~ 240V– 50/60 Hz;; Uitgangsstroom: 5V DC 1.2A
Voeding van de camera (zender):	Adapter (voedingskabel) Invoerstroom: 100V ~ 240V– 50/60 Hz;; Uitgangsstroom: 5V DC 1.2A
Werkfrequentie	2412 MHz ~ 2472 MHz
Zendvermogen	≤19dBm
Gebruikstijd na een volledige lading	tot 10 uur
Scherm	5.5" 720P IPS TFT LCD
Werkbereik (zonder obstakels)	≥ 1000ft (300m) buitenshuis ≥ 165ft (50m) binnenshuis
Functie Tweerichtingscommunicatiefunctie	Ja
Geschikte luchttemperatuur voor gebruik van het product	0 ~ 40°C (+32F~+104F)
Geschikte luchttemperatuur voor het opladen van het product	10 ~ 40°C (+50F~+104F)
Geschikte luchtvochtigheid voor gebruik van het product	15% - 85%

COMPONENTEN VAN DE ONTVANGER

➤ **AFBEELDING PU.1:**

1 – Lampje voor het opladen van de batterij / Aan/uit-lampje van de voeding van het toestel; 2 – Lichtindicator voor het geluidsniveau; 3 – Knop voor aanpassing van het volume/de schermhelderheid; 4 – Terug-knop (commando afsluiten)/Tweerichtingscommunicatie aan/uitzetten; 5 – Knop om het beeld te vergroten/verkleinen (ZOOM-knop)/Camerakanteling; 6, 8, 9 en 11 – Knoppen voor het aanpassen van de verschillende functies in het menu of voor het verplaatsen van de cursor naar links/rechts/omlaag/omhoog; 7 – Bevestigingsknop (OK) en knop naar het hoofdmenu (MENU); 10 – Microfoon; 12 – Lcd-scherm.

➤ **AFBEELDING PU.2:**

1 – Antenne; 2 – Knop om het toestel aan en uit te zetten; 3 – Schermhouder; 4 – Oplaaduitgang; 5 – Luidspreker; 6 – Reset knop.

COMPONENTEN VAN DE ZENDER

➤ AFBEELDING BU.1:

1 – Microfoon; 2 – Lichtsensor; 3 – Infrarood-LED's; 4 – Cameralens; 5 – Lichtindicator voor het voeden van het toestel; 6 – Nachtlampje; 7 – Knop om over te schakelen naar de nachtlamp.

➤ AFBEELDING BU.2:

1 – Antenne; 2 – Luidspreker; 3 – Aansluiting voor de adapter; 4 – Toets om verbinding te maken met de ontvanger; 5 – Temperatuursensor.

ADAPTER

Invoerstroom: 100V– 240V- 50/60Hz;; **Uitgangsstroom:** 5V 1.2A 5W

De AC-adapter heeft een laagspanningsvoeding. Sluit de adapter aan op de juiste aansluiting van de camera. Steek vervolgens de stekker in het stopcontact. De stekker wordt gebruikt om het toestel op de voeding aan te sluiten, het toestel moet goed bereikbaar zijn. **WAARSCHUWING:** De meegeleverde adapter en voedingskabel zijn special ontworpen zodat ze voor dit product zijn geschikt. Ze kunnen niet met een andere toestellen worden gebruikt. Dit toestel mag ook niet op het stroomnet worden aangesloten middels andere adapters die niet door de fabrikant/importeur zijn geleverd.

CAMERAPOSITIE

DE BABY-UNIT (CAMERA) KAN OP 2 MANIEREN WORDEN GEPLAATST:

1. Geplaatst op een stabiele, vlakke ondergrond.

2. Gemonteerd op de muur. Plaats de camera hoger, zodat je beter zicht hebt op het babybedje of wiegje.

3. Houd bij het plaatsen van uw camera rekening met deze tips om de beste locatie van de camera te kiezen:

- De camera moet minimaal 1 meter van uw kind verwijderd zijn, zodat de microfoon het geluid van het kind kan opvangen. Dit is de absoluut aanbevolen minimale veilige afstand om blootstelling aan elektromagnetische straling te beperken.
- Plaats of installeer het apparaat niet in of boven het babybedje/speeltuin.
- Plaats uw camera buiten het bereik van kinderen op een locatie met een duidelijk, onbelemmerd gezichtsveld en met een goed signaal naar de Wi-Fi-router.
- Opmerking: Uw draadloze bereik varieert afhankelijk van omgevingsfactoren, waaronder fysieke obstakels, constructiematerialen en draadloze interferentie.
- Plaats de camera niet op een plek waar veel licht rechtstreeks in de cameralens schijnt.
- Infraroodverlichting kan door muren reflecteren en de videokwaliteit negatief beïnvloeden. Probeer uw camera weg van muren te richten.
- U kunt het gezichtsveld verplaatsen en inzoomen.

GEBRUIK VAN DE BABYFOON

1. De camera inschakelen (de zender): Sluit de camera aan op de voedingsadapter en steek de stekker in het stopcontact. Het lampje gaat branden. Koppel de camera niet los van de adapter. Anders werkt het niet.

2. De ontvanger aanzetten: Sluit de ontvanger aan op de stroomadapter en steek de stekker in het stopcontact. Houd de AAN/UIT-knop 3 seconden ingedrukt om de ontvanger in te schakelen. U ziet realtime beeld op de ouderunit. **OPMERKING:** De antenne van de babyfoon moet altijd uitgeschoven zijn.

3. Functie het beeld in-/uitzoomen: Houd de knop voor het in-/uitzoomen van het beeld (ZOOM-knop/PU.1-5) van het scherm gedurende 2 seconden ingedrukt. Het **ZOOM-pictogram** verschijnt op het scherm (zie A). Druk nogmaals op de ZOOM-knop (PU1.-5) om de normale afmetingen van het beeld te herstellen. Standaard moet het beeld op een normale schaal zijn.

4. Automatisch nachtzicht: De ontvanger heeft infrarood-LED's met hoge intensiteit voor het vastleggen van heldere beelden in het donker. Als de ingebouwde fotosensor bovenop het toestel een laag niveau van omgevingslicht detecteert, worden de LED's automatisch ingeschakeld. Het scherm van de ontvanger wordt zwart en wit en de ontvanger geeft objecten weer die zich op een afstand van 2 meter van de camera bevinden. Het pictogram voor automatisch nachtzicht (zie A) verschijnt bovenaan het scherm.

5. Instelling voor tweerichtingscommunicatie: Onder normale omstandigheden zal de zender geluid en beeld naar de ontvanger uitzenden. Als u de tweewegcommunicatiefunctie wilt gebruiken, houd de knop voor tweerichtingscommunicatie (PU.1-4) ingedrukt en het **microfoonpictogram** (zie A) verschijnt bovenaan het scherm. U zult uw stem horen op luidspreker van de camera die u in de babykamer hebt geplaatst. Laat de knop (PU.1-4) los om deze modus te verlaten.

OPMERKING: In de tweerichtingscommunicatiemodus is de luidspreker van de ouderunit gedempt. Met de knop (PU.1-4) kunt u het laatste commando verlaten.

6. De horizontale/verticale hoek van de camera aanpassen: dit gebeurt op afstand via de knoppen op de ontvanger.

- Druk op de linkerpijl ◀ van de ontvanger en de camera zal naar links draaien. Haal uw vinger uit de knop en de camera zal niet meer bewegen.
- Druk op de rechterpijl ▶ van de ontvanger en de camera zal naar rechts draaien. Haal uw vinger uit de knop en de camera zal niet meer bewegen.
- Druk op de bovenpijl ▲ van de ontvanger en de camera zal naar boven draaien. Haal uw vinger uit de knop en de camera zal niet meer bewegen.
- Druk op de onderpijl ▼ van de ontvanger en de camera zal naar onder draaien. Haal uw vinger uit de knop en de camera zal niet meer bewegen.

7. Scherm

- **Signaalsterkte** (pictogram A): 5 niveaus. Een hoger niveau betekent een sterker signaal.
- **Batterijstand** (pictogram A): toont de huidige batterijstatus. Staat: volledig opgeladen, 3/4 opgeladen, 2/4 opgeladen, 1/4 opgeladen, batterij leeg. Laadtijd: 8 uur met de meegeleverde oplader.
- **Indicator batterij bijna leeg:** Wanneer de lading van de batterij van de zender minder dan 20% is, zal op het scherm een pictogram voor lege batterij verschijnen. Wanneer de lading van de batterij minder dan 10% is, wordt het knipperende rode batterijpictogram weergegeven. Ondertussen hoort om de 3 seconden een alarm totdat de zender automatisch wordt uitgeschakeld.

HOOFDMENU VAN DE ONTVANGER

WERKWIJZE: Om de functies te activeren, druk op de knoppen 'OK' en 'MENU' (PU.1-7) - op het scherm verschijnt het hoofdmenu. Met behulp van de pijltjestoetsen omhoog/omlaag (▲&▼), links/rechts (◀&▶)) kunt u door het menu en door het submenu van elke functie bladeren. Druk op 'OK' om de geselecteerde functie te bevestigen. Druk op de terugknop (PU.1-4) om de geselecteerde functie te verlaten.

1. EEN CAMERA TOEVOEGEN/VERWIJDEREN: De ouderunit kan op maximaal 4 camera's van hetzelfde model worden aangesloten.

• **Een camera toevoegen:** Druk op de knop voor het hoofdmenu (PU.1-7) Gebruik de pijltjestoetsen omhoog/omlaag en links/rechts om naar het pictogram 'Camera' te navigeren en dit pictogram te selecteren (zie A). Selecteer opnieuw met behulp van de pijltjestoetsen het pictogram 'Een camera toevoegen' (zie A). Druk op OK om uw keuze te bevestigen. Als op het scherm het verbindingspictogram (PAIR) verschijnt, hou de knop gedurende 30 seconden ingedrukt. De verbindingknop (PAIR) bevindt zich op de zender (de babyunit). Er zal op het scherm het pictogram voor een geslaagde verbinding moeten verschijnen (zie A).

• Een andere manier om de door u gekozen camera op de ontvanger aan te sluiten: Houd de PAIR-knop op de camera ongeveer 3 seconden ingedrukt. De aan/uit-indicator begint te knipperen. Selecteer vervolgens de gewenste camera op het scherm en druk op de OK-knop op de ontvanger. De zender en de ontvanger zullen verbinding maken en er verschijnt een realtime beeld van de geselecteerde camera.

• **Een camera verwijderen:** Druk op de knop voor het hoofdmenu (PU.1-7) Selecteer het pictogram 'Camera' (zie A). Selecteer het pictogram 'Een camera verwijderen' (zie A). Druk op OK om uw keuze te bevestigen. Op het scherm verschijnt de vraag 'YES' of 'NO' om uw keuze te bevestigen. Nadat u op de 'YES'-knop hebt gedrukt, druk nogmaals op OK om de camera te verwijderen.

• **Functie om het scherm te splitsen:** Het babyscherm heeft de functie 'Het scherm splitsen'. Wanneer er 2 camera's zijn aangesloten, worden de beelden van de twee geselecteerde camera's gelijktijdig naast elkaar op het beeldscherm weergegeven. Wanneer er 3 of 4 camera's gekoppeld zijn, worden alle beelden realtime gesplitst op het scherm weergegeven.

NACHTLICHTFUNCTIE De babyunit (camera) heeft een functie 'Nachtlicht' met 8 kleuren.

• **De functie van de ontvanger bedienen:** Druk op de knop voor het hoofdmenu (PU.1-7) Gebruik de pijltjestoetsen om naar het pictogram 'Nachtlicht' te gaan (zie A) en selecteer het. Selecteer met behulp van de pijltjestoetsen de gewenste kleur voor het nachtlicht. Druk op OK om uw keuze te bevestigen.

• Druk op de ON/OFF-knop (zie A) om het nachtlicht aan- of uit te zetten. Als u wilt dat de kleuren opeenvolgend veranderen met intervallen van 1 minuut, selecteer het pictogram voor automatische kleurafwisseling (zie A). Druk op de terugknop (PU.1-4) om de geselecteerde functie te verlaten.

• **De functie van de camera bedienen:** U kunt het nachtlicht uitschakelen door de knop voor het nachtlicht op de camera ingedrukt te houden (zie A). Druk nogmaals op de knop en houd deze ingedrukt om de gewenste kleur te kiezen.

3. HET VOLUME EN DE HELDERHEID AANPASSEN: Druk op de knop Volume/Helderheid aanpassen (PU.1-3). De pictogrammen 'Volume' en 'Helderheid' verschijnen op het scherm (zie A).

• Gebruik de pijltjestoetsen links/rechts (◀&▶)) om het gewenste volume in te stellen.

• Gebruik de pijltjestoetsen omhoog/omlaag (▲&▼) om de gewenste helderheid in te stellen.

Druk op de terugknop (PU.1-4) om de geselecteerde functie te verlaten.

Het toestel beschikt over 6 helderheids- en volumestanden. Standaard staan beide instellingen op 4 ingesteld.

MUZIEKSPELER MET SLAAPLIEDJES: Druk op de knop voor het hoofdmenu (PU.1-7) Gebruik de pijltjestoetsen omhoog/omlaag, links/rechts om naar het pictogram **'Muzikspeler met 8 slaapliedjes'** (zie A) te gaan en selecteer het. Gebruik de pijltjestoetsen omhoog/omlaag, links/rechts om de gewenste melodie te selecteren of kies het pictogram **'Speel alle 8 slaapliedjes af'** (zie A). Alle melodieën worden dan één voor één afgespeeld. Druk op OK om uw keuze te bevestigen. Druk op het pictogram **'Muzikspeler stoppen/pauzeren'** (zie A) om de muziek te stoppen. Druk op de terugknop (PU.1-4) om de functie te verlaten. Standaard zijn de instellingen van de muzikspeler uitgeschakeld.

ENERGIEBESPARINGSMODUS (ECO): In deze modus kunt u de geluidsactivering van de camera regelen. Het Lcd-scherm gaat alleen aan als de babyunit een geluid detecteert. Als er binnen 30 seconden geen geluid rond de camera wordt gedetecteerd, wordt het scherm uitgeschakeld om energie te besparen. Als de camera geluiden detecteert die luider zijn dan het geselecteerde gevoeligheidsniveau (laag, gemiddeld, hoog), begint deze opnieuw een signaal naar de ouderunit te verzenden en wordt het scherm van de ontvanger ingeschakeld. Volg de onderstaande stappen om het toestel in de ECO-functie te zetten: Druk op de knop voor het hoofdmenu (PU.1-7) Gebruik de pijltjestoetsen omhoog/omlaag, links/rechts om naar het pictogram **'Energie besparen'** (zie A) te gaan en selecteer het. Gebruik de pijltjestoetsen links/rechts (◀&▶) om de gewenste gevoeligheid (laag, gemiddeld, hoog) in te stellen. Druk op OK om uw keuze te bevestigen. Druk op de terugknop (PU.1-4) om de functie te verlaten.

•**Pictogram 'Lage gevoeligheid' (A):** Hoge drempelwaarde voor het opvangen van geluiden waarbij de functie wordt geactiveerd (langdurig huilen of geluiden maken).

•**Pictogram 'Gemiddelde gevoeligheid' (A):** Gemiddelde drempelwaarde voor het opvangen van geluiden waarbij de functie wordt geactiveerd.

•**Pictogram 'Hoge gevoeligheid' (A):** Lage drempelwaarde voor het opvangen van geluiden waarbij de functie wordt geactiveerd (bij zwak geluid of huilen).

6. HERINNERINGSALARM VOOR HET VOEDEN VAN DE BABY: Druk op de knop voor het hoofdmenu (PU.1-7) Gebruik de pijltjestoetsen om naar het pictogram **'Het voedingsalarm instellen'** te navigeren en dit pictogram te selecteren (zie A). Gebruik de pijltjestoetsen omhoog/omlaag, links/rechts om het gewenste tijdstip voor het alarm te selecteren. Druk op OK om uw keuze te bevestigen. Het pictogram **'Klok'** verschijnt op het scherm (zie A).

•De minimale tijdswaarde waarvoor een voedingsalarm kan worden ingesteld is 5 minuten, de maximale tijd is 7 uur. Er zijn 9 niveaus beschikbaar. Standaard zijn de instellingen van het voedingsalarm uitgeschakeld.

•Om de modus te verlaten, selecteer het pictogram **'Voedingsalarm annuleren'** (zie A) en druk op OK om te bevestigen.

7. INSTELLINGEN LUCHTTEMPERATUUR IN DE BABYKAMER: Druk op de knop voor het hoofdmenu. Gebruik de pijltjestoetsen omhoog/omlaag en links/rechts om naar het pictogram **'Temperatuur'** te navigeren en dit pictogram te selecteren (zie A).

•Selecteer met behulp van de pijltjestoetsen omhoog/omlaag (▲&▼) de meeteenheid van de temperatuur - Fahrenheit of Celsius.

•Selecteer met behulp van de pijltjestoetsen omhoog/omlaag (▲&▼) de optie ON of OFF om het alarm bij het bereiken van een minimale of van een maximale temperatuur in te schakelen.

•Gebruik de pijltjestoetsen omhoog/omlaag (▲&▼) om de hoogste en de laagste temperatuurwaarde in te stellen, indien u respectievelijk het pictogram **Hi** (zie A) of **Lo** (zie A) heeft geselecteerd.

•Het temperatuurbereik is 0 ~ 50°C.

•Standaard is de alarminstelling voor hoge temperatuur 36°C en de alarminstelling voor lage temperatuur 8°C.

•Indien de luchttemperatuur boven of onder het ingestelde bereik ligt, verschijnt het pictogram **'Alarm'** op het scherm (zie A), vergezeld van een pieptoon om uw aandacht te trekken. Druk op een willekeurige knop op de ouderunit om het alarm te stoppen.

8. TAALINSTELLING: Druk op de knop voor het hoofdmenu (PU.1-7) Gebruik de pijltjestoetsen omhoog/omlaag, links/rechts om naar het pictogram **'Taalinstelling'** (zie A) te gaan en selecteer het. Druk op OK om het submenu te openen. Kies vervolgens met behulp van de pijltjestoetsen de gewenste taal. Druk op OK om uw keuze te bevestigen. Druk op de terugknop (PU.1-4) om de functie te verlaten.

9. STANDAARD INSTELLINGEN Druk op de knop voor het hoofdmenu (PU.1-7) Gebruik de pijltjestoetsen omhoog/omlaag, links/rechts om naar het pictogram **'Instellingen'** (zie A) te gaan en selecteer het. Druk op OK om het submenu **'Instellingen'** te openen. Gebruik de pijltjestoetsen om naar het pictogram **'Standaard instellingen'** (zie A) te gaan. **Druk vervolgens op OK om het submenu te openen.** Kies de optie **'YES'** om de standaardinstellingen te herstellen. Kies de optie **'NO'** om de standaardinstellingen te annuleren. Druk op de terugknop (PU.1-4) – één keer om het submenu te verlaten en twee keer om het hoofdmenu te verlaten.

10. HET ALARMVOLUME AANPASSEN: Druk op de knop voor het hoofdmenu (PU.1-7)

Gebruik de pijltjestoetsen omhoog/omlaag, links/rechts om naar het pictogram **'Instellingen'** (zie A) te gaan en selecteer het. Druk op OK om het submenu **'Instellingen'** te openen.

Gebruik de pijltjestoetsen om naar **het pictogram 'Alarm'** te gaan (zie A) het. Om het alarmvolume te verhogen of te verlagen, selecteer het overeenkomstige pictogram met '+' of '-' en druk op OK om uw keuze te bevestigen.

11. DATUM- EN TIJDINSTELLINGEN: Druk op de knop voor het hoofdmenu (PU.1-7) Gebruik de pijltjestoetsen omhoog/omlaag, links/rechts om naar het pictogram 'Instellingen' (zie A) te gaan en selecteer het. Druk op OK om het submenu 'Instellingen' te openen. Gebruik de pijltjestoetsen omhoog/omlaag, links/rechts om het pictogram '**Tijd' (zie A) te selecteren.**

•**Instelling Maand-datum-jaar:** Gebruik de pijltjestoetsen links/rechts (◀&▶)) om de instelling Maand-datum-jaar te selecteren. Gebruik de pijltjestoetsen omhoog/omlaag (▲&▼) om de maand, het datum en het jaar in te geven.

•**Tijdstelling:** Gebruik de pijltjestoetsen links/rechts (◀&▶)) om het gewenste tijdformaat (12 uur of 24 uur) te selecteren. Gebruik de pijltjestoetsen omhoog/omlaag (▲&▼) om de tijd in te geven (uur en minuten). Druk op de terugknop (PU.1-4) – één keer om het submenu te verlaten en twee keer om het hoofdmenu te verlaten.

12. HET SCHERM VAN DE CAMERA OMDRAAIEN Druk op de knop voor het hoofdmenu (PU.1-7) Gebruik de pijltjestoetsen omhoog/omlaag, links/rechts om naar het pictogram 'Instellingen' (zie A) te gaan en selecteer het. Druk op OK om het submenu 'Instellingen' te openen. Gebruik de pijltjestoetsen omhoog/omlaag, links/rechts om het pictogram '**Het scherm omdraaien' (Display reverse) (zie A) te selecteren.** Druk op OK en activeer de functie met de knop ON of stop de functie met de knop OFF.

PROBLEEMOPLOSSING

Geen verbinding met het scherm	<ul style="list-style-type: none"> •De voedingsadapters zijn niet correct aangesloten. •Zorg ervoor dat de camera en het scherm zijn INGESCHAKELD. •De camera is te ver van het scherm geplaatst. •De camera en het scherm zijn niet goed gekoppeld; volg de instructies voor het maken van een VERBINDING.
Een bevroren beeld op het scherm	<ul style="list-style-type: none"> •Zet de camera uit en weer aan (koppel de adapter los en sluit deze vervolgens weer aan). • Druk op de RESET-knop aan de achterkant van de ouderunit.
Beeldstoringen of slechte ontvangst	<ul style="list-style-type: none"> •Plaats het scherm dicht bij de camera. •De camera of het scherm is te dicht bij metalen voorwerpen. •Andere elektronische toestellen veroorzaken een signaalverstoring. •De batterijlading is te laag.
Slechte audioverbinding (ruis)	<ul style="list-style-type: none"> •De camera en het scherm staan misschien te dicht bij elkaar. •Het volume van het scherm is misschien te hoog.

INSTRUCTIES VOOR ONDERHOUD EN REINIGING VAN HET TOESTEL

- 1.Plaats de camera of de adapter niet onder in water en was deze niet onder stromend water.
- 2.Gebruik geen reinigingsspray of vloeibare reinigingsmiddelen.
- 3.U moet de camera loskoppelen voordat u deze schoonveegt.
- 4.Gebruik een zachte en droge doek om de toestellen schoon te maken.
- 5.Indien u de camera gedurende lange tijd niet gaat gebruiken, berg de camera en de adapter op een koele en droge plek.
- 6.**Waarschuwing!** Laat kinderen niet met het product spelen. Bewaar het product buiten bereik van kinderen.
- 7.Als het product beschadigd is en niet meer kan gebruikt worden, gooi het dan niet bij het huisvuil. Lever het in bij een officieel inzamelpunt voor huishoudelijke apparaten, waar het kan worden gerecycled. Op die manier draagt u bij om het milieu te beschermen.
- 8.Als u schade of ontbrekende, losse/kapotte onderdelen vaststelt, stop dan met het gebruik van het product totdat de schade is hersteld.
- 9.Probeer het product niet zelf te herstellen. Neem contact op met de winkel waar u het product heeft gekocht.
- 10.Stap niet op de voedingskabel en zorg ervoor dat hij niet bekneld raakt.
- 11.Zorg ervoor dat de apparaten en de adapters van de nodige ventilatie zijn voorzien. Dek ze niet af met kleding, handdoeken, dekens en dergelijke.
- 12.Koppel de toestellen altijd los tijdens onweer of als u ze gedurende lange tijd niet gaat gebruiken.
- 13.Vingerafdrukken of stof op de lens kunnen de werking van de camera beïnvloeden. Vermijd het aanraken van de lens met uw vingers.

CE Dit product voldoet aan de vereisten van de Europese Gemeenschap met betrekking tot radio-interferentie.

Het scherm voldoet aan de vereisten van de Europese en de internationale normen: EN IEC 62311:2020; EN IEC 62368-1:2020+A11:2020; EN 55032:2015/A1:2020; EN IEC 61000-3-2:2019/A1:2021; EN 61000-3-3:2013/A2:2021; EN 55035:2017/A11:2020; ETSI EN 301 489-1 V2.2.3:2019; ETSI EN 301 489-17 V3.2.4:2020; ETSI EN 300 328 V2.2.2:2019; EN 50566:2017; EN 50663:2017; EN 62479:2010; ; EN IEC/ IEEE 62209-1528:2021; EN IEC 62368-1:2020+A11:2020; EN 55032:2015/A1:2020; EN IEC 61000-3-2:2019/A1:2021; EN 61000-3-3:2013/A2:2021; EN 55035:2017/A11:2020; ETSI EN 301 489-1 V2.2.3:2019; ETSI EN 301 489-17 V3.2.4:2020; ETSI EN 300 328 V2.2.2:2019; IEC 62321-3-1:2013; IEC 62321-5:2013; IEC 62321-4:2013+AMD1:2017 CSV, IEC 62321-6:2015, IEC 62321-7-1:2015, IEC 62321-7-2:2017, IEC 62321-8:2017

•Moni Trade OOD verklaart hierbij dat deze babyfoon voldoet aan de essentiële eisen en andere toepasselijke bepalingen van Richtlijn 2014/53/EG. Op de website www.cangaroo-bg.com kunt u een kopie van de EG-conformiteitsverklaring.

GEMAAKT VOOR CANGAROO

OORSPRONG PRC

Fabrikant en Importeur: Mony Trade BV

Adres: Bulgarije, Sofia, zh.k. Trebich, Dolo-sstraat 1 Tel.: +359 2/ 936 07 90;

HU

1.FONTOS! OLVASSA EL FIGYELMESEN, ÉS ŐRIZZE MEG A KÉSŐBBI HASZNÁLATHOZ! A FELHASZNÁLÓI ÚTMUTATÓ FONTOS INFORMÁCIÓKAT TARTALMAZ A TERMÉK HELYES HASZNÁLATÁRA ÉS KARBANTARTÁSÁRÓL.

2.FIGYELEM! AZ EZEN UTASÍTÁSBAN BIZTOSÍTOTT RÉMÁK ÉS ÁBRÁK KIZÁRÓLAG SZEMLESZÁMÍTÁSI CÉLRA SZOLGÁLÓK, ÉS AZ ÖN VÁSÁROLT TERMÉK ELTÉRHETŐ AZTÓL.

3.Ez a termék megfelel az Európai Közösség rádióinterferenciára vonatkozó követelményeinek. A videomonitor megfelel a vonatkozó európai és nemzetközi szabványok követelményeinek, amelyeket a "CE-JELÖLÉS ÉS EK-MEGFELELŐSÉG" fejezetben határoztak meg.

4.KÉRJÜK, GYŐZŐDJÖN MEG RÓLA, HOGY MINDEN ALKATRÉSZ ELÉRHETŐ A TERMÉKCSOMAGOLÁSBAN:

- SZÜLŐI ESZKÖZ/MONITOR (vevő) – 1 db.
- KAMERA (adó) – 1 db.
- ADAPTER - 2 db.
- HASZNÁLATI UTASÍTÁS – 1 db.
- FALRA SZERELŐ KÉSZLET – 1 db.

AJÁNLÁSOK ÉS FIGYELMEZTETÉSEK A BIZTONSÁGOS HASZNÁLATHOZ

1. FIGYELEM! Ez a termék egy segédeszköz. Nem használható orvosi monitorként vagy a felelős és időben történő szülői felügyelet helyettesítésére.

2. Soha ne hagyj egyedül otthon a babádat. Mindig győződjön meg róla, hogy van valaki, aki figyeli és gondoskodik róla.

3. Ezt a készüléket nem használhatják olyan személyek (beleértve a gyermekeket is), akik csökkent fizikai érzékszervekkel vagy szellemi fogyatékossgal rendelkeznek, vagy nem rendelkeznek tapasztalattal és tudással, ha felügyelet nélkül hagyják őket, és a biztonságukért felelős személy nem oktatta őket a készülék használat módjára.

4.**Figyelem!** Csak beltéri használatra. Ha a kamerát a szabadban szereli fel, az megsérülhet.

5. FIGYELEM! A TERMÉKET TARTJA TÁVOL GYERMEKEKTŐL. A termék nem játék. Ne engedje, hogy gyermekei játsszanak vele!

6. Ezt a terméket csak a jelen kézikönyvben leírt rendeltetésének megfelelően használja. Ne rögzítsen olyan tartozékokat, amelyeket nem a gyártó biztosított, és ne végezzen fejlesztéseket vagy módosításokat a

terméken, mert ez hibás működést vagy károsodást okozhat..

7. Figyelem! A kamera tápkábelét a babától legtávolabbi konnectorba kell bedugni. Helyezze a kamerát a lehető legtávolabb a babától. A kábelek fulladásveszélyt jelentenek. Gyermek számára hozzáférhetetlen helyen kell elhelyezni (legalább 1 méteres távolságban).

8. Soha ne helyezze a kamerát babaágyba vagy táskába vagy fölé.

9. A kamerát a gyermektől legalább 1 méterre kell elhelyezni, hogy a mikrofon fel tudja venni a baba hangjait.

10. Ha a kamerát asztalra vagy alacsony szekrényre helyezi, ne hagyja, hogy a tápkábel lelógjon az asztal vagy a munkalap széléről. Az emberek megbotlhatnak a kábelekben.

11. Ne helyezze a kamerát víz közelébe, például fürdőkád mellé, mosdó mellé, nedves helyiségbe vagy nedves pincébe.

12. Ne merítse vízbe vagy más folyadékba a kamerát, annak tápkábelét vagy a termék bármely részét.

13. A kamera antennája rögzített. Ne próbáld meg keresztre feszíteni.

14. Soha ne kísérelje meg módosítani a terméket, sérülés esetén saját maga javítsa meg, és ne cserélje ki bármely alkatrészét olyanra, amelyet nem a gyártó/importőr biztosított.

15. Ne érintse meg a vízbe esett készüléket. Ha ilyen esemény történik, azonnal húzza ki a hálózati adapter kábelét, ha az a hálózathoz volt csatlakoztatva.

16. Ne helyezze a készüléket olyan helyre, ahol víz vagy más folyadék eshet rá.

17. Soha ne használja a videotelefont nedves helyen vagy víz közelében.

18. Ne használja a terméket erősen szennyezett (poros) környezetben. Ez lerövidíti a készülék élettartamát.

19. Soha ne helyezzen tárgyakat a videotelefon tetejére vagy takarja le.

20. Ne takarja el a szellőzőnyílásokat. Céljuk a szellőzés biztosítása és a készülék túlmelegedés elleni védelme. Szerelje be a gyártó utasításai szerint.

21. Mielőtt bedugná a termék tápkábelét a konnectorba, ellenőrizze, hogy az adapteren feltüntetett feszültség megegyezik-e a helyi tápegység feszültségével.

22. A tápkábelt csak a következő paraméterekkel rendelkező konnectorhoz szabad csatlakoztatni: 100V ~ 240V-50/60Hz.

23. Ügyeljen arra, hogy ne öntsön ételt, vizet vagy más folyadékot a tápkábelre.

24. Ne vágja/módosítsa az adapter részeit, mert ez veszélyes a használat során.

25. Csak a gyártó/importőr által biztosított tápkábelt használja.

26. Ne használja az adaptert, ha annak kábele vagy csatlakozója sérült.

27. A balesetek elkerülése érdekében cserélje ki a sérült adaptert egy eredetire.

28. Az áramütés veszélyének elkerülése érdekében ne nyissa fel a kameraházat.

29. Ne használja a készüléket, ha az nem működik megfelelően, ha sérült, vagy ha vízbe esett. A hiba elhárítása érdekében vegye fel a kapcsolatot a kiskereskedővel, ahol a terméket vásárolta, vagy az importőrrel.

30. Ne szerelje szét és ne javítsa a készüléket otthon, ezt csak hivatalos szervizben vagy közvetlenül az importőrtől végezze.

31. Sérülés esetén ne kísérelje meg módosítani a kamerát/adaptert, vagy saját maga megjavítani. Tanácsért forduljon egy hivatalos szervizközponthoz vagy ahhoz az értékesítési helyhez, ahol a terméket vásárolta.

32. Ne használjon a gyártó vagy importőr által biztosított eredeti alkatrészeket kívül más alkatrészeket.

33. Ne tárolja a babaórzót vagy az adaptert közvetlen hőforrások közelében - nyitott kandalló, fűtőtest vagy kályha.

34.FIGYELEM:

•A készüléket 0°C és 45°C közötti hőmérsékleten használja és tárolja.

•Ne tegye ki a kamerát túl hidegnek vagy túl magas hőmérsékletnek, illetve közvetlen napfénynek.

35. Ne használjon éles tárgyakat vagy agresszív tisztítószereket a készülék tisztításához.

36. Mindig húzza ki a dugaszolható adaptereket, ha hosszabb ideig nem fogja használni a terméket.

37.**Figyelem!** Fulladásveszély! A műanyag csomagolást tartsa távol a gyermekektől. Ne játsszon a műanyag csomagolással – a csomagolás apró alkatrészeket tartalmaz. Lenyelésük fulladást okozhat. A műanyag borítások fulladást okozhatnak. Ne csomagolja ki a terméket három éven aluli gyermekek jelenlétében.

38.Adatvédelem: Soha ne felejtse el, hogy nyilvános adást használ, amikor a vezeték nélküli 2,4 GHz-es digitális babafigyelőt használja. A hang és a kép streamelhető más vevőkészülékekre. A beszélgetések, akár a kamera közelében lévő helyiségekből is sugározhatók.

39. igyelem! Személyes adatainak védelme érdekében mindig kapcsolja ki a kamerát és a szülői eszközt, ha nem használja. Lehetséges, hogy a szülői egység interferenciát fogadjon más eszközöktől a 2,4 GHz-es frekvenciatartományban.

40. Ne távolítsa el a terméken elhelyezett címkéket, figyelmeztetéseket! Mindenki számára fontosak, aki használja őket!

A KÉSZÜLÉK TÁPELLÁTÁSA

➤ **Az adó (kamera)** csak akkor működik, ha csatlakoztatva van a hálózathoz. Erre a célra csak a mellékelt adaptert használja.

➤ **A vevőegység** beépített újratölthető akkumulátorral rendelkezik. Az akkumulátor teljes feltöltése 8 órát vesz igénybe. Ezután az eszközt a használat módjától függően körülbelül 10 órán keresztül használhatja anélkül, hogy adapterre lenne csatlakoztatva.

➤ Az akkumulátor töltéséhez csak a mellékelt adaptert használja.

➤ **FIGYELEM!** A TERMÉK ELSŐ HASZNÁLATA ELŐTT TÖLTSE TELJESEN A VEVŐT 8 ÓRÁIG!

FONTOS VEVŐ (SZÜLŐEGYSÉG) AKKUMULÁTORRA VONATKOZÓ INFORMÁCIÓK



1. Az első használat előtt tölts fel teljesen az akkumulátort.

2. A termék beépített 3,7V/4000 mAh lítium-ion akkumulátorral rendelkezik.

3. A beépített újratölthető akkumulátort nem lehet eltávolítani a termékből.

AZ AKKUMULÁTOR TÖLTÉSÉT CSAK FELNŐTTEKNEK VÉGEZHETŐ!

FIGYELEM!

4. Töltés:

- Csatlakoztassa az adaptert a szülői egység (vevőkészülék) töltőaljzatához.

- Dugja be a dugót otthona hálózati aljzatába.

4. Mindig csak a megvásárolt termékhez mellékelt töltőt használja. SOHA NE HASZNÁLJON más márkájú vagy más termék töltőt.

5. Időben tölts fel az akkumulátort. Töltsd fel, amint az akkumulátorjelző 1 sávot mutat, vagy a jelző villogni kezd.

6. Gyermekek nem kezelhetik a töltőt. Csak felnőtt kezelheti. Töltés után mindig tartsa gyermekektől elzárva.

7. Ha hosszabb ideig nem használja a terméket, tölts fel teljesen az akkumulátort, mielőtt elrakná. Ezután tölts fel az akkumulátort legalább havonta egyszer, hogy meghosszabbítsa az élettartamát.

8. Ha az akkumulátor megsérült vagy már nem tölthető, ne próbálja meg egyedül kinyitni a terméket. Tanácsadásért és javításért lépjen kapcsolatba az üzlettel, ahol a terméket vásárolta, vagy az importőrrel/forgalmazóval.

9. Az akkumulátor újrahasznosítható. Ha a termék megsérült és már nem használható, dobja le az elektronikai hulladékok, akkumulátorok, adapterek gyűjtésére szolgáló hulladéklerakóba. NE DOBJA KI a terméket a normál háztartási hulladékkal együtt. Kövesse az országában érvényes szabályokat az elektromos és elektronikus termékek, valamint az újratölthető akkumulátorok elkülönített gyűjtésére vonatkozóan. Az ilyen típusú hulladékot csak az erre kijelölt helyre dobja. Ez fontos és jelentős hozzájárulás lesz a környezet védelméhez, valamint az akkumulátorokban és elektronikus alkatrészekben található anyagok környezetre és az emberi egészségre gyakorolt káros hatásainak csökkentésére.

MŰSZAKI ADATOK

A szülői egység (vevőkészülék) áramellátása	Beépített 3.7V 4000 mAh-s (14,8 Wh) újratölthető lítium (Li-ion) akkumulátor és Töltő (adapter): Bemeneti áram: 100V ~ 240V – 50/60 Hz; Kimeneti áram: 5V DC 1.2A
A kamera tápellátása (adó)	Adapter (tápkábel): Bemeneti áram: 100V ~ 240V – 50/60 Hz; Kimeneti áram: : 5V DC 1.2A
Működési frekvencia	2412 MHz ~ 2472 MHz
Átviteli teljesítmény	≤19dBm

Használati idő teljes töltés után	10 óráig
Videó képernyő	5.5" 720P IPS TFT LCD
Hatótáv (akadályok nélkül)	≥ 1000 láb (300 m) a szabadban ≥ 165 láb (50 m) beltérben
Kétirányú kommunikációs funkció	Igen
A termék használatához megfelelő levegő hőmérséklet	0 ~ 40°C (+32F~+104F)
Megfelelő levegő hőmérséklet a termék töltéséhez	10 ~ 40°C (+50F~+104F)
A termék használatához megfelelő páratartalom	15% - 85%

VEVŐ ALKATRÉSZEI

➤ PU.1. ÁBRA:

1 – Akkumulátor töltéslámpa / Eszköz tápfeszültségjelző lámpa; 2 – A hangszint fényjelzője; 3 – Hangerő/Képernyő fényereje beállító gomb; 4 – Vissza gomb (kilépési parancs)/Kétirányú kommunikáció be-/kikapcsoló gomb; 5 – gomb a kép növeléséhez/csökkentéséhez (ZOOM gomb)/ Kamera döntése; 6, 8, 9 és 11 – Gombok a menü különböző funkcióinak beállítására vagy a kurzor balra/jobbra/lefelé/felfelé mozgatására; 7 – Megerősítő gomb (OK) és gomb a főmenühez (MENU); 10 – Mikrofon; 12 – LCD videó kijelző.

➤ PU.2. ÁBRA:

1 – Antenna; 2 – A készülék be- és kikapcsolására szolgáló gomb; 3 – Monitor állvány; 4 – Töltőterminál; 5 – Hangszóró; 6 – Reset (Visszaállítás) gomb

ADÓ ALKATRÉSZEI

➤ BU.1. ÁBRA:

1 – Mikrofon; 2 – Fényérzékelő; 3 – Infravörös LED-ek; 4 – Kameralencse; 5 – Fényjelző a készülék tápellátásához; 6 – Éjszakai lámpa; 7 – Éjszakai fényre váltás gomb

➤ BU.2. ÁBRA:

1 – Antenna; 2 – Hangszóró; 3 – Csatlakozó az adapterhez; 4 – Kulcs a vevőhöz való csatlakozáshoz; 5 – Hőmérséklet érzékelő.

ADAPTER

Bejövő áram: 100V – 240V- 50/60Hz; **Kimenő áram:** 5V 1.2A 5.0W. A váltóáramú adapter kiefeszültségű tápegység. Csatlakoztassa az adaptert a kamera megfelelő aljzatához. Ezután dugja be a dugót otthona elektromos hálózatának aljzatába. A dugasz a készülék tápellátáshoz való csatlakoztatására szolgál, a készüléknek könnyen hozzáférhetőnek kell lennie. **FIGYELEM:** A mellékelt adaptert és tápkábelt kifejezetten ehhez a termékhez tervezték. Nem használhatók más készülékekhez, és nem a gyártó/importőr által biztosított egyéb adaptereket nem szabad ehhez a készülékhez csatlakoztatni.

KAMERA POZÍCIÓJA

A BABAEGYSÉG (KAMERA) KÉT MÓDON ELHELYEZHETŐ:

1. Stabíl, sima felületre helyezve.

2. Falra szerelve. Helyezze feljebb a kamerát, hogy jobban lássa a babaágyat vagy a kiságyat.

3. A fényképezőgép elhelyezésekor tartsa szem előtt az alábbi tippeket a kamera legjobb helyének kiválasztásához:

• A kamerának legalább 1 méter távolságra kell lennie gyermekétől, hogy a mikrofon fel tudja venni a gyermek hangját. Ez az abszolút minimális biztonságos távolság az elektromágneses sugárzásnak való kitétség korlátozásához.

• Ne helyezze vagy szerelje fel a készüléket a babaágyba/játszóudvarba vagy fölé.

• Helyezze a fényképezőgépet gyermekektől távol, olyan helyre, ahol tiszta, szabad látómező van, és jó jel a Wi-Fi útválasztó felé.

• Megjegyzés: A vezeték nélküli hatótávolság a környezeti tényezőktől függően változik, beleértve a fizikai akadályokat, az építőanyagokat és a vezeték nélküli interferenciát.

• Ne helyezze a fényképezőgépet olyan helyre, ahol sok fény jut közvetlenül a fényképezőgép lenséjébe.

• Az infravörös fény visszaverheti a falakat, és negatívan befolyásolhatja a videó minőségét. Próbálja meg a kamerát a falaktól távolabb irányítani. Mozgathatja és nagyíthatja a látómezőt.

1.A kamera bekapcsolása: Csatlakoztassa a kamerát a hálózati adapterhez, és csatlakoztassa a hálózathoz. A jelzőfény kigyullad. Ne válassza le a fényképezőgépet az adatterről. Ellenkező esetben nem fog működni.

2.Kapcsolja be a vevőt: Csatlakoztassa a vevőt a hálózati adapterhez, és csatlakoztassa az elektromos hálózathoz. Tartsa lenyomva az ON/OFF gombot 3 másodpercig a vevő bekapcsolásához. Valós idejű képet fog látni a szülői egységen.

MEGJEGYZÉS: A babaőrzt mindig kihúzott antennával kell használni.

3.Kép nagyítása/kicsinyítése: Nyomja meg és tartsa lenyomva a képnövelő/-csökkentés gombot (ZOOM gomb/PU.1-5) a monitoron 2 másodpercig. A „**ZOOM**” ikon megjelenik a képernyőn (lásd az **A. jelet**). Nyomja meg ismét a ZOOM gombot (PU.1-5) a kép normál méretarányú visszaállításához. Alapértelmezés szerint a képnek normál léptékűnek kell lennie.

4.Automatikus éjszakai látás: Az adó nagy intenzitású infravörös LED-ekkel rendelkezik, hogy tiszta képeket készítsen sötétben. Amikor a készülék tetején található beépített fotóérzékelő alacsony szintű környezeti fényt észlel, a LED-ek automatikusan bekapcsolnak. A vevő képernyője fekete-fehérre vált, és a vevő a kamerától 2 méterre lévő tárgyakat jeleníti meg. **Az automatikus éjjellátó ikon (lásd az A. jelmagyarázatot)** megjelenik a képernyő tetején.

5.Kétirányú kommunikáció beállítása: Normál körülmények között az adó hangot és képet továbbít a vevőnek. Ha a „Kétirányú kommunikáció” funkciót szeretné használni, nyomja meg és tartsa lenyomva a kétirányú kommunikáció gombot (PU.1-4), a „**Mikrofon**” ikon (lásd az **A. jelmagyarázatot**) megjelenik a képernyő tetején. Hangja a babaszobában elhelyezett kamera hangszórójából hallatszik. Az üzemmódból való kilépéshez engedje el a gombot (PU.1-4).

MEGJEGYZÉS: Kétirányú kommunikációs módban a szülői egység hangszórója el van némítva. A gomb (PU.1-4) az utolsó parancsból való kilépésre is szolgál.

6.Vízszintes/függőleges kameraszög beállítás: távolról, a vevőegység gombjain keresztül.

- Nyomja meg a ◀ bal gombot a vevőn, és a kamera balra fordul. A kamera mozgásának leállításához vegye le az ujját a gombról.

- Nyomja meg a vevő ▶ jobb oldali gombját, és a kamera jobbra fordul. A kamera mozgásának leállításához vegye le az ujját a gombról.

- Nyomja meg a felfelé gombot ▲ a rádióerősítőn, és a kamera felnyílik. A kamera mozgásának leállításához vegye le az ujját a gombról.

- Nyomja meg a le gombot ▼ a vevőn, és a kamera lekapcsol. A kamera mozgásának leállításához vegye le az ujját a gombról.

7.Kijelző:

- Jelerősség (A. jelmagyarázat ikon):** 5 erősségi szint. A magasabb szint erősebb jelet jelent.

- Akkumulátor állapota (A. jelmagyarázat ikon):** az akkumulátor aktuális állapotát mutatja. Állapot: teljes töltés, 3/4 töltés, 2/4 töltés, 1/4 töltés, lemerült akkumulátor. Töltési idő: 8 óra a mellékelt töltővel.

- Alacsony elem jelző:** Ha a távadó eleme alacsony (20% alatt), az alacsony akkumulátor ikon megjelenik a képernyőn. Ha az akkumulátor töltöttsége 10%-nál alacsonyabb.

VEVŐ FŐMENÜ

MŰKÖDÉSI ELV: A funkciók aktiválásához nyomja meg az "OK" és a "MENU" (PU.1-7) gombot - a kijelzőn a főmenü látható. A fel/le kurzorok használata (▲&▼),bal/jobbs (◀&▶),az egyes funkciók menüjében és almenüjében navigálhat. A kiválasztott funkció megerősítéséhez nyomja meg az "OK" gombot. A kiválasztott funkcióból való kilépéshez nyomja meg a vissza gombot (PU.1-4).

1. KAMERA HOZZÁADÁSA/ELTÁVOLÍTÁSA: A szülői egység akár 4 különböző, azonos modellhez tartozó kamerához is csatlakoztatható.

- Kamera hozzáadása:** Nyomja meg a főmenü gombot (PU.1-7). A fel/le, bal/jobbs nyílbillentyűkkel navigáljon a „**Kamera**” ikonra, és válassza ki azt (lásd az **A. jelmagyarázatot**). Ismét a mozgási kurzorok használatával válassza ki a „**Kamera hozzáadása**” ikont (lásd az **A. jelmagyarázatot**). Nyomja meg az OK gombot a megerősítéshez. Amikor a PAIR jelzés megjelenik a képernyőn, nyomja meg és tartsa lenyomva a PAIR gombot a jeladón (bébiegységen) körülbelül 30 másodpercig. A képernyőn a **sikeres párosítás ikonjának kell megjelennie (lásd A. jelmagyarázatot)**.

- Egy másik módja a választott kamera és a vevő csatlakoztatásának: Nyomja meg és tartsa lenyomva a párosítás gombot (PAIR) a kamerán körülbelül 3 másodpercig. A tápellátás jelzőfénye villogni kezd. Ezután válassza ki a kívánt kamerát a kijelzőn, és nyomja meg az OK gombot a vevőn. A vevő csatlakozik az adóhoz, és megjelenik a kiválasztott kamera élő képe.

- Távolítsa el a kamerát:** Nyomja meg a főmenü gombot (PU.1-7). Válassza ki a „**Kamera**” ikont (lásd **A. jelmagyarázatot**). Válassza a „**Kamera eltávolítása**” ikont (lásd **A. jelmagyarázatot**). Nyomja meg az OK gombot a megerősítéshez. A képernyőn megjelenik egy kérés, hogy erősítse meg választását a „**YES**” és a „**NO**” gombokkal. A „**YES**” gomb megnyomása után nyomja meg ismét az OK gombot a kamera eltávolításához.

- Osztott képernyő funkció:** A babaőrzt „Split Screen” funkcióval rendelkezik. Ha 2 kamera van csatlakoztatva, a két kiválasztott kamera képei egyszerre jelennek meg egymás mellett a monitor képernyőjén.

•Ha 3 vagy 4 kamera van párosítva, az összes kép valós időben felosztva jelenik meg a képernyőn.

2. ÉJSZAKAI LÁMPA LEHETŐSÉG: A babaegység (kamera) éjszakai fény funkcióval rendelkezik, 8 színben.

•**Funkcióvezérlés a vevőről:** Nyomja meg a főmenü gombot (PU.1-7). A mozgási kurzorokkal érje el és válassza ki az **"Éjjeli lámpa" ikont (A. jelmagyarázat)**. Ismét a mozgási kurzorok segítségével válassza ki a kívánt éjszakai fény színét. Nyomja meg az OK gombot a megerősítéshez.

•Az ON/OFF gomb megnyomásával (lásd az A. jelmagyarázat) be- vagy kikapcsolhatja az éjszakai lámpát. Ha azt szeretné, hogy a színek egymás után, 1 perces időközönként változzanak, válassza ki az automatikus színfogatás ikonját (lásd az A jelmagyarázatot). A kiválasztott funkcióból való kilépéshez nyomja meg a vissza gombot (PU.1-4).

•**Funkcióvezérlés a kameráról:** A kamera **éjszakai fény gombjának** nyomva tartásával (lásd **A. jelmagyarázatot**) kikapcsolhatja. A gomb ismételt megnyomásával és nyomva tartásával átválthat a kívánt fényszínre.

3. A HANGERŐ ÉS A FÉNYERŐ BEÁLLÍTÁSA: Nyomja meg a Hangerő/Fényerő beállító gombot (PU.1-3). A kijelzőn megjelenik a „Hangerő” és a „Fényerő” ikon (lásd az A. jelet).

•A (◀&▶) kurzorok használata balra/jobbra mozgatáshoz, válassza ki a kívánt hangerőt.

•A (▲&▼) kurzorok használata fel/le mozgatáshoz, válassza ki a kívánt fényerőszintet.

A kiválasztott funkcióból való kilépéshez nyomja meg a vissza gombot (PU.1-4).

A készülék 6 fokozatú fényerő- és hangerőszabályzóval rendelkezik. Mindkét funkció alapértelmezett beállításai automatikusan a 4-es szintre állnak be.

4. ZENEJÁTSZÓ ALTATÓDALAKKAL: Nyomja meg a főmenü gombot (PU.1-7). A fel/le, bal/jobba nyílbillentyűvel görgessen le és válassza ki a **„8 Lullaby Music Player” ikont (lásd az A. jelmagyarázatot)**. Használja a kurzorokat a fel/le mozgatáshoz, balra/jobbra a kívánt dallam kiválasztásához, vagy válassza ki a **„Játszd le a teljes hurkot 8 altatódallal” ikont (lásd az A. jelmagyarázatot)** – ekkor az összes dallam egyenként szólal meg ciklusonként. . Nyomja meg az OK gombot a megerősítéshez. A zene leállításához nyomja meg a „Zenelejátszó leállítása/szüneteltetése” ikont (lásd az A jelet). A funkcióból való kilépéshez nyomja meg a vissza gombot (PU.1-4). Alapértelmezés szerint a zenelejátszó beállításai ki vannak kapcsolva.

5. ENERGIATAKARÉKOS ÜZEMMÓD (ECO): Ez a mód lehetővé teszi a kamera hangjának aktiválását. Az LCD csak akkor kapcsol be, ha a babaegység hangot érzékel. Ha 30 másodpercen belül nem érzékel hangot a kamera körül, a videokijelző kikapcsol az energiatakarékosság érdekében. Ha a kamera a kiválasztott érzékenységi szintnél (alacsony, közepes, magas) hangosabb hangokat észlel, ismét jelet küld a szülői egységnek, és bekapcsolja a vevő képernyőjét. A készülék ECO funkcióra állításához kövesse az alábbi lépéseket: Nyomja meg a főmenü gombot (PU.1-7). A fel/le, bal/jobba nyílbillentyűvel görgessen le és válassza ki az **„Energiatakarékosság” ikont (lásd az A. jelmagyarázatot)**. Bal/jobba mozgatási kurzorokon keresztül (◀&▶), válassza ki a kívánt érzékenységi szintet (alacsony, közepes, magas). Nyomja meg az OK gombot a megerősítéshez. A funkcióból való kilépéshez nyomja meg a vissza gombot (PU.1-4).

•**„Alacsony érzékenységű” ikon (A. jelmagyarázat):** A hangrögzítés magas küszöbértéke a funkció aktiválása előtt (hosszan tartó sírás vagy hangzás).

•**„Közepes érzékenységű” ikon (A. jelmagyarázat):** A hangrögzítés átlagos küszöbértéke a funkció aktiválása előtt.

•**„Nagy érzékenységű” ikon (A. jelmagyarázat):** A hangrögzítés alacsony küszöbértéke a funkció aktiválása előtt (enyhe hang vagy sírás esetén).

6. BABAETÉTELRE EMLÉKEZTETŐ RIASZTÁS: Nyomja meg a főmenü gombot (PU.1-7). A mozgási kurzorokkal érje el és válassza ki az **„Étkezési riasztás beállítása” ikont (lásd az A. jelmagyarázatot)**. A fel/le, bal/jobba kurzor segítségével válassza ki a kívánt ébresztési időt. Nyomja meg az OK gombot a megerősítéshez. Az **„Óra” ikon** megjelenik a képernyőn (lásd az A. jelmagyarázatot).

•Az étkezési ébresztés minimális időtartama 5 perc, maximum 7 óra. 9 szint áll a felhasználó rendelkezésére. Alapértelmezés szerint az étkezési riasztás beállításai ki vannak kapcsolva.

•Az üzemmódból való kilépéshez válassza ki az "Étkezési riasztás törlése" ikont (lásd az A jelzetet), majd nyomja meg az OK gombot a megerősítéshez..

7. LEVEGŐHŐMÉRSÉKLET BEÁLLÍTÁSOK A BABASZOBÁBAN: Nyomja meg a főmenü gombot. A fel/le, bal/jobba nyílbillentyűvel navigáljon és válassza ki a **"Hőmérséklet" ikont (lásd az A. jelmagyarázatot)**.

•A (▲&▼) kurzorok segítségével felfelé vagy lefelé mozoghat, válassza ki, hogy a hőmérséklet Fahrenheit vagy Celsius fokban jelenjen meg.

•A (▲&▼) kurzorok segítségével felfelé vagy lefelé mozoghat, a BE vagy KI opció kiválasztásához a riasztási funkció engedélyezéséhez vagy letiltásához a minimális és maximális hőmérsékleti érték elérésekor.

•A (▲&▼) kurzorok segítségével felfelé vagy lefelé mozoghat, a legmagasabb és legalacsonyabb hőmérsékleti érték beállításához, ha kiválasztotta a **Hi (lásd az A. jelmagyarázat, második kép)** vagy **Lo (lásd az A. jelmagyarázat)** ikont.

•A hőmérséklet-tartomány 0 ~ 50°C.

•Alapértelmezés szerint a magas hőmérséklet riasztás beállítása 36°C, az alacsony hőmérséklet pedig 8°C.

•Ha a levegő hőmérséklete a beállított tartomány felett vagy alatt van, a kijelzőn megjelenik a **„Riasztás” ikon (lásd az A. jelmagyarázato)**, amely hangjelzéssel hívja fel a figyelmet.

•Állítsa le a riasztást a szülői egység bármely gombjának megnyomásával.

8. NYELV BEÁLLÍTÁSA: Nyomja meg a főmenü gombot (PU.1-7). A fel/le, bal/jobbs nyílbillentyűkkel görgessen a „Nyelvbeállítás” ikonra, és válassza ki azt (lásd az A. jelmagyarázatot). Nyomja meg az OK gombot az almenübe való belépés megerősítéséhez, majd ismét a mozgatói kurzorok segítségével válassza ki a kívánt nyelvet. Nyomja meg az OK gombot a megerősítéshez. A funkcióból való kilépéshez nyomja meg a vissza gombot (PU.1-4).

9. ALAPBEÁLLÍTÁSOK: Nyomja meg a főmenü gombot (PU.1-7). A fel/le, bal/jobbs nyílbillentyűkkel navigáljon a **Beállítások ikonra, és válassza ki azt (lásd az A. jelmagyarázatot)**. Nyomja meg az OK gombot a „Beállítások” almenübe való belépéshez. A navigációs kurzorokkal válassza ki az „Alapértelmezett beállítások” ikont (lásd az A. jelzetet), majd nyomja meg az OK gombot az almenübe való belépés megerősítéséhez. Az alapértelmezett beállítások visszaállításához válassza az "IGEN" opciót, az alapértelmezett beállítások visszavonásához válassza a "NEM" lehetőséget. Nyomja meg a vissza gombot (PU.1-4) – egyszer az almenüből, kétszer pedig a főmenüből való kilépéshez.

10. A RIASZTÁS HANGERŐ BEÁLLÍTÁSA: Nyomja meg a főmenü gombot (PU.1-7).

A fel/le, bal/jobbs nyílbillentyűkkel navigáljon a Beállítások ikonra, és válassza ki azt (lásd az A. jelmagyarázatot). Nyomja meg az OK gombot a „Beállítások” almenübe való belépéshez. A mozgási kurzorokkal válassza ki a „Riasztás” ikont (lásd az A. jelmagyarázatot). A riasztás hangerejének növeléséhez vagy csökkentéséhez válassza ki a megfelelő ikont a „+” vagy „-” gombbal, és nyomja meg az OK gombot a megerősítéshez.

11. DÁTUM ÉS IDŐ BEÁLLÍTÁSOK: Nyomja meg a főmenü gombot (PU.1-7). A fel/le, bal/jobbs nyílbillentyűkkel navigáljon a Beállítások ikonra, és válassza ki azt (lásd az A. jelmagyarázatot). Nyomja meg az OK gombot a „Beállítások” almenübe való belépéshez. A fel/le, bal/jobbs nyílbillentyűkkel válassza ki az „Idő” ikont (lásd az A. jelmagyarázatot).

•**Hónap-Dátum-Év beállítás:** A (◀&▶) kurzorok segítségével balra/jobbra mozoghat, a Hónap-Dátum-Év beállítás kiválasztásához. A (▲&▼) kurzorok segítségével le/fel mozoghat, a hónap, dátum és év adatok megadásához.

•**Idő beállítás:** A (◀&▶) kurzorok segítségével balra/jobbra mozoghat, a 12 vagy 24 órás idő opció kiválasztásához. A (▲&▼) kurzorok segítségével le/fel mozoghat, az idő (óra és perc) megadásához. Nyomja meg a vissza gombot (PU.1-4) – egyszer az almenüből, kétszer pedig a főmenüből való kilépéshez.

12. A KAMERA KIJELZŐ MEG FORDÍTÁSA: Nyomja meg a főmenü gombot (PU.1-7). A fel/le, bal/jobbs nyílbillentyűkkel navigáljon a Beállítások ikonra, és válassza ki azt (lásd az A. jelmagyarázatot). Nyomja meg az OK gombot a „Beállítások” almenübe való belépéshez. A fel/le, bal/jobbs nyílbillentyűkkel válassza ki a „Kijelző megfordítása” (Display reverse) ikont (lásd az A. jelmagyarázatot). Nyomja meg az OK gombot, és aktiválja a funkciót az ON gombbal, vagy kapcsolja ki a funkciót az OFF gombbal.

HIBAELHÁRÍTÁS

Nincs kapcsolat a monitorral	<ul style="list-style-type: none">•A hálózati adapterek nincsenek megfelelően csatlakoztatva.•Győződjön meg arról, hogy a kamera és a monitor be van kapcsolva.•A kamera túl messze van a monitortól.•A kamera és a monitor nincs megfelelően párosítva; kövesse a CONNECT utasításait.
Kimerevedett kép a képernyőn	<ul style="list-style-type: none">•Kapcsolja ki, majd be a kamerát (húzza ki az adaptert, majd dugja vissza).•Nyomja meg a RESET gombot a szülői egység hátulján.
Képzavarok vagy rossz vétel	<ul style="list-style-type: none">•Vigye közelebb a monitort a kamerához.•A kamera vagy a monitor túl közel van fémtárgyakhoz.•Más elektronikus eszközök zavarják a jelet.•Az akkumulátor töltöttsége túl alacsony.
R rossz hangkapcsolat (zaj van jelen)	<ul style="list-style-type: none">•Lehet, hogy a kamera és a monitor túl közel vannak egymáshoz.•Lehet, hogy a monitor hangereje túl magas.

TISZTÍTÁS ÉS KARBANTARTÁS

1. Ne merítse vízbe a fényképezőgépet vagy adapterét, és ne mossa folyó víz alatt.
2. Ne használjon tisztító sprayt és folyékony tisztítószereket.
3. A fényképezőgép tisztítása előtt ki kell húzni a tápkábelt a konnektorból.
4. Tisztítsa meg az egységeket puha, száraz ruhával.
5. Ha hosszabb ideig nem használja a fényképezőgépet, tárolja azt és a tápkábelt hűvös és száraz helyen.
6. Figyelem! Gyermekek nem játszhatnak ezzel a termékkel!
7. Tárolja gyermekektől elzárva. Ha a termék megsérült és már nem használható, ne dobja ki a háztartási hulladékkal együtt. Adja le egy hivatalos gyűjtőhelyen újrahasznosítás céljából. Ezzel hozzájárul a környezet megóvásához.

8. Ha sérülést vagy hiányzó/törött alkatrészt talál, hagyja abba a termék használatát, amíg a sérüléseket el nem távolítják.
9. Ne próbálja meg saját maga megjavítani a terméket. Lépjen kapcsolatba azzal az üzlettel, ahol a terméket vásárolta.
10. Ne lépjen rá a tápkábelre, és ne csipje be, különösen a csatlakozóknál, a csatlakozódoboznál és azon a helyen, ahol a kábel kijön a készülékből.
11. Helyezze el az eszközöket és a hálózati adaptereket úgy, hogy biztosítsa számukra a szükséges szellőzést. Ne takarja le őket ruhával, törölközővel, takaróval vagy hasonlóval.
12. Mindig húzza ki a készülékeket villámlás idején, vagy ha hosszabb ideig nem használja őket.
13. Az objektíven lévő ujjlenyomatok vagy por befolyásolhatja a fényképezőgép működését. Kerülje az objektív ujjával való megérintését.

CE MJELÖLÉS ÉS EO MEGFELELŐSÉG

CE Ez a termék megfelel az Európai Közösség rádióinterferenciára vonatkozó követelményeinek.

A videomonitor megfelel az európai és nemzetközi szabványok követelményeinek: EN IEC 62311:2020; EN IEC 62368-1:2020+A11:2020; EN 55032:2015/A1:2020; EN IEC 61000-3-2:2019/A1:2021; EN 61000-3-3:2013/A2:2021; EN 55035:2017/A11:2020; ETSI EN 301 489-1 V2.2.3:2019; ETSI EN 301 489-17 V3.2.4:2020; ETSI EN 300 328 V2.2.2:2019; EN 50566:2017; EN 50663:2017; EN 62479:2010; ; EN IEC/ IEEE 62209-1528:2021; EN IEC 62368-1:2020+A11:2020; EN 55032:2015/A1:2020; EN IEC 61000-3-2:2019/A1:2021; EN 61000-3-3:2013/A2:2021; EN 55035:2017/A11:2020; ETSI EN 301 489-1 V2.2.3:2019; ETSI EN 301 489-17 V3.2.4:2020; ETSI EN 300 328 V2.2.2:2019; IEC 62321-3-1:2013; IEC 62321-5:2013; IEC 62321-4:2013+AMD1:2017 CSV, IEC 62321-6:2015, IEC 62321-7-1:2015, IEC 62321-7-2:2017, IEC 62321-8:2017.

• A Moni Trade OOD ezennel kijelenti, hogy ez a babaőrző megfelel a 2014/53/EK irányelv alapvető követelményeinek és egyéb vonatkozó rendelkezéseinek. Az EK-megfelelőségi nyilatkozat egy példánya megtalálható a www.cangaroo-bg.com oldalon.

CANGAROO számára készült Kínában

Gyártó és importőr: Moni Trade OOD

Cím: Bulgária, Szófia, Trebich negyed, Dolo utca 1,

Telefonszám: 02/ 936 07 90; Weboldal: www.cangaroo-bg.com

CZ

1. **DŮLEŽITÉ! ČTĚTE POZORNĚ A USCHOVEJTE PRO BUDOUCÍ POUŽITÍ! UŽIVATELSKÁ PŘÍRUČKA OBSAHUJE DŮLEŽITÉ INFORMACE O SPRÁVNÉM POUŽÍVÁNÍ A ÚDRŽBĚ PRODUKTU.**

2. **VAROVÁNÍ! SCHÉMATA A OBRÁZKY V TOMTO POKYNU JSOU POUZE PRO ILLUSTRÁČNÍ ÚČELY A PRODUKT, KTERÝ JSTE ZAKOUPILI, SE OD NICH MŮŽE LIŠIT.**

3. Tento produkt je vyroben v souladu s požadavky Evropského společenství týkající se rádiového rušení. Video monitor splňuje požadavky příslušných evropských a mezinárodních standardů, které byly uvedeny v části „OZNAČENÍ EU A SHODA ES“.

4. UJISTĚTE SE PROSÍM, ZDA JSOU VŠECHNY PŘÍSLUŠNÉ DÍLY DOSTUPNÉ V BALENÍ VÝROBKU:

- RODIČOVSKÉ ZARÍZENÍ/MONITOR (přijímač) – 1 ks.
- KAMERA (vysílač) – 1 ks.
- ADAPTÉR - 2 ks.
- NÁVOD K POUŽITÍ – 1 ks.
- SADA PRO MONTÁŽ NA STĚNU – 1 ks.

DOPORUČENÍ A VAROVÁNÍ PRO BEZPEČNÉ POUŽÍVÁNÍ

1. **POZOR!** Tento produkt je pouze pomocným prostředkem. Neměl by být používán jako lékařský monitor nebo jako náhrada provedení odpovědné a včasné rodičovské kontroly.

2. Nikdy nenechávejte své miminko samotné doma. Vždy se ujistěte, že je někdo, kdo by ho/ji hlídal a staral se o něj/ni.

3. Tento výrobek není určen pro použití osobami (včetně dětí) se sníženými fyzickými nebo mentálními schopnostmi nebo nedostatkem zkušeností a znalostí, pokud na ně nedohlíží osoba, která je odpovědná za jejich bezpečnost a pokud nebyly předem příslušnou osobou poučeny o používání tohoto produktu.

4.Pozor! Tento výrobek je určen pouze pro vnitřní použití. V případě, že kameru namontujete venku, hrozí poškození.

5.POZOR! UCHOVÁVEJTE VÝROBEK MIMO DOSAHU DĚTÍ. Tento výrobek není hračka. Nedovolte svým dětem, aby si s ním hrály!

6.Používejte tento výrobek pouze k účelu, ke kterému je určen, jak je popsáno v tomto návodu k použití. Nepřipojujte příslušenství, které nebylo dodané výrobcem a neprovádějte žádná vylepšení nebo úpravy produktu, protože tím by mohlo dojít k jeho nesprávné funkci nebo poškození.

7.**Pozor!** Napájecí kabel kamery by měl být zapojen do síťové zásuvky v co největší vzdálenosti od vašeho dítěte. Umístěte kameru co nejdále od svého miminka. Kabely představují potenciální nebezpečí udušení. Kabely by měly být umístěny na místě, které je pro děti nepřístupné (ve vzdálenosti minimálně 1 metr).

8.Nikdy neumisťujte kameru do dětské postýlky nebo do ohrádky miminka ani nad ně.

9.Kamera by měla být umístěna ve vzdálenosti minimálně 1 metr od dítěte, aby mikrofon mohl zachytit zvuky miminka.

10.V případě, že umístíte kameru na stůl nebo nízkou skříňku, nenechávejte napájecí kabel viset přes okraj stolu nebo pracovní desky. Lidé by mohli zakopnout o kabely.

11.Neumisťujte fotoaparát v blízkosti vody, například vedle vany, vedle umyvadla nebo do vlhké místnosti nebo do vlhkého sklepa.

12.Neponožte kameru, její napájecí kabel ani žádnou část tohoto produktu do vody ani do jiné kapaliny.

13.Anténa kamery je pevně fixována. Nepokoušejte se ji prodlužovat.

14.Nikdy se nepokoušejte provádět modifikace výrobku, opravovat výrobek samostatně v případě poškození nebo vyměňovat některou z jeho částí za součást, která nebyla poskytnuta příslušným výrobcem/dovozcem.

15.Nesahejte do zařízení, které spadlo do vody. V případě, že k takové události dojde, okamžitě odpojte kabel napájecího adaptéru, pokud ten byl připojen ke hlavní elektrické síti.

16.Neumisťujte toto zařízení na místa, kde by na něj mohla spadnout voda nebo jiné tekutiny.

17.Kameru s mikrofonem nikdy nepoužívejte na vlhkých místech nebo v blízkosti vody.

18.Tento výrobek nepoužívejte ve vysoce znečištěném (prašném) prostředí. Tím dojde ke zkrácení životnosti zařízení.

19.Na kameru s mikrofonem nikdy nepokládejte žádné předměty ani ji nezakrývejte.

20.Neblokujte ventilační otvory. Tyto otvory jsou určeny k zajištění ventilace a by měly chránit jednotku před přehřátím. Provádějte montáž v souladu s pokyny výrobce.

21.Před zapojením napájecího kabelu produktu do zásuvky zkontrolujte, zda napětí, které je vyznačené na adaptéru odpovídá napětí místního napájecího zdroje (sítě).

22.Napájecí kabel by měl být připojen pouze do zásuvky elektrické sítě s následujícími parametry: 100V ~ 240V- 50/60Hz.

23.Dávejte pozor, abyste náhodou na napájecí kabel nevylili nějaké jídlo, vodu nebo jakoukoliv jinou tekutinu.

24.Neřežte/neupravujte žádné části adaptéru, protože hrozí nebezpečí při užívání.

25.Používejte pouze napájecí kabel, který byl dodán výrobcem/dovozcem.

26.Nepoužívejte adaptér, pokud je poškozený kabel nebo zástrčka.

27.S ohledem na to, abyste předešli případné nehodě, vyměňte poškozený adaptér za originální.

28.Abyste předešli riziku případného úrazu elektrickým proudem, neotevírejte korpus kamery.

29.Spotřebič nepoužívejte v případě, že nefunguje správně, pokud je poškozený nebo pokud náhodně spadl do vody. Měli byste se obrátit na prodejce, u kterého jste produkt zakoupili, nebo na příslušného dovozce, aby závadu odstranili.

30. Nepokoušejte se tohoto zařízení doma rozebírat nebo opravovat, to se smí provádět pouze v autorizovaném servisu nebo přímo dovozcem.

31. Nepokoušejte se samostatně provádět modifikace kamery/adaptéru nebo vykonávat jakékoliv opravy v případě, že je výrobek poškozený. Pro konzultaci kontaktujte autorizované servisní středisko nebo prodejní místo, kde jste výrobek zakoupili.

32. Nepoužívejte jiné náhradní díly než originální, které byly dodané výrobcem nebo dovozcem.

33. Dětskou videochůvičku ani adaptér neuschovávejte v blízkosti přímých zdrojů tepla – u otevřeného ohně, topidel nebo kuchyňských sporáků.

34. POZOR:

• Tento přístroj používejte a skladujte při teplotách v rozmezí mezi 0 °C a 45 °C.

• Nevystavujte tuto kameru příliš nízkým nebo příliš vysokým teplotám a přímému slunečnímu záření.

35. K čištění tohoto přístroje nepoužívejte ostré předměty ani agresivní čisticí prostředky.

36. V případě, že produkt nebudete delší dobu používat, vždy odpojte příslušné napájecí adaptéry.

37. **Pozor!** Hrozí nebezpečí udušení! Uchovávejte plastové obaly mimo dosah dětí. Nedovolte dětem, aby si hrály si s plastovým obalem – obal obsahuje drobné části. Jejich spolknutí by mohlo způsobit udušení. Plastové obaly mohou způsobit udušení nebo uskrčení. Výrobek nevybalujte v přítomnosti dětí ve věku do tří let.

38. Ochrana důvěrnosti a soukromí

Při používání bezdrátové 2,4GHz digitální dětské chůvičky nikdy nezapomeňte, že používáte vlny veřejného vysílání. Zvuk a video je možné streamovat do jiných přijímacích zařízení. Existuje možnost také vysílat příslušné konverzace, které probíhají dokonce v místnosti v blízkosti kamery.

39. **Pozor!** Abyste mohli zachránit své soukromí, vždy musíte vypínat kameru a zařízení určené pro rodičovskou kontrolu, pokud je nepoužíváte. Kontrolní rodičovská jednotka by mohla přijímat rušení z jiných zařízení ve frekvenčním rozsahu 2,4 GHz.

40. Neodstraňujte štítky a varování, které jsou umístěné na tomto výrobku! Jsou důležité pro každého, kdo je používá.

NAPÁJENÍ ZAŘÍZENÍ

➤ **Vysílač (kamera)** funguje pouze tehdy, když je zapojen do elektrické sítě. K tomuto účelu používejte pouze adaptér, který je součástí příslušné sady.

➤ **Přijímač** je opatřen vestavěnou dobíjecí baterií. Plné nabití baterie by mělo trvat 8 hodin. Poté můžete zařízení používat bez připojení k adaptéru asi 10 hodin, v závislosti na příslušném způsobu používání.

➤ Abyste zajistili nabíjení baterie používejte pouze dodaný adaptér.

➤ **POZOR!** PŘED PRVNÍM POUŽITÍM TOHOTO VÝROBKU PLNĚ NABIJTE PŘIJÍMAČ NA DOBU 8 HODIN!

DŮLEŽITÉ INFORMACE O BATERII PŘIJÍMAČE (JEDNOTKA PRO RODIČE)



1. Před prvním použitím provedte plné nabití baterie.

2. Výrobek má vestavěnou lithium-iontovou baterii 3.7V/4000 mAh.

3. Vestavěnou dobíjecí baterii nelze z produktu vyjmout.

NABÍJENÍ BATERIE MUSÍ PROVÁDĚT POUZE DOSPĚLÁ OSOBA!

POZOR!

4. Nabíjení:

- Připojte adaptér k nabíjecímu konektoru rodičovské jednotky (přijímače).

- Zasuňte zástrčku do elektrické zásuvky vašeho domova.

5. Vždy používejte pouze nabíječku, která byla dodána spolu se zakoupeným výrobkem NIKDY NEPOUŽÍVEJTE nabíječku jiné značky nebo určenou pro jiný produkt. Charge the battery on time.

6. Nabijte, jakmile indikátor baterie bude s 1 pruhem nebo indikátor začne blikat.

7. Dětem je zakázáno s nabíječkou manipulovat. Měla by s ním manipulovat pouze dospělá osoba. Po nabití nabíječku vždy uschovávejte mimo dosah dětí.

8. Pokud nebudete výrobek delší dobu používat, před uložením baterii zcela nabijte. Poté baterii nabijte alespoň jednou za měsíc, abyste prodloužili její životnost.

9. Pokud je baterie poškozená nebo ji nelze nabít, nepokoušejte se výrobek sami otevřít. Pro konzultaci a opravu kontaktujte obchod, kde jste výrobek zakoupili, nebo dovozce/distributora.

10. Baterie je recyklovatelná. V případě, že je výrobek poškozen a nelze jej dále používat, zlikvidujte jej na příslušné skládce určené ke sběru elektronického odpadu, baterií, adaptérů. NEVYHAZUJTE výrobek do běžného domovního odpadu. Dodržujte příslušná pravidla svého státu týkající se odděleného sběru elektrických a elektronických produktů a dobíjecích baterií. Odpady tohoto druhu byste měli likvidovat pouze na místech, které byly k tomu určeny. Bude to důležitým a významným příspěvkem k ochraně životního prostředí a k snížení škodlivého dopadu látek, které jsou osazené v bateriích a elektronických součástkách na životní prostředí a lidské zdraví.

TECHNICAL SPECIFICATIONS

Napájení rodičovského zařízení (přijímače)	Vestavěná dobíjecí lithiová (Li-ion) baterie 3.7V 4000 mAh (14,8 Wh) a Nabíječka (adaptér): Vstupní proud: 100V ~ 240V – 50/60 Hz; Výstupní proud: 5V DC 1.2A
Napájení kamery (vysílače)	Adaptér (napájecí kabel): Vstupní proud: 100V ~ 240V – 50/60 Hz; Výstupní proud: : 5V DC 1.2A
Provozní frekvence	5.5" 720P IPS TFT LCD
Výkon vysílání	≤19dBm
Doba použití po úplném nabití	Do 10 hodin
Video obrazovka	5.0" TFT LCD
Rozsah působnosti (bez překážek)	≥ 1000ft (300m) v externím prostředí ≥ 165ft (50m) v uzavřených prostorách
Funkce obousměrné komunikace	Ano
Vhodná teplota vzduchu pro použití produktu	0 ~ 40°C (+32F~+104F)
Vhodná teplota vzduchu pro nabíjení produktu	10 ~ 40°C (+50F~+104F)
Vhodná vlhkost vzduchu pro použití produktu	15% - 85%

KOMPONENTY PŘIJÍMAČE

➤ OBRÁZEK PU.1:

1 – Světelný indikátor k určení nabíjení baterie / Světelný indikátor k určení napájení zařízení; 2 – Světelný indikátor k určení úrovně zvuku; 3 – Tlačítko nastavení úrovně hlasitosti/jasu obrazovky; 4 – Tlačítko Zpět (příkazový výstup)/Tlačítko zapnutí/vypnutí obousměrné komunikace; 5 – Tlačítko pro zvětšení/zmenšení obrazu (tlačítko ZOOM)/ naklonění kamery; 6, 8, 9 a 11 – Tlačítka pro nastavení různých funkcí v menu nebo pro pohyb kurzoru doleva/doprava/dolů/nahoru; 7 – Potvrzovací tlačítko (OK) a tlačítko do hlavního menu (MENU); 10 – Mikrofon; 12 – LCD video displej.

➤ OBRÁZEK PU.2:

1 – Anténa; 2 – Tlačítko určené pro zapnutí a vypnutí zařízení; 3 – Stojan monitoru; 4 – Nabíjecí výstup; 5 – Reproduktor zvuku; 6 – Tlačítko k vrácení zpět (Tlačítko reset)

KOMPONENTY VYSÍLAČE

➤ OBRÁZEK BU.1:

1 – Mikrofon; 2 – Světelný senzor; 3 – Infračervené LED světelné diody; 4 – Objektiv kamery; 5 – Světelný indikátor pro napájení zařízení; 6 – Noční lampa; 7 – Tlačítko pro přepnutí na noční světlo.

➤ OBRÁZEK BU.2:

1 – Anténa; 2 – Reproduktor zvuku; 3 – vstup pro adaptér; 4 – Klíč pro připojení k přijímači; 5 – Snímač k určení teploty.

ADAPTOR

Vstupní proud: 100V – 240V- 50/60Hz; **Výstupní proud:** 5V 1.2A 5.0W. AC adaptér je napájen nízkým napětím.

Připojte adaptér do příslušného konektoru na kamery. Následně zasuňte zástrčku do zásuvky elektrické sítě svého domova. Zástrčka je určena k připojení tohoto zařízení ke zdroji napájení elektřinou, zařízení by mělo být snadno přístupné. **POZOR:** Dodávaný adaptér a napájecí kabel jsou speciálně navrženy tak, aby vyhovovaly tomuto produktu.

Adaptér a kabel nesmí být používány pro jiné spotřebiče a k tomuto spotřebiči nesmí být připojeny jiné adaptéry, které nebyly dodány výrobcem/dovozcem.

POLOHA KAMERY

DĚTSKOU JEDNOTKU (KAMERU) LZE UMÍSTIT 2 ZPŮSOBY:

1. Umístěno na stabilním rovném povrchu.

2. Namontované na stěně. Umístěte kameru výše, abyste měli lepší výhled na dětskou postýlku nebo postýlku.

3. Při umísťování fotoaparátu mějte na paměti tyto tipy, abyste vybrali nejlepší umístění fotoaparátu:

• Kamera by měla být od vašeho dítěte vzdálena alespoň 1 metr, aby bylo zajištěno, že mikrofon zachytí zvuk dítěte. Toto je absolutní minimální bezpečná vzdálenost doporučená pro omezení vystavení elektromagnetickému záření.

• Nepokládejte ani neinstalujte zařízení do nebo nad dětskou postýlku / hřiště.

• Umístěte kameru mimo dosah dětí na místo s jasným, neblokovaným zorným polem a dobrým signálem do Wi-Fi routeru.

• Poznámka: Váš dosah bezdrátového připojení se liší v závislosti na faktorech prostředí, včetně fyzických překážek, konstrukčních materiálů a bezdrátového rušení.

• Neumisťujte fotoaparát do oblasti, kde by do objektivu fotoaparátu svítilo hodně světla. Infračervená světla se mohou odrážet od stěn a negativně ovlivnit kvalitu videa. Pokuste se namířit kameru od stěn.

• Můžete posouvat a přibližovat zorné pole.

POUŽÍVÁNÍ DĚTSKÉ VIDEO CHŮVIČKY

1. Zapnutí kamery (vysílače): Připojte kameru k napájecímu adaptéru a zapojte ji do elektrické sítě. Světelný indikátor se rozsvítí. Neodpojujte fotoaparát od adaptéru. Jinak to nepůjde.

2. Zapínání přijímače: Připojte přijímač k napájecímu adaptéru a zapojte jej do elektrické sítě. Pro zapnutí přijímače podržte tlačítko ON/OFF po dobu 3 sekund. Na rodičovské jednotce uvidíte obraz v reálném čase.

POZNÁMKA: video chůvička musí být vždy používána s vysunutou anténou.

3. Funkce zvětšení/zmenšení obrazu: Stiskněte a podržte tlačítko pro zvětšení/zmenšení obrazu (tlačítko ZOOM/PU.1-5) na monitoru po dobu 2 sekund. Na obrazovce se objeví ikona „ZOOM“ (viz legenda A). Dalším stisknutím tlačítka ZOOM (PU.1-5) vrátíte obraz do normálního měřítka. Ve výchozím nastavení by měl být obrázek v normálním měřítku.

4. Automatické noční vidění: Vysílač je opatřen vysoce intenzivními infračervenými LED světelnými diodami pro zachycení čistého obrazu ve tmě. Když vestavěný foto senzor v horní části zařízení zaznamená nízkou úroveň okolního světla, LED diody se automaticky aktivují. Obrazovka přijímače se změní na černobílou a přijímač zobrazí objekty, které jsou ve vzdálenosti 2 m od kamery. V horní části obrazovky se objeví ikona automatického nočního vidění (viz legenda A).

5. Nastavení obousměrné komunikace: Za normálních podmínek vysílač vysílá zvuk a obraz do přijímače. Pokud chcete použít funkci „Obousměrná komunikace“, stiskněte a podržte tlačítko obousměrné komunikace (PU.1-4), v horní části obrazovky se objeví ikona „Mikrofon“ (viz legenda A). Váš hlas bude slyšet z reproduktoru kamery, kterou jste umístili do pokoje svého dítěte. Uvolněním tlačítka (PU.1-4) tento režim opustíte

POZNÁMKA: Pokud používáte režim obousměrné komunikace je reproduktor zvuku rodičovské jednotky ztlumen. Tlačítko (PU.1-4) se také používá k ukončení a výstup z posledního příkazu.

6. Horizontální/vertikální nastavení úhlu kamery: provádí se na dálku pomocí tlačítek na přijímači.

• Stiskněte tlačítko se šipkou doleva ► přijímače a kamera se otočí směrem doleva. Uvolněte prst z tlačítka, abyste zastavili pohyb kamery.

• Stiskněte tlačítko se šipkou doprava ◀ přijímače a kamera se otočí směrem doprava. Uvolněte prst z tlačítka, abyste zastavili pohyb kamery.

• Stiskněte tlačítko se šipkou nahoru ▲ přijímače a kamera se otočí směrem nahoře. Uvolněte prst z tlačítka, abyste zastavili pohyb kamery.

• Stiskněte tlačítko se šipkou dolů ▼ přijímače a kamera se otočí směrem dolů. Uvolněte prst z tlačítka, abyste zastavili pohyb kamery.

7. Obrazovka:

• **Síla signálu** (ikonka z legendy A): 5 úrovní výkonu. Vyšší úroveň znamená silnější signál.

• **Stav baterie (ikonka z legendy A):** zobrazuje aktuální stav baterie. Stav: plné nabití, 3/4 nabití, 2/4 nabití, 1/4 nabití, vybitá baterie. Doba nabíjení: 8 hodin s příslušnou dodanou nabíječkou.

• **Indikátor k určení nízké úrovně nabití baterie:** Když je nabití baterie vysílače nízké (pod 20 %), na obrazovce se zobrazí ikona vybité baterie. Pokud je nabití baterie na úrovni nižší než 10 %, zobrazí se blikající červená ikona baterie, mezitím bude slyšet alarm v intervalu 3 sekundy, dokud se vysílač automaticky nevypne.

ZÁKLADNÍ PRINCIP PROVOZU: K provedení aktivace funkcí stiskněte tlačítko "OK" a "MENU" (PU.1-7) - na displeji se zobrazí hlavní menu. Pomocí kurzorů určené pro pohyb nahoru/dolů (▲&▼), doleva/doprava (◀&▶), se můžete pohybovat v nabídce a podnabídce každé funkce. Pro potvrzení vybrané funkce stiskněte "OK". Chcete-li opustit vybranou funkci, stiskněte tlačítko Zpět (PU.1-4).

1. PŘIDÁNÍ/ODEBRÁNÍ KAMERY: Jednotku pro rodiče je možné připojit až ke 4 různým kamerám stejného modelu.

•**Přidání kamery:** Stiskněte tlačítko pro vstup do hlavní nabídky (PU.1-7). Pomocí kláves se šipkami nahoru/dolů, doleva/doprava přejděte na ikonu „Kamera“ a vyberte ji (**viz legenda A**). Opět pomocí pohybových kurzorů vyberte ikonu „Přidat kameru“ (**viz legenda A**). Potvrďte stisknutím OK. Když se na obrazovce objeví nápis pro párování (PAIR), stiskněte a podržte tlačítko pro párování (PAIR) na vysílači (dětské jednotce) po dobu asi 30 sekund. Na obrazovce by se měla zobrazit **ikona úspěšného spárování (viz legenda A)**.

•Další způsob pro připojení vámi zvolené kamery k přijímači: Stiskněte a podržte tlačítko pro párování (PAIR), které je umístěné na kameře po dobu asi 3 sekund. Indikátor napájení začne blikat. Poté vyberte na displeji požadovanou kameru a stiskněte tlačítko OK na přijímači. Přijímač se připojí k vysílači a objeví se živý obraz z vybrané kamery.

•**Odebrání kamery:** Stiskněte tlačítko hlavní nabídky (PU.1-7). Vyberte **ikonu „Kamera“ (viz legenda A)**. Vyberte **ikonu „Odebrat kameru“ (viz legenda A)**. Potvrďte stisknutím OK. Na obrazovce se objeví žádost o opětovné potvrzení vaší volby pomocí „ANO“ a „NE“. Po stisknutí tlačítka „YES“ stiskněte znovu tlačítko OK pro odebrání kamery.

•**Funkce rozdělení obrazovky:** Dětská video chůvička má funkci „rozdělená obrazovka“. Když jsou připojeny 2 kamery, obraz ze dvou vybraných kamer se zobrazí současně vedle sebe na obrazovce monitoru. Když jsou spárovány 3 nebo 4 kamery, všechny snímky se zobrazí rozdělené na obrazovce v reálném čase.

2. FUNKCE NOČNÍ LAMPY: Dětská jednotka (kamera) má funkci nočního osvětlení s 8 dostupnými barvami.

•**Ovládání funkce z přijímače:** Stiskněte tlačítko hlavní nabídky (PU.1-7). Používejte pohybové kurzory, abyste mohli najít a zvolit ikonu "Noční lampa" (**legenda A**). Opět pomocí pohybových kurzorů vyberte požadovanou barvu nočního světla. Potvrďte stisknutím OK.

•Stisknutím tlačítka ON/OFF (viz legenda A) můžete zapnout nebo vypnout osvětlení noční lampy. V případě, že byste chtěli, aby se barvy střídaly postupně v 1minutových intervalech, vyberte ikonu pro automatické střídání barev (viz legenda A). Pokud už nemáte zájem o vybranou funkci, stiskněte tlačítko k vrácení zpět (PU.1-4).

•**Řízení funkce kamery:** Stisknutím a podržením **tlačítka pro zapnutí noční lampy na kameře (viz legenda A)** ji můžete vypnout. Dalším stisknutím a podržením tlačítka máte možnost přepnout na požadovanou barvu světla.

3. NASTAVENÍ HLASITOSTI A JASU: Stiskněte tlačítko pro úpravu hlasitosti/jasu (PU.1-3). Na displeji se zobrazí **ikony „Hlasitost“ a „Jas“ (viz legenda A)**.

•Pomocí pohybových kurzorů směřujících doleva/doprava (◀&▶), vyberte preferovanou hlasitost zvuku.

•Pomocí pohybových kurzorů směřujících nahoru/dolů (▲&▼), vyberte preferovanou úroveň jasu.

V případě, že chcete ukončit vybranou funkci, stiskněte tlačítko k vrácení zpět (PU.1-4). Zařízení disponuje s 6 úrovněmi pro nastavení jasu a ovládání hlasitosti. Výchozí nastavení obou funkcí se automaticky upraví na úroveň 4.

4. HUDEBNÍ PŘEHŘÁVAČ S UKOLÉBAVKAMI: Stiskněte tlačítko hlavní nabídky (PU.1-7). Za použití šipek nahoru/dolů, vlevo/vpravo máte možnost dojit na **ikonu „Hudební přehrávač s 8 ukolébavkami“ a zvolit ji (viz legenda A)**. Použijte kurzory pro pohyb nahoru/dolů, doleva/doprava pro výběr Vámi požadované melodie nebo pro zvolení **ikony „Přehrajte celého cyklu s 8 ukolébavkami“ (viz legenda A)** - poté se všechny melodie přehrají jedna po druhé v cyklu. Potvrďte stisknutím OK. Stisknutím **ikony "Zastavení/zadání pauzy hudebního přehrávače" (viz legenda A)** můžete zastavit hudbu. Abyste mohli tuto funkci ukončit, stiskněte tlačítko k vrácení zpět (PU.1-4). Ve výchozím nastavení je nastavení hudebního přehrávače vypnuto.

5. REŽIM PRO ÚSPORU ENERGIE (ECO): Tento režim Vám umožňuje provádět ovládání aktivace zvuku kamery. LCD se zapne pouze v případě, že dětská jednotka detekuje zvuk. Pokud během 30 sekund není v okolí kamery detekován žádný zvuk, video se vypne, aby se šetřila energie. Když kamera detekuje zvuky, které jsou hlasitější, než je zvolená úroveň citlivosti (nízká, střední, vysoká), začne znovu vysílat signál do rodičovské jednotky a zapne obrazovku přijímače. Abyste mohli nastavit zařízení na funkci ECO, postupujte podle níže uvedených pokynů: Stiskněte tlačítko hlavní nabídky (PU.1-7). Použijte klávesy se šipkami nahoru/dolů, doleva/doprava, abyste mohli přejít na ikonu „Úspora energie“ (viz legenda A) a zvolit ji. Pomocí kurzorů pro pohyb doleva/doprava (◀&▶), vyberte požadovanou úroveň citlivosti (nízká, střední, vysoká). Potvrďte stisknutím OK. Pokud chcete tuto funkci ukončit, stiskněte tlačítko zpět (PU.1-4).

•**Ikona „Nízká úroveň citlivosti“ (legenda A):** Vysoká prahová hodnota pro zachycení zvuků před aktivací funkce (nepřetržitý pláč nebo vydávání zvuků).

•**Ikona „Střední úroveň citlivosti“ (legenda A):** Průměrná prahová hodnota pro zachycení zvuků před aktivací funkce.

•**Ikona „Vysoká úroveň citlivosti“ (legenda A):** Nízká prahová hodnota pro zachycení zvuků před aktivací funkce (pro slabý zvuk nebo pláč).

6. ALARM PŘIPOMÍNKY NA KRMENÍ MIMINKA: Stiskněte tlačítko hlavní nabídky (PU.1-7). Pomocí pohybových kurzorů přejděte a vyberte **ikonu „Nastavení alarmu na krmení“ (viz legenda A)**.

Pomocí šipek pro pohyb nahoru/dolů, vlevo/vpravo vyberte požadovaný pro zapnutí alarmu. Potvrďte stisknutím tlačítka OK. Na obrazovce se objeví ikona „Hodinky“ (viz legenda A).

- Minimální časová hodnota, na kterou je možné nastavit alarm na krmení, je 5 minut, maximální je 7 hodin. Uživatel má k dispozici 9 úrovní. Ve výchozím nastavení je nastavení alarmu na krmení vypnuto.

- Abyste mohli tento režim ukončit, vyberte ikonu „Zrušit alarm na krmení“ (viz legenda A) a potvrďte stisknutím tlačítka OK.

7. NASTAVENÍ TEPLOTY VZDUCHU V POKOJI MIMINKA: Stiskněte tlačítko hlavní nabídky. Použijte klávesy se šipkami nahoru/dolů, vlevo/vpravo abyste mohli přejít dál a vyberte ikonu „Teplota“ (viz legenda A).

- Pomocí kurzorů se šipkami pro pohyb nahoru nebo dolů (▲&▼) vyberte, zda by měla se teplota zobrazovat ve stupních Fahrenheita nebo Celsia.

- Pomocí kurzorů se posouvajte směrem nahoru nebo dolů (▲&▼), abyste mohli zvolit možnost ZAPNUTO nebo VYPNUTO pro zapnutí nebo vypnutí funkce alarmu při dosažení minimální a maximální hodnoty teploty.

- Pomocí kurzorů se šipkami pro pohyb nahoru nebo dolů (▲&▼) můžete nastavit nejvyšší a nejnižší hodnoty teploty, pokud jste vybrali například ikonu Hi (viz legenda A) nebo ikonu Lo (viz legenda A).

- Rozsah teploty je v rozmezí 0 ~ 50°C.

- Ve výchozím nastavení je nastavení alarmu pro vysokou teplotu 36°C a nastavení alarmu nízké teploty je 8°C.

- V případě, že je teplota vzduchu nad nebo pod nastaveným rozsahem, na displeji se zobrazí ikona "Alarm" (viz legenda A), která upozorní zvukovým signálem tuto skutečnost. Zastavte alarm stisknutím libovolného tlačítka na rodičovské jednotce.

8. NASTAVENÍ JAZYKA: Stiskněte tlačítko hlavní nabídky (PU.1-7). Pomocí kurzorů s šipkami nahoru/dolů, doleva/doprava přejděte na ikonu „Nastavení jazyka“ a vyberte ji (viz legenda A). Stiskněte tlačítko OK, abyste potvrdili vstup do podnabídky, poté znovu pomocí pohybových kurzorů vyberte požadovaný jazyk. Potvrďte stisknutím tlačítka OK. Abyste mohli tuto funkci ukončit, stiskněte tlačítko pro vrácení zpět (PU.1-4).

9. VÝCHOZÍ NASTAVENÍ: Stiskněte tlačítko pro vstup do hlavní nabídky (PU.1-7). Pomocí kurzorů s šipkami nahoru/dolů, doleva/doprava přejděte na ikonu „Nastavení“ (viz legenda A) a vyberte ji. Stiskněte tlačítko OK pro vstup do podnabídky „Nastavení“. Pomocí navigačních kurzorů k pohybu vyberte ikonu „Výchozí nastavení“ (viz legenda A), poté stiskněte tlačítko OK pro potvrzení vstupu do podnabídky. Abyste mohli obnovit výchozí nastavení, vyberte možnost "ANO", pro zrušení výchozího nastavení vyberte možnost "NE". Stiskněte tlačítko zpět (PU.1-4) – jednou pro výstup podnabídky a dvakrát pro výstup z hlavní nabídky.

10. NASTAVENÍ HLASITOSTI ALARMU:

Stiskněte tlačítko pro vstup do hlavní nabídky (PU.1-7). Pomocí pohybových kurzorů se šipkami nahoru/dolů, doleva/doprava přejděte na ikonu „Nastavení“ (viz legenda A) a vyberte ji. Stiskněte tlačítko OK pro vstup do podnabídky „Nastavení“. Pomocí pohybových kurzorů vyberte ikonu „Alarm“ (viz legenda A). Chcete-li zvýšit nebo snížit hlasitost budíku, vyberte odpovídající ikonu pomocí „+“ nebo „-“ a potvrďte stisknutím tlačítka OK.

11. NASTAVENÍ DATA A ČASU: Stiskněte tlačítko hlavní nabídky (PU.1-7). Pomocí kláves se šipkami nahoru/dolů, doleva/doprava přejděte na ikonu Nastavení (viz legenda A) a vyberte ji. Stiskněte tlačítko OK pro vstup do podnabídky „Nastavení“. Pomocí tlačítek se šipkami nahoru/dolů, vlevo/vpravo vyberte ikonu „Čas“ (viz legenda A).

- **Nastavení Měsíc-Datum-Rok:** Pomocí kurzorů se šipkami doleva/doprava (←→) (◀&▶)

vyberte možnost nastavení Měsíc-Datum-Rok. Použijte klávesy se šipkami nahoru nebo dolů (▲&▼), abyste zadali informace ohledně měsíce, data a roku.

- **Nastavení Času:** Použijte kurzory pro pohyb doleva/doprava (◀&▶), abyste zvolili formát zobrazení času 12h nebo 24h Pomocí kurzorů pro pohyb nahoru nebo dolů (▲&▼) zadejte čas (hodiny a minuty). Stiskněte tlačítko zpět (PU.1-4) – jednou pro výstup z podnabídky a dvakrát pro opuštění hlavní nabídky.

- **Nastavení času:** Pomocí kurzorů pro pohyb doleva/doprava (←→) vyberte možnost času 12h nebo 24h Pomocí kurzorů nahoru nebo dolů (▲&▼) zadejte čas (hodiny a minuty). Stiskněte tlačítko zpět (PU.1-4) – jednou pro opuštění podnabídky a dvakrát pro opuštění hlavní nabídky

12. OTÁČENÍ DISPLEJE KAMERY: Stiskněte tlačítko hlavní nabídky (PU.1-7). Pomocí kláves se šipkami nahoru/dolů, doleva/doprava přejděte na ikonu „Nastavení“ a vyberte ji (viz legenda A). Stiskněte tlačítko OK pro vstup do podnabídky „Nastavení“. Pomocí šipek nahoru/dolů, vlevo/vpravo vyberte ikonu „Otáčení obrazovky“ (viz legenda A). Stiskněte tlačítko OK a aktivujte funkci tlačítkem ON nebo deaktivujte funkci tlačítkem OFF.

ŘEŠENÍ PŘÍPADNÝCH PROBLÉMŮ

Žádné připojení k monitoru

- Napájecí adaptéry nejsou správně připojeny.
- Ujistěte se, že kamera a monitor jsou ZAPNUTÉ.
- Fotoaparát je umístěn příliš daleko od monitoru.
- Kamera a monitor nejsou správně spárovány; postupujte podle pokynů CONNECT.

Zamrzlý obraz na obrazovce	<ul style="list-style-type: none"> •Vypněte a znovu zapněte kameru (odpojte adaptér a poté jej zapojte zpět do zásuvky). •Stiskněte tlačítko RESET na zadní straně rodičovské jednotky.
Výskyt poruch obrazu nebo špatný příjem	<ul style="list-style-type: none"> •Přesuňte monitor blíže ke kameře. •Kamera nebo monitor jsou umístěny příliš blízko kovových předmětů. •Jiná elektronická zařízení ruší signál. •Nabití baterie je příliš nízké.
Špatné zvukové připojení (výskyt šumu)	<ul style="list-style-type: none"> •Kamera a monitor jsou pravděpodobně příliš blízko u sebe. •Je možné, že hlasitost monitoru je příliš vysoká

ČIŠTĚNÍ A ÚDRŽBA

- 1.Neponořujte fotoaparát ani jeho adaptér do vody a neomývejte je pod tekoucí vodou.
- 2.Nepoužívejte čisticí spreje a tekuté čisticí prostředky.
- 3.Před čištěním fotoaparátu musíte odpojit napájecí kabel ze zásuvky.
- 4.Jednotky čistěte měkkým suchým hadříkem.
- 5.Pokud nebudete fotoaparát delší dobu používat, uložte jej a jeho napájecí kabel na chladném a suchém místě.
- 6.Varování!** Děti by si s tímto výrobkem neměly hrát! Uchovávejte mimo dosah dětí.
- 7.Pokud je výrobek poškozen a nelze jej dále používat, nevyhazujte jej do domovního odpadu. Odevzdejte jej na oficiálním sběrném místě k recyklaci. Přispějete tím k ochraně životního prostředí.
- 8.Pokud zjistíte jakékoli poškození nebo chybějící/rozbité části, přestaňte výrobek používat, dokud nebudou poškození odstraněna.
- 9.Nepokoušejte se výrobek opravit sami. Kontaktujte obchod, ve kterém jste produkt zakoupili.
- 10.Nešlapejte na napájecí kabel a neskřípněte jej, zejména v oblasti konektorů, zástrčky a místa, kde kabel vychází ze zařízení.
- 11.Umístěte zařízení a napájecí adaptéry tak, aby byla zajištěna potřebná ventilace. Nezakrývejte je oblečením, ručníky, příkrývkami a podobně.
- 12.Během bouřky nebo pokud je nebudete delší dobu používat, vždy zařízení odpojte.
- 13.Otisky prstů nebo prach na objektivu mohou ovlivnit funkci fotoaparátu. Nedotýkejte se objektivu prsty.

CE MARKING A EO SHODA

CE Tento produkt je v souladu požadavky Evropského společenství, které se týkají rádiového rušení.

Video monitor je v souladu s požadavky evropských a mezinárodních norem: EN IEC 62311:2020; EN IEC 62368-1:2020+A11:2020; EN 55032:2015/A1:2020; EN IEC 61000-3-2:2019/A1:2021; EN 61000-3-3:2013/A2:2021; EN 55035:2017/A11:2020; ETSI EN 301 489-1 V2.2.3:2019; ETSI EN 301 489-17 V3.2.4:2020; ETSI EN 300 328 V2.2.2:2019; EN 50566:2017; EN 50663:2017; EN 62479:2010; ; EN IEC/ IEEE 62209-1528:2021; EN IEC 62368-1:2020+A11:2020; EN 55032:2015/A1:2020; EN IEC 61000-3-2:2019/A1:2021; EN 61000-3-3:2013/A2:2021; EN 55035:2017/A11:2020; ETSI EN 301 489-1 V2.2.3:2019; ETSI EN 301 489-17 V3.2.4:2020; ETSI EN 300 328 V2.2.2:2019; IEC 62321-3-1:2013; IEC 62321-5:2013; IEC 62321-4:2013+AMD1:2017 CSV, IEC 62321-6:2015, IEC 62321-7-1:2015, IEC 62321-7-2:2017, IEC 62321-8:2017

Tímto společnost Moni Trade s.r.o. prohlašuje, že tato dětská video chůvička je v souladu se základními požadavky a dalšími platnými ustanoveními směrnice 2014/53/ES. Kopii ES prohlášení o shodě lze nalézt online na adrese www.cangaroo-bg.com

VYROBENO PRO CANGAROO; ORIGIN PRC

Výrobce a dovozce: Moni Trade LTD

Adresa: Dolo str. 1, Trebich, Sofia, Bulharsko Tel.: + 359 2/ 936 07 90

1.DÔLEŽITÉ! POZORNE ČÍTAJTE A UCHOVÁVAJTE PRE BUDÚCE POUŽITIE! NÁVOD NA POUŽÍVANIE OBSAHUJE DÔLEŽITÉ INFORMÁCIE O SPRÁVNOM POUŽÍVANÍ A ÚDRŽBE PRODUKTU.

2.POZOR! SCHÉMY A OBRÁZKY V TOMTO POKYNE SLUŽIA LEN NA ILUSTRACNÉ ÚČELY A PRODUKT, KTORÝ STE SI ZAKÚPILI, SA MÔŽE OD NICH LIŠIŤ.

3.Tento produkt je vyrobený v súlade s požiadavkami Európskeho spoločenstva týkajúce sa rádiového rušenia. Video monitor spĺňa požiadavky príslušných európskych a medzinárodných štandardov, ktoré boli uvedené v časti „OZNAČENIE EÚ A ZHODA ES“.

4.UISTITE SA PROSÍM, ČI SÚ VŠETKY PRÍSLUŠNÉ DIELY DOSTUPNÉ V BALENÍ VÝROBKU:

- RODIČOVSKÉ ZARIADENIE/MONITOR (prijímač) – 1 ks.
- KAMERA (vysielač) – 1 ks.
- ADAPTÉR - 2 ks.
- NÁVOD NA POUŽITIE – 1 ks.
- SADA PRE MONTÁŽ NA STENU – 1 ks.

ODPORÚČANIA A VAROVANIE PRE BEZPEČNÉ POUŽÍVANIE

1.POZOR! Tento produkt je iba pomocným prostriedkom. Nemal by byť používaný ako lekárske monitor alebo ako náhrada vykonania zodpovednej a včasnej rodičovskej kontroly.

2.Nikdy nenechávajte svoje bábätko samotné doma. Vždy sa uistite, že je niekto, kto by ho/ju strážil a staral sa o neho/ňu.

3.Tento výrobok nie je určený na použitie osobami (vrátane detí) so zníženými fyzickými alebo mentálnymi schopnosťami alebo nedostatkom skúseností a znalostí, pokiaľ na ne nedohliada osoba, ktorá je zodpovedná za ich bezpečnosť a pokiaľ neboli vopred príslušnou osobou poučené o používaní tohto produktu.

4.Pozor! Tento výrobok je určený iba na vnútorné použitie. V prípade, že kameru namontujete vonku, hrozí poškodenie.

5.POZOR! UCHOVÁVAJTE VÝROBOK MIMO DOSAHU DETÍ. Tento výrobok nie je hračka. Nedovoľte svojim deťom, aby sa s ním hrali!

6.Používajte tento výrobok iba na účel, na ktorý je určený, ako je popísané v tomto návode na použitie. Nepripájajte príslušenstvo, ktoré nebolo dodané výrobcom a nevykonávajte žiadne vylepšenia alebo úpravy produktu, pretože tým by mohlo dôjsť k jeho nesprávnej funkcii alebo poškodeniu.

7.Pozor! Napájací kábel kamery by mal byť zapojený do sieťovej zásuvky v čo najväčšej vzdialenosti od vášho dieťaťa. Umiestnite kameru čo najďalej od svojho bábätko. Káble predstavujú potenciálne nebezpečenstvo udusenía. Káble by mali byť umiestnené na mieste, ktoré je pre deti neprístupné (vo vzdialenosti minimálne 1 meter).

8.Nikdy neumiestňujte kameru do detskej postieľky alebo do ohrádky bábätko ani nad ne.

9.Kamera by mala byť umiestnená vo vzdialenosti minimálne 1 meter od dieťaťa, aby mikrofón mohol zachytiť zvuky bábätko.

10.V prípade, že umiestnite kameru na stôl alebo nízku skrinku, nenechávajte napájací kábel visieť cez okraj stola alebo pracovnej dosky. Ľudia by mohli zakopnúť o káble.

11.Neumiestňujte fotoaparát v blízkosti vody, napríklad vedľa vane, vedľa umývadla alebo do vlhkej miestnosti alebo do vlhkej pivnice.

12.Neponárajte kameru, jej napájací kábel ani žiadnu časť tohto produktu do vody ani do inej kvapaliny.

13.Anténa kamery je pevne fixovaná. Nepokúšajte sa ju predlžovať.

14.Nikdy sa nepokúšajte vykonávať modifikácie výrobku, opravovať výrobok samostatne v prípade poškodenia alebo vymieňať niektorú z jeho častí za súčasť, ktorá nebola poskytnutá príslušným výrobcom/dovozcom.

15. Nesiahajte do zariadenia, ktoré spadlo do vody. V prípade, že k takejto udalosti dôjde, okamžite odpojte kábel napájacieho adaptéra, pokiaľ ten bol pripojený ku hlavnej elektrickej sieti.
16. Neumiestňujte toto zariadenie na miesta, kde by naň mohla spadnúť voda alebo iné tekutiny.
17. Kameru s mikrofónom nikdy nepoužívajte na vlhkých miestach alebo v blízkosti vody.
18. Tento výrobok nepoužívajte vo vysoko znečistenom (prašnom) prostredí. Tým dôjde k skráteniu životnosti zariadenia.
19. Na kameru s mikrofónom nikdy nekladte žiadne predmety ani ju nezakrývajte.
20. Neblokujte ventilačné otvory. Tieto otvory sú určené na zaistenie ventilácie a by mali chrániť jednotku pred prehriatím. Vykonávajte montáž v súlade s pokynmi výrobcu.
21. Pred zapojením napájacieho kábla produktu do zásuvky skontrolujte, či napätie, ktoré je vyznačené na adaptéri zodpovedá napätiu miestneho napájacieho zdroja (siete).
22. Napájací kábel by mal byť pripojený iba do zásuvky elektrickej siete s nasledujúcimi parametrami: 100V ~ 240V- 50/60Hz.
23. Dávajte pozor, aby ste náhodou na napájací kábel nevyliali nejaké jedlo, vodu alebo akúkoľvek inú tekutinu.
24. Nerežte/neupravujte žiadne časti adaptéra, pretože hrozí nebezpečenstvo pri používaní.
25. Používajte iba napájací kábel, ktorý bol dodaný výrobcom/dovozcom.
26. Nepoužívajte adaptér, ak je poškodený kábel alebo zástrčka.
27. S ohľadom na to, aby ste predišli prípadnej nehode, vymeňte poškodený adaptér za originálny.
28. Aby ste predišli riziku prípadného úrazu elektrickým prúdom, neotvárajte korpus kamery.
29. Spotrebič nepoužívajte v prípade, že nefunguje správne, ak je poškodený alebo ak náhodne spadol do vody. Mali by ste sa obrátiť na predajcu, u ktorého ste produkt zakúpili, alebo na príslušného dovozcu, aby závadu odstránili.
30. Nepokúšajte sa tohto zariadenia doma rozoberať alebo opravovať, to sa smie vykonávať iba v autorizovanom servise alebo priamo dovozcom.
31. Nepokúšajte sa samostatne vykonávať modifikácie kamery/adaptéra alebo vykonávať akékoľvek opravy v prípade, že je výrobok poškodený. Pre konzultáciu kontaktujte autorizované servisné stredisko alebo predajné miesto, kde ste výrobok zakúpili.
32. Nepoužívajte iné náhradné diely ako originálne, ktoré boli dodané výrobcom alebo dovozcom.
33. Detskú videoopatrovateľku ani adaptér neuschovávajte v blízkosti priamych zdrojov tepla – pri otvorenom ohni, ohrievačoch alebo kuchynských sporákoch.

34. POZOR:

- Tento prístroj používajte a skladujte pri teplotách v rozmedzí medzi 0 °C a 45 °C.
- Nevystavujte túto kameru príliš nízkym alebo príliš vysokým teplotám a priamemu slnečnému žiareniu.

35. Na čistenie tohto prístroja nepoužívajte ostré predmety ani agresívne čistiace prostriedky.
36. V prípade, že produkt nebudete dlhšiu dobu používať, vždy odpojte príslušné napájacie adaptéry.
- 37. Pozor!** Hrozí nebezpečenstvo udusenía! Uchovávajte plastové obaly mimo dosahu detí. Nedovoľte deťom, aby sa hrali s plastovým obalom – obal obsahuje drobné časti. Ich prehltnutie by mohlo spôsobiť udusenie. Plastové obaly môžu spôsobiť udusenie alebo uškrtenie. Výrobok nevybaľujte v prítomnosti detí vo veku do troch rokov.

38. Ochrana dôvernosti a súkromia: Pri používaní bezdrôtovej 2,4GHz digitálnej detskej pestúňky nikdy nezabudnite, že používate vlny verejného vysielania. Zvuk a video je možné streamovať do iných prijímacích zariadení. Existuje možnosť aj vyslať príslušné konverzácie, ktoré prebiehajú dokonca v miestnosti v blízkosti kamery.

39. Pozor! Aby ste mohli zachrániť svoje súkromie, vždy musíte vypínať kameru a zariadenie určené pre rodičovskú kontrolu, pokiaľ ich nepoužívate.

Kontrolná rodičovská jednotka by mohla prijímať rušenie z iných zariadení vo frekvenčnom rozsahu 2,4 GHz.

40. Neodstraňujte štítky a varovania, ktoré sú umiestnené na tomto výrobku! Sú dôležité pre každého, kto ich používa.

NAPÁJANIE ZARIADENIA

- **Vysielač (kamera)** funguje iba vtedy, keď je zapojený do elektrickej siete. Na tento účel používajte iba adaptér, ktorý je súčasťou príslušnej sady.
- **Prijímač** je vybavený vstavanou dobíjacou batériou. Plné nabitie batérie by malo trvať 8 hodín. Potom môžete zariadenie používať bez pripojenia k adaptéru asi 10 hodín, v závislosti od príslušného spôsobu používania.
- Aby ste zaistili nabíjanie batérie používajte iba dodaný adaptér.
- **POZOR!** PRED PRVÝM POUŽITÍM TOHTO VÝROBKU PLNE NABIJTE PRIJÍMAČ NA DOBU 8 HODÍN!

DÔLEŽITÉ INFORMÁCIE O BATÉRII PRIJÍMAČA (JEDNOTKA PRE RODIČOV)



1. Pred prvým použitím vykonajte plné nabitie batérie.
2. Výrobok má vstavanú lítium-iónovú batériu 3.7V/4000 mAh.
3. Vstavanú dobíjaciu batériu nie je možné z produktu vybrať.

NABÍJANIE BATÉRIE MUSÍ VYKONÁVAŤ LEN DOSPELÁ OSOBA!

POZOR!

4. Nabíjanie:

- Pripojte adaptér k nabíjacíemu konektoru rodičovskej jednotky (prijímača).
- Zasuňte zástrčku do elektrickej zásuvky vášho domova.
- 5. Vždy používajte iba nabíjačku, ktorá bola dodaná spolu so zakúpeným výrobkom NIKDY NEPOUŽÍVAJTE nabíjačku inej značky alebo určenú pre iný produkt.
- 6. Nabite batériu včas. Nabite, akonáhle indikátor batérie dosiahne 1 prúžok alebo indikátor začne blikať.
- 7. Deťom je zakázané s nabíjačkou manipulovať. Mala by s ním manipulovať iba dospelá osoba. Po nabití nabíjačku vždy uschovávajte mimo dosahu detí.
- 8. Ak výrobok nebudete dlhší čas používať, pred uskladnením úplne nabite batériu. Batériu potom nabíjajte aspoň raz za mesiac, aby ste predĺžili jej životnosť.
- 9. Ak je batéria poškodená alebo sa už nedá nabiť, nepokúšajte sa výrobok sami otvárať. Pre konzultáciu a opravu kontaktujte obchod, kde ste výrobok zakúpili, alebo dovozcu/distribútora.
- 10. Batéria je recyklovateľná. V prípade, že je výrobok poškodený a nie je možné ho ďalej používať, zlikvidujte ho na príslušnej skládke určenej na zber elektronického odpadu, batérií, adaptérov. NEVYHADZUJTE výrobok do bežného domového odpadu. Dodržujte príslušné pravidlá svojho štátu týkajúce sa oddeleného zberu elektrických a elektronických produktov a dobíjajúcich batérií. Odpady tohto druhu by ste mali likvidovať iba na miestach, ktoré boli na to určené. Bude to dôležitým a významným príspevkom k ochrane životného prostredia ak zníženiu škodlivého dopadu látok, ktoré sú osadené v batériách a elektronických súčiastkach na životné prostredie a ľudské zdravie.

TECHNICKÉ ŠPECIFIKÁCIE

Napájanie rodičovského zariadenia (prijímača)	Vstavaná dobíjacia lítiová (Li-ion) batéria 3.7V 4000 mAh (14,8 Wh) a Nabíjačka (adaptér): Vstupný prúd: 100V ~ 240V – 50/60 Hz; Výstupný prúd: 5V DC 1.2A
Napájanie kamery (vysielače)	Adaptér (napájací kábel): Vstupný prúd: 100V ~ 240V – 50/60 Hz; Výstupný prúd: 5V DC 1.2A
Prevádzková frekvencia	2412 ~ 2472 MHz
Výkon vysielania	≤19dBm
Doba použitia po úplnom nabití	Do 10 hodín
Video obrazovka	5.5" 720P IPS TFT LCD
Rozsah pôsobnosti (bez prekážok)	≥ 1000ft (300m) v externom prostredí ≥ 165ft (50m) v uzavretých priestoroch

Funkcia obojsmernej komunikácie	Áno
Vhodná teplota vzduchu na použitie produktu	0 ~ 40°C (+32F~+104F)
Vhodná teplota vzduchu na nabíjanie produktu	10 ~ 40°C (+50F~+104F)
Vhodná vlhkosť vzduchu na použitie produktu	15% - 85%

KOMPONENTY PRIJÍMAČA

➤ **OBRÁZOK PU.1:**

1 – Svetelný indikátor na určenie nabíjania batérie / Svetelný indikátor na určenie napájania zariadenia; 2 – Svetelný indikátor na určenie úrovne zvuku; 3 – Tlačidlo nastavenia úrovne hlasitosti/jasu obrazovky; 4 – Tlačidlo Späť (príkazový výstup)/Tlačidlo zapnutia/vypnutia obojsmernej komunikácie; 5 – Tlačidlo pre zväčšenie/zmenšenie obrazu (tlačidlo ZOOM)/ naklonenie kameru; 6, 8, 9 a 11 – Tlačidlá pre nastavenie rôznych funkcií v menu alebo pre pohyb kurzora doľava/doprava/dole/hore; 7 – Potvrdzovacie tlačidlo (OK) a tlačidlo do hlavného menu (MENU); 10 – Mikrofón; 12 – LCD video displej.

➤ **OBRÁZOK PU.2:**

1 – Anténa; 2 – Tlačidlo určené na zapnutie a vypnutie zariadenia; 3 – Stojan monitora; 4 – Nabíjací výstup; 5 – Reproduktor zvuku; 6 – Tlačidlo na vrátenie späť (reset)

KOMPONENTY VYSIELAČA

➤ **OBRÁZOK BU.1:**

1 – Mikrofón; 2 – Svetelný senzor; 3 – Infračervené LED svetelné diódy; 4 – Objektív kamery; 5 – Svetelný indikátor pre napájanie zariadenia; 6 – Nočná lampa; 7 – Tlačidlo na prepnutie na nočné svetlo.

➤ **OBRÁZOK BU.2:**

1 – Anténa; 2 – Reproduktor zvuku; 3 – vstup pre adaptér; 4 – Kľúč na pripojenie k prijímaču; 5 – Snímač na určenie teploty.

ADAPTÉR

Vstupný prúd: 100V – 240V- 50/60Hz; **Výstupný prúd:** 5V 1.2A 5.0W. AC adaptér je napájaný nízkym napätím.

Pripojte adaptér do príslušného konektora na kamery. Následne zasuňte zástrčku do zásuvky elektrickej siete svojho domova. Zástrčka je určená na pripojenie tohto zariadenia k zdroju napájania elektrinou, zariadenie by malo byť ľahko prístupné. **POZOR:** Dodávaný adaptér a napájací kábel sú špeciálne navrhnuté tak, aby vyhovovali tomuto produktu. Adaptér a kábel nesmú byť používané pre iné spotrebiče ak tomuto spotrebiču nesmú byť pripojené iné adaptéry, ktoré neboli dodané výrobcom/dovozcom.

POLOHA KAMERY

DETSKÚ JEDNOTKU (KAMERU) JE MOŽNÉ UMIESTNÚŤ 2 SPÔSOBMI:

1. Umiestnené na stabilnom, rovnom povrchu. Namontované na stene.

2. Umiestnite kameru vyššie, aby ste mali lepší výhľad na detskú postieľku alebo postieľku.

3. Pri umiestňovaní fotoaparátu majte na pamäti tieto tipy, aby ste vybrali najlepšie umiestnenie fotoaparátu:

- Kamera by mala byť od vášho dieťaťa vzdialená aspoň 1 meter, aby sa zabezpečilo, že mikrofón dokáže zachytiť zvuk dieťaťa. Toto je absolútna minimálna bezpečná vzdialenosť odporúčaná na obmedzenie vystavenia elektromagnetickému žiareniu.

- Neumiestňujte ani neinštalujte zariadenie do alebo nad detskú postieľku / ihrisko.

- Umiestnite kameru mimo dosahu detí na miesto s jasným, neblokovaným zorným poľom a s dobrým signálom pre Wi-Fi router.

- Poznámka: Váš dosah bezdrôtového pripojenia sa líši v závislosti od faktorov prostredia vrátane fyzických prekážok, konštrukčných materiálov a bezdrôtového rušenia.

- Neumiestňujte fotoaparát na miesto, kde do objektívu fotoaparátu dopadá veľa svetla.

- Infračervené svetlá sa môžu odrážať od stien a negatívne ovplyvniť kvalitu videa. Pokúste sa nasmerovať fotoaparát ďalej od stien.

- Môžete posúvať a približovať zorné pole.

POUŽÍVANIE DETSKEJ VIDEO PESTÚNKY

1. Zapnutie fotoaparátu (vysielače): Pripojte kameru k napájacímu adaptéru a zapojte ju do elektrickej siete. Svetelný indikátor sa rozsvieti. Neodpájajte fotoaparát od adaptéra. Inak to nepôjde.

2. Zapínanie prijímača: Pripojte prijímač k napájacímu adaptéru a zapojte ho do elektrickej siete.

Prijímač zapnete podržaním tlačidla ON/OFF na 3 sekundy. Na rodičovskej jednotke uvidíte obraz v reálnom čase.

POZNÁMKA: video opatrovatelka musí byť vždy používaná s vysunutou anténou.

3. Funkcia zväčšenia/zmenšenia obrazu: Stlačte a podržte tlačidlo pre zväčšenie/zmenšenie obrazu (tlačidlo ZOOM/PU.1-5) na monitore po dobu 2 sekúnd. Na obrazovke sa objaví ikona „ZOOM“ (pozri legenda A). Ďalším stlačením tlačidla ZOOM (PU.1-5) vrátite obraz do normálneho merítka. V predvolenom nastavení by mal byť obrázok v normálnom meradle.

4. Automatické nočné videnie: Vysielač je vybavený vysoko intenzívnymi infračervenými LED svetelnými diódami pre zachytenie čistého obrazu v tme. Keď vstavaný foto senzor v hornej časti zariadenia zaznamená nízku úroveň okolitého svetla, LED diódy sa automaticky aktivujú. Obrazovka prijímača sa zmení na čiernobielu a prijímač zobrazí objekty, ktoré sú vo vzdialenosti 2 m od kamery. V hornej časti obrazovky sa objaví ikona **automatického nočného videnia (viď legenda A)**.

5. Nastavenie obojsmernej komunikácie: Za normálnych podmienok vysielač vysiela zvuk a obraz do prijímača. Ak chcete použiť funkciu „Obojsmerná komunikácia“, stlačte a podržte tlačidlo obojsmernej komunikácie (PU.1-4), v hornej časti obrazovky sa objaví ikona „Mikrofón“ (viď legenda A). Váš hlas bude počuť z reproduktora kamery, ktorú ste umiestnili do izby svojho dieťaťa. Uvoľnením tlačidla (PU.1-4) tento režim opustíte

POZNÁMKA: Ak používate režim obojsmernej komunikácie je reproduktor zvuku rodičovskej jednotky stlmený. Tlačidlo (PU.1-4) sa tiež používa na ukončenie a výstup z posledného príkazu.

6. Horizontálne/vertikálne nastavenie uhla kamery: vykonáva sa na diaľku pomocou tlačidiel na prijímači.

•Stlačte tlačidlo so šípkou doľava ◀ prijímača a kamera sa otočí smerom doľava. Uvoľnite prst z tlačidla, aby ste zastavili pohyb kamery.

•Stlačte tlačidlo so šípkou doprava ▶ prijímača a kamera sa otočí smerom doprava. Uvoľnite prst z tlačidla, aby ste zastavili pohyb kamery.

•Stlačte tlačidlo so šípkou hore ▲ prijímača a kamera sa otočí smerom hore. Uvoľnite prst z tlačidla, aby ste zastavili pohyb kamery.

•Stlačte tlačidlo so šípkou dole ▼ prijímača a kamera sa otočí smerom dole. Uvoľnite prst z tlačidla, aby ste zastavili pohyb kamery.

7. Obrazovka:

•**Sila signálu** (ikonka z legendy A): 5 úrovní výkonu. Vyššia úroveň znamená silnejší signál.

•**Stav batérie (ikona z legendy A):** zobrazuje aktuálny stav batérie. Stav: plné nabitie, 3/4 nabitia, 2/4 nabitia, 1/4 nabitia, vybitá batéria. Doba nabíjania: 8 hodín s príslušnou dodanou nabíjačkou.

•**Indikátor k určení nízke úrovně nabití baterie:** Keď je nadobudnutie batérie vysielača nízke (pod 20 %), na obrazovke sa zobrazí ikona vybitej batérie. Ak je nabitie batérie na úrovni nižšie ako 10 %, zobrazí sa blikajúca červená ikona batérie, medzitým bude počuť alarm v intervale 3 sekundy, kým sa vysielač automaticky nevypne.

HLAVNÁ PONUKA PRIJÍMAČA

ZÁKLADNÝ PRINCÍP PREVÁDZKY: Na vykonanie aktivácie funkcií stlačte tlačidlo "OK" a "MENU" (PU.1-7) - na displeji sa zobrazí hlavné menu. Pomocou kurzorov určenej pre pohyb hore/dole (▲&▼), doľava/doprava (◀&▶), sa môžete pohybovať v ponuke a podponuke každej funkcie. Pre potvrdenie vybranej funkcie stlačte "OK". Ak chcete opustiť vybranú funkciu, stlačte tlačidlo Späť (PU.1-4).

1. PRIDANIE/ODOBRANIE KAMERY: Jednotku pre rodičov je možné pripojiť až k 4 rôznym kamerám rovnakého modelu.

•**Pridanie kamery:** Stlačte tlačidlo pre vstup do hlavnej ponuky (PU.1-7). Pomocou klávesov so šípkami hore/dole, doľava/doprava prejdite na ikonu „Kamera“ a vyberte ju (viď legenda A). Opäť pomocou pohybových kurzorov vyberte ikonu „Pridať kameru“ (viď legenda A). Potvrďte stlačením OK. Keď sa na obrazovke objaví nápis pre párovanie (PAIR), stlačte a podržte tlačidlo pre párovanie (PAIR) na vysielači (detskej jednotke) po dobu asi 30 sekúnd. Na obrazovke by sa mala zobrazíť ikona **úspešného spárovania (pozri legenda A)**.

•Ďalší spôsob pro připojení vámi zvolené kamery k přijímači: Stiskněte a podržte tlačítko pro párování (PAIR), které je umístěné na kameře po dobu asi 3 sekund. Indikátor napájení začne blikat. Poté vyberte na displeji požadovanou kameru a stiskněte tlačítko OK na přijímači. Přijímač se připojí k vysílači a objeví se živý obraz z vybrané kamery.

•**Odobratie kamery:** Stlačte tlačidlo hlavnej ponuky (PU.1-7). Vyberte ikonu „Kamera“ (pozri legenda A). Vyberte ikonu „Odobrať kameru“ (viď legenda A). Potvrďte stlačením OK. Na obrazovke sa objaví žiadosť o opätovné potvrdenie vašej voľby pomocou „ÁNO“ a „NIE“. Po stlačení tlačidla „YES“ stlačte znovu tlačidlo OK pre odobratie kamery.

•**Funkcia rozdelenia obrazovky:** Detská video pestúnka má funkciu „rozdelená obrazovka“. Keď sú pripojené 2 kamery, obraz z dvoch vybraných kamier sa zobrazí súčasne vedľa seba na obrazovke monitora.

•Keď sú spárované 3 alebo 4 kamery, všetky snímky sa zobrazia rozdelené na obrazovke v reálnom čase.

2. FUNKCIA NOČNEJ LAMPY: Detská jednotka (kamera) má funkciu nočného osvetlenia s 8 dostupnými farbami.

•**Ovládanie funkcie z prijímača:** Stlačte tlačidlo hlavnej ponuky (PU.1-7). Používajte pohybové kurzory, aby ste mohli nájsť a zvoliť ikonu „Nočná lampa“ (legenda A). Opäť pomocou pohybových kurzorov vyberte požadovanú farbu nočného svetla. Potvrďte stlačením OK.

•Stlačením tlačidla ON/OFF (viď legenda A) môžete zapnúť alebo vypnúť osvetlenie nočnej lampy.

•V prípade, že by ste chceli, aby sa farby striedali postupne v 1 minútových intervaloch, vyberte ikonu pre automatické striedanie farieb (viď legenda A). Pokiaľ už nemáte záujem o vybranú funkciu, stlačte tlačidlo na vrátenie späť (PU.1-4).

•**Riadenie funkcie kamery:** Stlačením a podržaním **tlačidla pre zapnutie nočnej lampy na kamere (viď legenda A)** ju môžete vypnúť. Ďalším stlačením a podržaním tlačidla máte možnosť prepnúť na požadovanú farbu svetla

3. NASTAVENIE HLASITOSTI A JASU: Stlačte tlačidlo na úpravu hlasitosti/jasu (PU.1-3). Na displeji sa zobrazia ikony „Hlasitosť“ a „Jas“ (viď legenda A).

•Pomocou pohybových kurzorov smerujúcich doľava/doprava (◀&▶), vyberte preferovanú hlasitosť zvuku.

•Pomocou pohybových kurzorov smerujúcich hore/dole (▲&▼), vyberte preferovanú úroveň jasu.

V prípade, že chcete ukončiť vybranú funkciu, stlačte tlačidlo na vrátenie späť (PU.1-4).

Zariadenie disponuje so 6 úrovňami pre nastavenie jasu a ovládanie hlasitosti. Predvolené nastavenie oboch funkcií sa automaticky upraví na úroveň 4.

4. HUDOBNÝ PREHRÁVAČ S UKOLIEBAVKAMI:

Stlačte tlačidlo hlavnej ponuky (PU.1-7). Za použitia šípok hore/dole, vľavo/vpravo máte možnosť dôjsť na ikonu „**Hudobný prehrávač s 8 uspávačkami**“ a zvoliť ju (viď legenda A). Použite kurzory pre pohyb hore/dole, doľava/doprava pre výber Vami požadovanej melódie alebo pre zvolenie ikony „**Prehrajte celého cyklu s 8 uspávkami**“ (viď legenda A) - potom sa všetky melódie prehrajú jedna po druhej v cykle . Potvrďte stlačením OK. Stlačením ikony "**Zastavenie/zadanie pauzy hudobného prehrávača**" (viď legenda A) môžete zastaviť hudbu. Aby ste mohli túto funkciu ukončiť, stlačte tlačidlo na vrátenie späť (PU.1-4). V predvolenom nastavení je nastavenie hudobného prehrávača vypnuté.

5. REŽIM PRE ÚSPORU ENERGIE (ECO): Tento režim Vám umožňuje vykonávať ovládanie aktivácie zvuku kamery. LCD sa zapne iba v prípade, že detská jednotka detekuje zvuk. Pokiaľ počas 30 sekúnd nie je v okolí kamery detekovaný žiadny zvuk, video sa vypne, aby sa šetrila energia. Keď kamera detekuje zvuky, ktoré sú hlasnejšie, než je zvolená úroveň citlivosti (nízka, stredná, vysoká), začne znovu vysielat signál do rodičovskej jednotky a zapne obrazovku prijímača. Aby ste mohli nastaviť zariadenie na funkciu ECO, postupujte podľa nižšie uvedených pokynov: Stlačte tlačidlo hlavnej ponuky (PU.1-7). Použite klávesy so šípkami hore/dole, doľava/doprava, aby ste mohli prejsť na ikonu „Úspora energie“ (viď legenda A) a zvoliť ju. Pomocou kurzorov pre pohyb doľava/doprava (◀&▶), vyberte požadovanú úroveň citlivosti (nízka, stredná, vysoká). Potvrďte stlačením OK. Ak chcete túto funkciu ukončiť, stlačte tlačidlo späť (PU.1-4).

•**Ikona „Nízka úroveň citlivosti“ (legenda A):** Vysoká prahová hodnota pre zachytenie zvukov pred aktiváciou funkcie (nepretržitý plač alebo vydávanie zvukov).

•**Ikona Stredná úroveň citlivosti (legenda A):** Priemerná prahová hodnota pre zachytenie zvukov pred aktiváciou funkcie.

•**Ikona „Vysoká úroveň citlivosti“ (legenda A):** Nízka prahová hodnota pre zachytenie zvukov pred aktiváciou funkcie (pre slabý zvuk alebo plač).

6. ALARM PRIPOMIENKY NA KRMENIE BÁBÄTKA:

Stlačte tlačidlo hlavnej ponuky (PU.1-7). Pomocou pohybových kurzorov prejdite a vyberte ikonu „**Nastavenie alarmu na krmenie**“ (viď legenda A). Pomocou šípok pre pohyb hore/dole, vľavo/vpravo vyberte požadovaný pre zapnutie alarmu. Potvrďte stlačením tlačidla OK. Na obrazovke sa objaví ikona „**Hodinky**“ (viď legenda A).

•Minimálna časová hodnota, na ktorú je možné nastaviť alarm na krmenie, je 5 minút, maximálna je 7 hodín. Užívateľ má k dispozícii 9 úrovní. V predvolenom nastavení je nastavenie alarmu na krmenie vypnuté.

•Aby ste mohli tento režim ukončiť, vyberte ikonu „**Zrušiť alarm na krmenie**“ (viď legenda A) a potvrďte stlačením tlačidla OK.

7. NASTAVENIE TEPLoty VZDUCHU V IZBE Bábätka: Stlačte tlačidlo hlavnej ponuky. Použite klávesy so šípkami hore/dole, vľavo/vpravo aby ste mohli prejsť ďalej a vyberte ikonu „**Teplota**“ (viď legenda A).

•Pomocou kurzorov so šípkami pre pohyb nahor alebo nadol (▲&▼) vyberte, či by sa mala teplota zobrazovať v stupňoch Fahrenheita alebo Celzia.

•Pomocou kurzorov sa posúvajte smerom nahor alebo nadol (▲&▼), aby ste mohli zvoliť možnosť ZAPNUTÉ alebo VYPNUTÉ pre zapnutie alebo vypnutie funkcie alarmu pri dosiahnutí minimálnej a maximálnej hodnoty teploty.

•Pomocou kurzorov so šípkami pre pohyb nahor alebo nadol (▲&▼) môžete nastaviť najvyššie a najnižšie hodnoty teploty, ak ste vybrali napríklad ikonu **Hi** (viď legenda A) alebo ikonu **Lo** (viď legenda A).

•Rozsah teploty je v rozmedzí 0 ~ 50°C.

•V predvolenom nastavení je nastavenie alarmu pre vysokú teplotu 36°C a nastavenie alarmu nízkej teploty je 8°C.

• V prípade, že je teplota vzduchu nad alebo pod nastaveným rozsahom, na displeji sa zobrazí ikona "**Alarm**" (viď legenda A), ktorá upozorní zvukovým signálom túto skutočnosť. Zastavte alarm stlačením ľubovoľného tlačidla na rodičovskej jednotke.

8. NASTAVENIE JAZYKA: Stlačte tlačidlo hlavnej ponuky (PU.1-7). Pomocou kurzorov so šípkami hore/dole, doľava/doprava prejdite na ikonu „**Nastavenie jazyka**“ a vyberte ju (viď legenda A). Stlačte tlačidlo OK , aby ste potvrdili vstup do podponuky, potom znovu pomocou pohybových kurzorov vyberte požadovaný jazyk. Potvrďte stlačením tlačidla OK. Aby ste mohli túto funkciu ukončiť, stlačte tlačidlo pre vrátenie späť (PU.1-4).

9. VÝCHODZIE NASTAVENIE: Stlačte tlačidlo pre vstup do hlavnej ponuky (PU.1-7). Pomocou kurzorov so šípkami hore/dole, doľava/doprava prejdite na **ikonu „Nastavenia“ (viď legenda A)** a vyberte ju. Stlačte tlačidlo OK pre vstup do podponuky „Nastavenia“. Pomocou navigačných kurzorov na pohyb vyberte **ikonu „Predvolené nastavenie“ (viď legenda A)**, potom stlačte tlačidlo OK pre potvrdenie vstupu do podponuky. Aby ste mohli obnoviť predvolené nastavenia, vyberte možnosť "ÁNO", pre zrušenie východiskového nastavenia vyberte možnosť "NIE". Stlačte tlačidlo späť (PU.1-4) – raz pre výstup podponuky a dvakrát pre výstup z hlavnej ponuky.

10. NASTAVENIE HLASITOSTI ALARMU:

Stlačte tlačidlo pre vstup do hlavnej ponuky (PU.1-7). Pomocou pohybových kurzorov so šípkami hore/dole, doľava/doprava prejdite na **ikonu „Nastavenia“ (viď legenda A)** a vyberte ju. Stlačte tlačidlo OK pre vstup do podponuky „Nastavenia“. Pomocou pohybových kurzorov vyberte **ikonu „Alarm“ (viď legenda A)**. Ak chcete zvýšiť alebo znížiť hlasitosť budíka, vyberte zodpovedajúcu ikonu pomocou „+“ alebo „-“ a potvrďte stlačením tlačidla OK.

11. NASTAVENIE DÁTA A ČASU: Stlačte tlačidlo hlavnej ponuky (PU.1-7). Pomocou klávesov so šípkami hore/dole, doľava/doprava prejdite na **ikonu Nastavenie (pozri legenda A)** a vyberte ju. Stlačte tlačidlo OK pre vstup do podponuky „Nastavenia“. Pomocou tlačidiel so šípkami hore/dole, vľavo/vpravo vyberte **ikonu „Čas“ (viď legenda A)**.

•**Nastavenie Mesiac-Dátum-Rok:** Pomocou kurzorov so šípkami doľava/doprava (◀&▶)

vyberte možnosť nastavenia Mesiac-Dátum-Rok. Použite klávesy so šípkami hore alebo dole (▲&▼), aby ste zadali informácie ohľadom mesiaca, dátumu a roku.

•**Nastavenie Času: Použite kurzory pre pohyb doľava/doprava (◀&▶)**, aby ste zvolili formát zobrazenia času 12h alebo 24h Pomocou kurzorov pre pohyb nahor alebo nadol (▲&▼) zadajte čas (hodiny a minúty). Stlačte tlačidlo späť (PU.1-4) – raz pre výstup z podponuky a dvakrát pre opustenie hlavnej ponuky.

•**Nastavenie času:** Pomocou kurzorov pre pohyb doľava/doprava (←→) vyberte možnosť času 12h alebo 24h Pomocou kurzorov hore alebo dole (▲&▼) zadajte čas (hodiny a minúty). Stlačte tlačidlo späť (PU.1-4) – raz pre opustenie podponuky a dvakrát pre opustenie hlavnej ponuky.

12. OTÁČANIE DISPLEJA KAMERY: Stlačte tlačidlo hlavnej ponuky (PU.1-7). Pomocou klávesov so šípkami hore/dole, doľava/doprava prejdite na ikonu „Nastavenia“ a vyberte ju (viď legenda A). Stlačte tlačidlo OK pre vstup do podponuky „Nastavenia“. Pomocou šípok hore/dole, vľavo/vpravo vyberte **ikonu „Otáčanie obrazovky“ (Display Reverse) (viď legenda A)**. Stlačte tlačidlo OK a aktivujte funkciu tlačidlom ON alebo deaktivujte funkciu tlačidlom ON OFF.

RIEŠENIE PRÍPADNÝCH PROBLÉMOV

<p>Žiadne pripojenie k monitoru</p>	<ul style="list-style-type: none"> •Napájacie adaptéry nie sú správne pripojené. •Uistite sa, že kamera a monitor sú ZAPNUTÉ. •Kamera je umiestnená príliš ďaleko od monitora.. •Kamera a monitor nie sú správne spárované; postupujte podľa pokynov CONNECT.
<p>Zamrznutý obraz na obrazovke</p>	<ul style="list-style-type: none"> •Vypnite a znovu zapnite kameru (odpojte adaptér a potom ho zapojte späť do zásuvky). •Stlačte tlačidlo RESET na zadnej strane rodičovskej jednotky.
<p>Výskyt porúch obrazu alebo zlý príjem</p>	<ul style="list-style-type: none"> •Přesuňte monitor bližšie ke kameře. •Kamera nebo monitor jsou umístěny příliš blízko kovových předmětů. •Jiná elektronická zařízení ruší signál. •Nabití baterie je příliš nízké.
<p>Zlé zvukové pripojenie (výskyt šumu)</p>	<ul style="list-style-type: none"> •Kamera a monitor sú pravdepodobne príliš blízko pri sebe. •Je možné, že hlasitosť monitora je príliš vysoká

ČISTENIE A ÚDRŽBA

- 1.Neponárajte fotoaparát ani jeho adaptér do vody a neumývajte ho pod tečúcou vodou.
- 2.Nepoužívajte čistiace spreje a tekuté čistiace prostriedky.
- 3.Pred čistením fotoaparátu musíte odpojiť napájací kábel zo sieťovej zásuvky.
- 4.Jednotky čistíte mäkkou suchou handričkou.
- 5.Ak fotoaparát nebudete dlhší čas používať, uložte ho a jeho prívodný kábel na chladnom a suchom mieste.
- 6.POZOR!** Deti by sa s týmto výrobkom nemali hrať! Skladujte mimo dosahu detí.
- 7.Ak je výrobok poškodený a nedá sa už použiť, nevyhadzujte ho do domového odpadu. Odovzdajte ho na oficiálnom zbernom mieste na recykláciu. Prispievajte tak k ochrane životného prostredia.
- 8.Ak zistíte akékoľvek poškodenie alebo chýbajúce/rozbité časti, prestaňte výrobok používať, kým sa poškodenia neodstránia.

9. Nepokúšajte sa výrobok opraviť sami. Obráťte sa na obchod, v ktorom ste výrobok zakúpili.
10. Nestúpajte na napájací kábel a nepriškripnite ho, najmä v oblasti konektorov, zástrčky a miesta, kde kábel vychádza zo zariadenia.
11. Umiestnite zariadenia a napájacie adaptéry tak, aby mali potrebnú ventiláciu. Nezakrývajte ich oblečením, uterákmi, prikrývkami a podobne.
12. Počas búrok s bleskami alebo ak ich nebudete dlhší čas používať, zariadenia vždy odpojte.
13. Odtlačky prstov alebo prach na objektíve môžu ovplyvniť fungovanie fotoaparátu. Nedotýkajte sa šošovky prstami.

CE MARKING A EO ZHODA

CE Tento produkt je v súlade požiadavky Európskeho spoločenstva, ktoré sa týkajú rádiového rušenia.

Video monitor je v súlade s požiadavkami európskych a medzinárodných noriem: EN IEC 62311:2020; EN IEC 62368-1:2020+A11:2020; EN 55032:2015/A1:2020; EN IEC 61000-3-2:2019/A1:2021; EN 61000-3-3:2013/A2:2021; EN 55035:2017/A11:2020; ETSI EN 301 489-1 V2.2.3:2019; ETSI EN 301 489-17 V3.2.4:2020; ETSI EN 300 328 V2.2.2:2019; EN 50566:2017; EN 50663:2017; EN 62479:2010; ; EN IEC/ IEEE 62209-1528:2021; EN IEC 62368-1:2020+A11:2020; EN 55032:2015/A1:2020; EN IEC 61000-3-2:2019/A1:2021; EN 61000-3-3:2013/A2:2021; EN 55035:2017/A11:2020; ETSI EN 301 489-1 V2.2.3:2019; ETSI EN 301 489-17 V3.2.4:2020; ETSI EN 300 328 V2.2.2:2019; IEC 62321-3-1:2013; IEC 62321-5:2013; IEC 62321-4:2013+AMD1:2017 CSV, IEC 62321-6:2015, IEC 62321-7-1:2015, IEC 62321-7-2:2017, IEC 62321-8:2017

•Týmto spoločnosť Moni Trade s.r.o. vyhlasuje, že táto detská video opatrovateľka je v súlade so základnými požiadavkami a ďalšími platnými ustanoveniami smernice 2014/53/ES. Kópiu vyhlásenia ES o zhode možno nájsť online na adrese www.cangaroo-bg.com

VYROBENÉ PRE CANGAROO; PÔVODU PRC

Výrobca a dovozca: Moni Trade LTD

Adresa: Dolo str. 1, Trebich, Sofia, Bulharsko Tel.: + 359 2/ 936 07 90

CE

