

**ВАЖНО! ПРОЧЕТЕТЕ ВНИМАТЕЛНО И ЗАПАЗЕТЕ  
ТАЗИ ИНСТРУКЦИЯ ЗА БЪДЕЩИ СПРАВКИ**

**ИНСТРУКЦИЯ ЗА ПОЛЗВАНЕ  
НА СТОЛ ЗА ХРАНЕНЕ  
„КАКАО”**



Този продукт с марка **chipolino** е произведен в съответствие с изискванията на Директива 2001/95/ЕО „Обща безопасност на продуктите” на Европейския парламент и Съвета, на Европейския стандарт EN 14988:2017+A1:2020 „Детски високи столчета. Изисквания и методи за изпитване” и на Закона за защита на потребителите от националното законодателство.

**ЗА ОСИГУРЯВАНЕ БЕЗОПАСНОТО ИЗПОЛЗВАНЕ НА ТОЗИ ПРОДУКТ, СПАЗВАЙТЕ ПРЕДУПРЕЖДЕНИЯТА, УКАЗАНИЯТА И ПРЕПОРЪКИТЕ ОТ ТАЗИ ИНСТРУКЦИЯ:**

- ❖ **ВНИМАНИЕ!** НИКОГА НЕ ОСТАВЯЙТЕ ДЕТЕТО БЕЗ НАДЗОР!
- ❖ **ВНИМАНИЕ!** ТОЗИ ПРОДУКТ Е ПРЕДНАЗНАЧЕН ЗА ДЕЦА, КОИТО МОГАТ ДА ОСТАВАТ В СЕДНАЛО ПОЛОЖЕНИЕ БЕЗ ЧУЖДА ПОМОЩ (МИНИМУМ 6 МЕСЕЦА) И НА ВЪЗРАСТ ДО 3 ГОДИНИ ИЛИ С МАКСИМАЛНО ТЕГЛО 15 KG.
- ❖ **ВНИМАНИЕ!** ВИНАГИ ИЗПОЛЗВАЙТЕ ПРЕДПАЗНИТЕ КОЛАНИ И ПРЕДИ УПОТРЕБА ПРОВЕРЯВАЙТЕ ДАЛИ СА СТАБИЛНО ЗАКРЕПЕНИ КЪМ КОНСТРУКЦИЯТА НА СТОЛЧЕТО!
- ❖ **ВНИМАНИЕ!** ОПАСНОСТ ОТ ПАДАНЕ: НЕ ПОЗВОЛЯВАЙТЕ НА ДЕТЕТО ДА СЕ КАТЕРИ ПО ПРОДУКТА!
- ❖ **ВНИМАНИЕ!** НЕ ИЗПОЛЗВАЙТЕ СТОЛЧЕТО ПРЕДИ ДА СЕ УВЕРИТЕ, ЧЕ ВСИЧКИ ЧАСТИ СА ИЗПРАВНИ И СА УСТАНОВЕНИ И ФИКСИРАНИ В ПРАВИЛНАТА ПОЗИЦИЯ!
- ❖ **ВНИМАНИЕ!** ПАЗЕТЕ ОТ ОГЪН! ОТЧИТАЙТЕ РИСКА ЗА УВРЕЖДАНЕ НА ДЕТЕТО ОТ ОТКРИТ ОГЪН И ДРУГИ ИЗТОЧНИЦИ НА СИЛНА ТОПЛИНА В БЛИЗОСТ ДО ПРОДУКТА!
- ❖ **ВНИМАНИЕ!** ОТЧИТАЙТЕ РИСКА ОТ НАКЛАНЯНЕ НА ПРОДУКТА, АКО ДЕТЕТО ДОСТИГНЕ И НАТИСНЕ С КРАЧЕТА МАСА ИЛИ ДРУГА ТВЪРДА ОСНОВА.
- ❖ **ВНИМАНИЕ!** НЕ ПОСТАВЯЙТЕ СТОЛЧЕТО В БЛИЗОСТ ДО ПРОЗОРЕЦ, ТЪЙ КАТО ДЕТЕТО МОЖЕ ДА ГО ИЗПОЛЗВА ЗА СЪГПАЛО И ДА ПАДНЕ ОТ ПРОЗОРЕЦА.
- ❖ НЕ ПОСТАВЯЙТЕ ПРОДУКТА В БЛИЗОСТ ДО ПРОЗОРЕЦ, КЪДЕТО НАШНУРОВЕТЕ ОТ ЩОРИ ИЛИ ЗАВЕСИ ДЕТЕТО МОЖЕ ДА СЕ УДУШИ.
- ❖ Сглобяването на продукта да се извършва само от възрастен!
- ❖ За да избегнете нараняване, уверете се, че детето Ви е на безопасно разстояние при разгъване и сгъване на този продукт!
- ❖ Не използвайте продукта за деца, които не могат стабилно и самостоятелно да остават в седнало положение!
- ❖ Не използвайте столчето за хранене за деца с тегло, по-голямо от 15 kg!
- ❖ Не поставяйте в продукта повече от едно дете!
- ❖ Не повдигайте продукта посредством табличката за хранене!
- ❖ Не използвайте продукта, ако установите, че има липсващи или повредени части!
- ❖ Не допускайте детето да стои изправено на столчето!
- ❖ Не повдигайте, не премествайте и не извършвайте настройки или ремонти по продукта, когато има дете в него!
- ❖ Не поставяйте столчето на повдигнати и/или неравни повърхности, когато има дете в него!
- ❖ Не поставяйте столчето в близост до стълби, басейни и други опасни места!
- ❖ Използвайте продукта само по предназначение!
- ❖ Всички допълнителни колани, различни от предоставените от производителя, трябва да отговарят на EN 13210.
- ❖ Не използвайте резервни части и други компоненти, които не са доставени от производителя! Производителят не поема отговорност за безопасността в случай, че са използвани резервни части, различни от оригиналните за одобрения и изпитан тип!
- ❖ Не правете промени по конструкцията или модификации! При необходимост се свържете с търговеца или оторизиран сервиз за консултация и ремонт.
- ❖ Не допускайте присъствието на деца под 3 години, преди да сте сглобили продукта напълно, за да избегнете достъп до дребни и разглобени части!
- ❖ Дръжте далеч от стола деца, докато разгъвате и сгъвате стола!
- ❖ Дръжте найлоновата опаковка далече от деца, за да избегнете риска от задушаване!



## ХАРАКТЕРИСТИКА НА ПРОДУКТА

- ❖ Предназначен за столче за хранене за деца до 3 години или с максимално тегло до 15 kg., които могат да останат в седнало положение без чужда помощ.
- ❖ Предназначен за мебел за сядане за деца от 1 до 3 години след отстраняване на табличката за хранене и 3-точковия предпазен колан.
- ❖ 5-точков предпазен колан.
- ❖ Табличка за хранене.



**ВИСОКО СТОЛЧЕ**

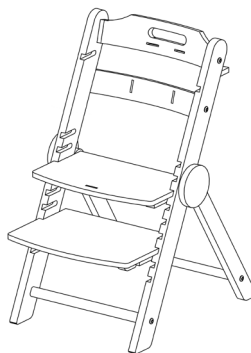

**МЕБЕЛ ЗА СЯДАНЕ**

## ОСНОВНИТЕ ЧАСТИ

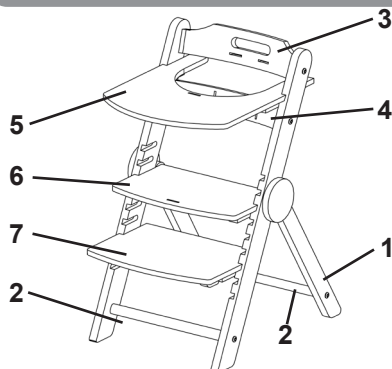

- 1 – Крака на стола – 2 бр.
- 2 – Напречна опора – 2 бр.
- 3 – Облегалка I – 1 бр.
- 4 – Облегалка II – 1 бр.
- 5 – Табличка за хранене – 1 бр.
- 6 – Седалка – 1 бр.
- 7 – Поставка за крака – 1 бр.

## ИНСТРУМЕНТИ И КРЕПЕЖНИ ЕЛЕМЕНТИ

Имбушен ключ		1 бр.
Втулка (за Стъпка 1)		4 бр.
Винт М6х40 (за Стъпка 2)		4 бр.
Планка (за Стъпка 3)		4 бр.
Винт М6х40 (за Стъпка 4)		4 бр.

**ВАЖНО!** Уверете се, че показаните части са налични.

## УКАЗАНИЯ ЗА СГЛОБЯВАНЕ НА ВИСОКО СТОЛЧЕ ЗА ХРАНЕНЕ

**ВАЖНО!** СЛЕДВАЙТЕ ТОЧНО УКАЗАНИЯТА И ПОСЛЕДОВАТЕЛНОСТТА ЗА СГЛОБЯВАНЕ И ИЗПОЛЗВАНЕ НА ПРОДУКТА ОТ ПРИЛОЖЕНИЕТЕ В ИНСТРУКЦИЯТА ИЛИЮСТРАЦИИ. ЗА СГЛОБЯВАНЕ НА СТОЛЧЕТО Е НЕОБХОДИМА ОТВЕРТКА.

**ВНИМАНИЕ!** ЗАТЕГНЕТЕ ВИНТОВЕТЕ ДОБРЕ, НО НЕ ПРЕНАТЯГАЙТЕ. РАЗХЛАБВАНЕТО ИМ МОЖЕ ДА ДОВЕДЕ ДО РАЗГЛОБЯВАНЕ НА ЧАСТИ ОТ ПРОДУКТА И НАРАНЯВАНЕ НА ДЕТЕТО.

**ВНИМАНИЕ!** ПРОВЕРЕТЕ СИГУРНОСТТА НА ФИКСИРАНЕТО СЛЕД ИЗПЪЛНЕНИЕ НА ВСЯКА ОПЕРАЦИЯ!

За да сглобите столчето, моля следвайте описанията и илюстрациите по-долу.

### **СТЪПКА 1: Поставяне на напречните опори (2) към краката на стола (1)**

Вмъкнете втулките (за Стъпка 1) в отворите на напречните опори (2).

### **СТЪПКА 2: Фиксиране на напречните опори (2) към краката на стола (1)**

Завийте винтове М6х40 (за Стъпка 2), като използвате имбусния ключ.

### **СТЪПКА 3: Поставяне на облегалка I (3) и облегалка II (4) към краката на стола (1)**

Вмъкнете планките (за Стъпка 3) в отворите на облегалките, както е показано на фигурата.

### **СТЪПКА 4: Фиксиране на облегалките (3 и 4) към краката на стола (1)**

Завийте винтове М6х40 (за Стъпка 4), като използвате имбусния ключ.

### **СТЪПКА 5: Монтиране на табличката за хранене (5)**

Натиснете двата палеца под табличката вмъкнете табличката в каналите на краката, както е показано на фигурата. Отпуснете двата палеца. Ще чуете звук „щрак/click“ и табличката ще се фиксира.

За демантиране, натиснете двата палеца и издърпайте табличката навън.

### **СТЪПКА 6: Монтиране на седалката (6) и поставката за крака (7)**

Натиснете двата палеца под седалката и я вмъкнете в каналите на краката, както е показано на фигурата. Отпуснете двата палеца. Ще чуете звук „щрак/click“ и седалката ще се фиксира.

По същия начин като седалката, монтирайте и поставката за крака на съответното ниво.

За демантиране, натиснете двата палеца под седалката и поставката за крака и издърпайте всяка от тях навън.

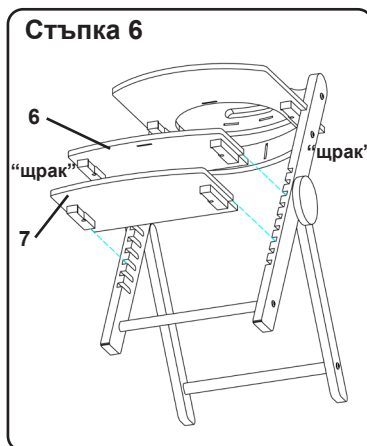
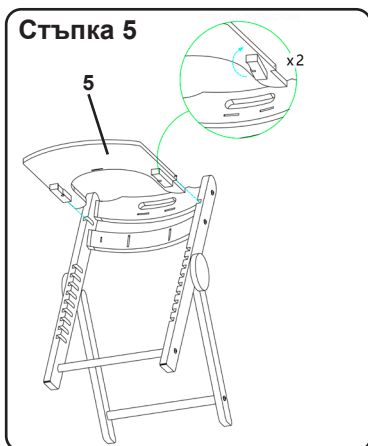
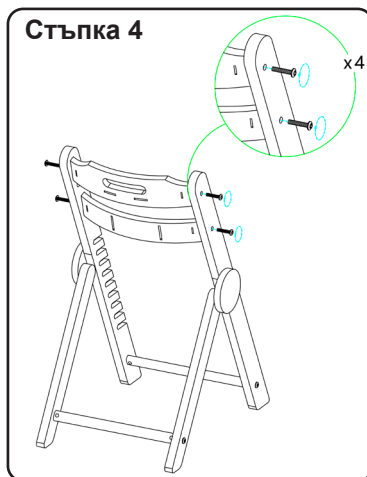
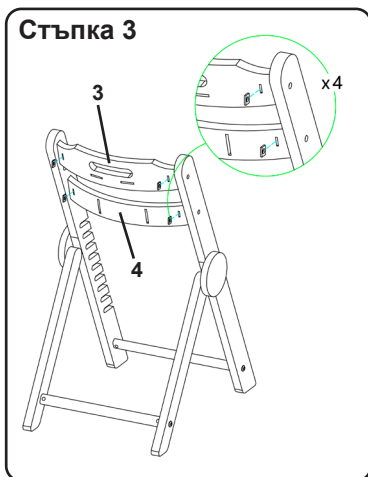
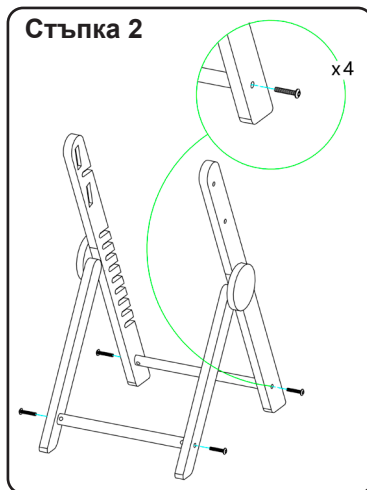
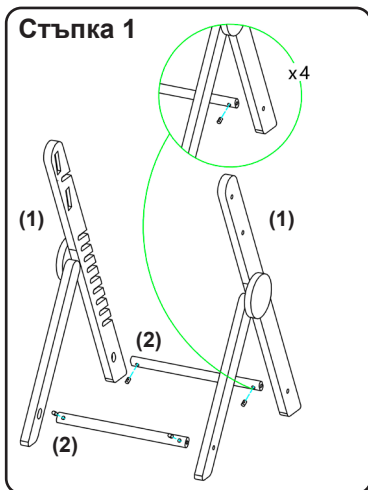

## СИСТЕМА ЗА ЗАДЪРЖАНЕ (5-точков обезопасителен колан)

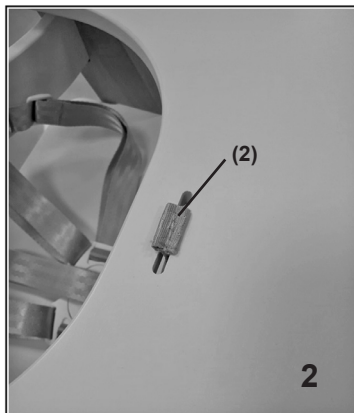
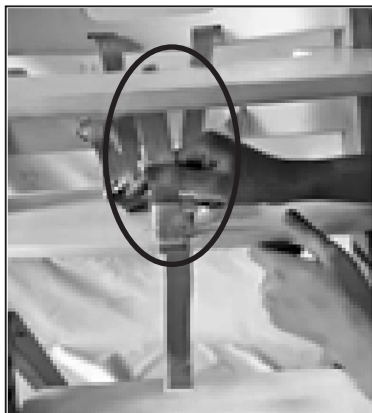
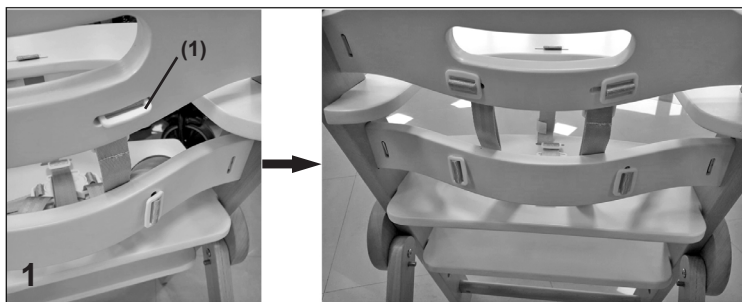

1. Прокарайте токите (1) на обезопасителния колан през прорезите на облегалките. Завъртете токите на 90°, за да се фиксират към облегалките. Промушете допълнителното коланче през отвора на табличката за хранене и поставката за крачета и зелепете велкрото.

2. Промушете свободния край (2) на колана между крачетата и го разпънете, за да се фиксира към табличката за хранене.

**Забележка:** За да отстраните обезопасителния колан, извършете описаните действия в обратен ред.

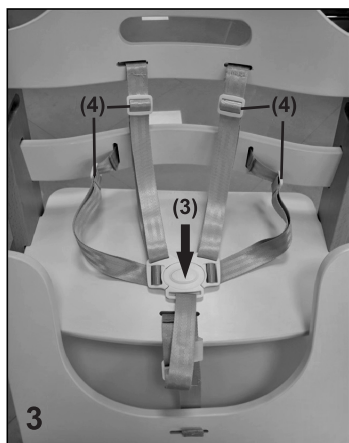

3. Натиснете бутона в средата на обединяващата тока (3) и отделете коланите.

Преместете токите (4) нагоре/надолу или наляво/надясно, за да регулирате дължината на коланите.

**ВНИМАНИЕ!** Коланите не трябва да са захабени или прокъсани, а пластмасовите токи и закопчалки трябва да са здрави и да осигуряват сигурна връзка!

**ВАЖНО!** Коланите не трябва да са усукани, трябва да обхващат плътно детето и да не променят дължината си при закопчано положение!

## ИЗПОЛЗВАНЕ НА СТОЛЧЕТО КАТО МЕБЕЛ ЗА СЯДАНЕ

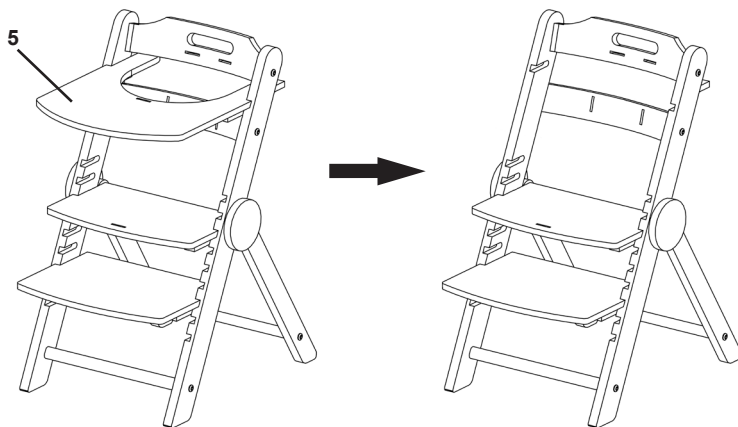

**ВНИМАНИЕ!** За да използвате столчето като мебел за сядане, трябва да отстраните табличката за хранене (5) и 5-точковия обезопасителен колан за детето.

**ВНИМАНИЕ!** ИЗПОЛЗВАЙТЕ СТОЛЧЕТО КАТО МЕБЕЛ ЗА СЯДАНЕ САМО ЗА ДЕЦА НА ВЪЗРАСТ ОТ 1 ДО 3 ГОДИНИ!

## УКАЗАНИЯ ЗА ПРОФИЛАКТИКА И ПОДДРЪЖКА

- ❖ Почиствайте дървените и метални части с навлажнена кърпа с хладка вода.
- ❖ Не почиствайте с агресивни препарати, съдържащи абразивни частици, амоняк, белина или спирт.
- ❖ Оставете продукта да изсъхне напълно след почистване, след което го приберете за съхранение.
- ❖ Не поставяйте вещи и предмети в продукта или върху него, за да не повредите конструкцията.
- ❖ Съхранявайте продукта на чисто и сухо място. Не излагайте продукта на прякото въздействие на слънце, дъжд, влага или резки температурни промени!

STHCO024xxx



---

България, Пловдив, ул. „Голямоконарско шосе“ №1

[www.chipolino.com](http://www.chipolino.com)