

ВАЖНО! ЗАПАЗЕТЕ ТАЗИ ИНСТРУКЦИЯ ЗА БЪДЕЩИ СПРАВКИ!

**ИНСТРУКЦИЯ ЗА ПОЛЗВАНЕ НА
ДЕТСКА ИГРАЧКА ЕЛЕКТРИЧЕСКА КОЛА
„MERCEDES_UNIMOG ”**

MERCEDES
Unimog



и „Mercedes-Benz“ са интелектуална собственост на Mercedes-Benz Group AG. Използват се от Julong Toys (Jiaxing) Co., Ltd по лиценз. Дизайнът на настоящия продукт е интелектуална собственост на Daimler Truck AG. Използва се от Julong Toys (Jiaxing) Co., Ltd с лиценз.

Тази играчка е произведена в съответствие с изискванията на Директива 2009/48/ЕО ”Безопасност на детските играчки” на Европейския парламент и Съвета, Наредбата за съществените изисквания и оценяване съответствието на играчките, Наредбата за маркировка на съответствието и на приложимите за играчката европейски стандарти.

ВНИМАНИЕ! ПРЕДУПРЕЖДЕНИЯ!

- **ДА СЕ УПОТРЕБЯВА САМО ПОД ПРЯК НАДЗОР ОТ ВЪЗРАСТЕН! НИКОГА НЕ ОСТАВЯЙТЕ ДЕТЕТО БЕЗ НАДЗОР!**
- **ИГРАЧКАТА НЕ Е ПОДХОДЯЩА ЗА ДЕЦА НА ВЪЗРАСТ ПОД 3 ГОДИНИ!**
- **ТАЗИ ИГРАЧКА НЯМА СПИРАЧКА!**
- **НЕ ПРЕТОВАРВАЙТЕ ИГРАЧКАТА! КОНСТРУКЦИЯТА НА ИГРАЧКАТА ОСИГУРЯВА БЕЗОПАСНОСТ ПРИ ТЕГЛО НА ДЕТЕТО МАКСИМУМ ДО 30 KG!**
- **ТОЗИ ПРОДУКТ НЕ Е ТРАНСПОРТНО СРЕДСТВО!**
- **ДА НЕ СЕ ИЗПОЛЗВА ПО ПЛАТНОТО ЗА ДВИЖЕНИЕ НА ПРЕВОЗНИ СРЕДСТВА!**
- **ПАЗЕТЕ ОТ ОГЪН!**
- **ПРЕДИ УПОТРЕБА ИЗВЪРШВАЙТЕ ПРОВЕРКА ЗА ИЗПРАВНОСТТА НА ВСИЧКИ ЧАСТИ НА ИГРАЧКАТА И СТАБИЛНОСТТА НА МОНТАЖА. С ОСОБЕНО ВНИМАНИЕ ПРОВЕРЯВАЙТЕ ЕЛ. ВЕРИГАТА, ЕЛ. ЧАСТИТЕ, КАБЕЛИТЕ И КОНТАКТИТЕ.**
- Използвайте за дете на възраст от 3 до 8 години!
- Тази играчка трябва да се използва с повишено внимание! Изискват се умения, за да се избегнат сблъсъци, падания или наранявания на детето в колата или трети лица!
- **УВЕРЕТЕ СЕ, ЧЕ ДЕТЕТО Е ОБУЧЕНО ДА УПРАВЛЯВА КОЛАТА, ДА Я ЗАДВИЖВА И СПИРА И Е ЗАПОЗНАТО С ПРАВИЛАТА ЗА БЕЗОПАСНА УПОТРЕБА!**
- **Да не се използва едновременно от две деца!**
- Сглобяването на продукта да се извършва само от възрастен!
- Детето трябва да носи обувки, когато използва играчката! Препоръчително е използването и на каска.
- Не позволявайте деца да докосват колелата или да са в близост до тях, когато колата се движи!
- Да се използва само през деня и на добре осветени места!
- Не допускайте детето да се изправя по време на движение! В противен случай съществува риск от нараняване на детето!
- Ако има разлепен стикер или части от него, трябва да го залепите или отстраните, за да не бъде погълнат от малки деца!
- Не използвайте продукта, ако установите, че има липсващи или повредени части!
- Не използвайте резервни части и други компоненти, които не са доставени от производителя! Производителят не поема отговорност за безопасността в случай, че са използвани резервни части, различни от оригиналните за одобрения тип или препоръчани от него.
- Не правете промени или модификации по конструкцията! При необходимост се свържете с търговеца или оторизиран сервис за консултация и ремонт.
- Не извършвайте промени в ел. инсталацията и не добавяйте други ел. части! При необходимост се свържете с търговеца или оторизиран сервис за консултация и ремонт!
- Използвайте продукта само по предназначение!
- Не допускайте присъствието на деца под 3 години, преди да сте сглобили продукта напълно, за да избегнете достъп до дребни и разглобени части!
- Не поставяйте на продукта допълнително шнурове и връзки, за да избегнете риска от задушаване!
- Използвайте само на равни, без наклон и обезопасени площадки, разположени на безопасно разстояние от пътни платна!
- Не допускайте използването на продукта в близост до стълби, ескалатори, прагове, издатини, басейни, източници на топлина и др.!
- Дръжте найлоновата опаковка далече от деца, за да избегнете риска от задушаване!

ВАЖНО! ПРЕДУПРЕЖДЕНИЯ И УКАЗАНИЯ ЗА РАБОТА С БАТЕРИИ ТИП „AAA”, ЗАХРАНВАЩИ УСТРОЙСТВОТО ЗА ДИСТАНЦИОННО УПРАВЛЕНИЕ

- Поставянето и отстраняването на батериите да се извършва само от възрастен.
 - Винаги обезопасявайте гнездото за батерии с капачето след поставяне на батерии.
 - Не допускате достъп на деца до батериите, както и да си играят с тях!
 - Поставяйте батерии само от посочения тип и напрежение.
 - Не използвайте батерии от различен тип.
 - Не смесвайте нови с вече използвани батерии.
 - Спазвайте означения поляритет в гнездото за батерии.
 - Отстранявайте повредените и изтощени батерии.
 - Не зареждайте батерии, които не се презареждат.
 - Отстранявайте батериите, когато продуктът няма да се използва.
 - Презареждащите се батерии трябва да се отстранят от играчката преди зареждане.
 - Захранващите клеми не трябва да се свързват накъсо.
 - Не изхвърляйте батериите в открит огън. Батериите не трябва да се разглобяват.
- ВНИМАНИЕ!** Отпадъкът, който се образува от изтощени и неизползваеми батерии, трябва да се събира разделно. Забранява се изхвърлянето им в контейнери за смесени битови отпадъци. Изхвърляйте батериите само в предназначени за целта места.



ЗА ДА ПОДМЕНИТЕ АКУМУЛАТОРНАТА БАТЕРИЯ, СЕ СВЪРЖЕТЕ С ТЪРГОВЕЦА ИЛИ С ОТОРИЗИРАН СЕРВИЗ.

С течение на времето акумулаторната батерия губи способността си да задържа заряд. В зависимост от използването, батерията може да функционира между 1 до 3 години.



• **ВНИМАНИЕ!** Не изхвърляйте батерията заедно с домакинските отпадъци!

ВНИМАНИЕ! Рециклирайте изтощената батерия отговорно! Батерията съдържа оловна киселина (електролит) и трябва да се изхвърли на определените места за рециклиране и приемане на подобни отпадъци. Незаконно е да се палят оловни батерии! Не изхвърляйте батериите заедно с домакинските си отпадъци!

• **ВАЖНО!** В зависимост от състоянието на батерията (например теч), се налага използването на предпазни ръкавици!

• Не повдигайте батерията чрез конекторите или кабелите.

ХАРАКТЕРИСТИКА НА ПРОДУКТА

Подходяща възраст на детето	3-8 години
Максимално натоварване	до 30 kg
Акумулаторна батерия, 1 брой	12V / 7AH
Скорост на движение на колата	3 - 5 km/h
Зарядно устройство	Вход: 220-240V, 50/60 Hz Изход: 12V DC 1000mA
Мотор	2 * 25W
Работна честота на устройството за дистанционно управление	2.4 GHz
Време за зареждане на акумулаторната батерия:	
- Първо зареждане (преди първо ползване)	4-6 часа
- Последващи зареждания	8-12 часа
Предпазител	13A
Батерии, захранващи устройството за дистанционно управление (не са включени в комплекта)	2 броя * 1.5V/AAA(LR03)
Размери на колата, cm	108*68*88

ДИАГРАМА НА ОСНОВНИТЕ ЧАСТИ

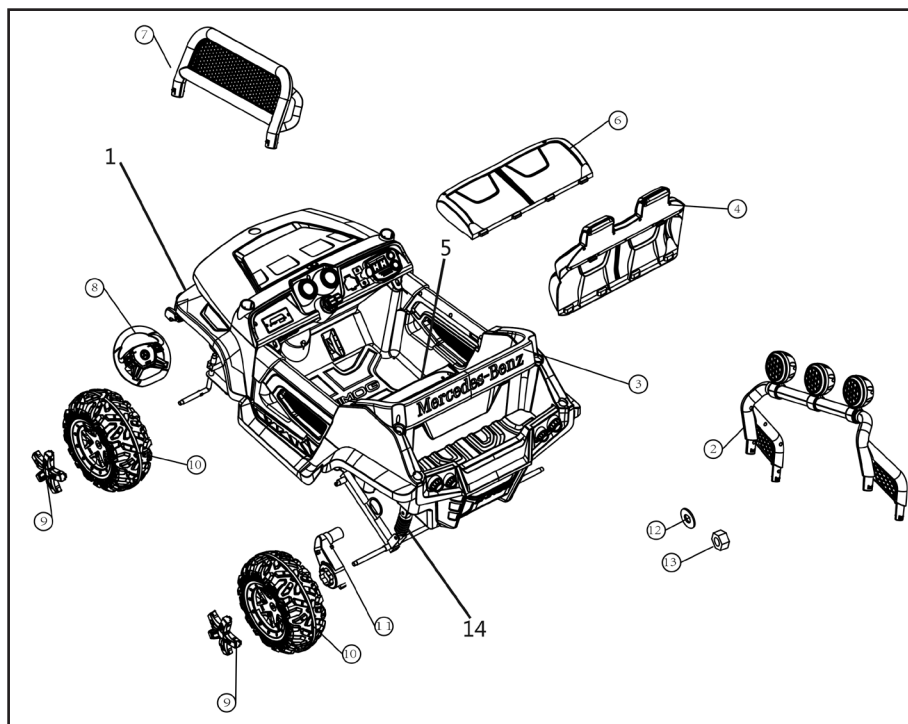

№	Наименование	№	Наименование	№	Наименование
1	Корпус	6	Седалка	11	Скоростна кутия
2	Задна стойка със светлини	7	Предно стъкло	12	Уплътнителна подложка (шим)
3	Задна преграда	8	Кормило	13	Гайка M10 - 4 бр.
4	Облегалка на седалката	9	Декоративно капаче - 4 бр.	14	Амортисьори
5	Фиксатор под седалката	10	Колело - 4 бр.		

Моля, уверете се, че всички части са налични.

Необходими инструменти:

Отвертка (не е включена), клещи (не са включени)

Вътрешен шестоъгълен ключ (включен), гаечен ключ (включен).

Препоръчваме Ви да запазите оригиналните опаковъчни материали, докато играчката бъде напълно сглобена, за да сте сигурни, че няма изхвърлени части.

ВНИМАНИЕ! НЕ допускате присъствието на деца под 3 години, преди да се сглобили ИГРАЧКАТА напълно, за да избегнете достъп до дребни и разглобени части. Опасност от задушаване!



ВНИМАНИЕ! ФИКСИРАНЕТО НА ОПРЕДЕЛЕНА ПОЗИЦИЯ В НЯКОИ ОТ СЛУЧАИТЕ Е СЪПРОВОДЕНО СЪС ЗВУК ОТ ЦРАКВАНЕ!

ВНИМАНИЕ! ПРОВЕРЕТЕ СИГУРНОСТТА НА ФИКСИРАНЕТО СЛЕД ИЗПЪЛНЕНИЕ НА ВСЯКА ОПЕРАЦИЯ!

ЗАБЕЛЕЖКА: Предлаганият модел е с два мотора (2WD).

МОНТИРАНЕ НА ПРЕДНИТЕ АМОРТИСЬОРИ И ПРЕДЕН МОСТ

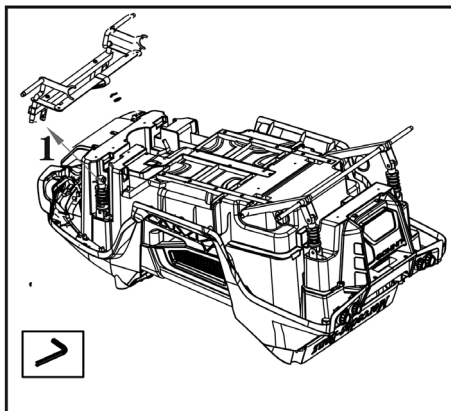

- Поставете корпуса на равна повърхност.
- Отстранете болта и гайката в долната част на амортисьорите. Поставете дъното на амортисьора в "U" канала на оста. Фиксирайте с болта и гайката, като използвате ключ с вътрешен шестостен.
- Извършете същите действия, за да монтирате амортисьор и от другата страна.
- Тръбата на предния мост (квадратен профил) трябва да съвпадне с отвора в корпуса на колата, а отвора на тръбана – с отвора от кормилната ос. Фиксирайте горната част на амортисьорите към корпуса с винтове $\phi 4 \times 12$.
- Плъзнете 10mm уплътняваща подложка върху кормилната ос. След това плъзнете пружината върху вдлъбнатата част на кормилната ос.

МОНТИРАНЕ НА ПРЕДНИТЕ КОЛЕЛА. МОНТИРАНЕ НА ПРЕДНА СКОРОСТНА КУТИЯ (при вариант с 4 двигателя)

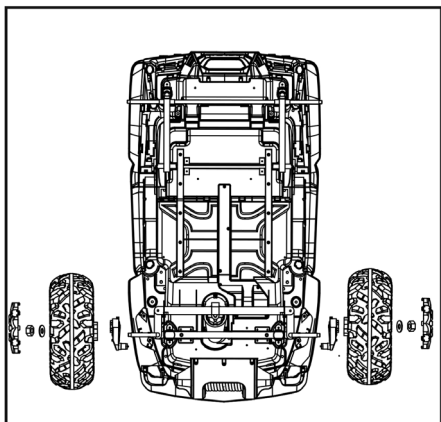

- **ВНИМАНИЕ!** ТАЗИ СЪПКА Е ПРИЛОЖИМА САМО, АКО ВАШАТА КОЛА Е С ЧЕТИРИ МОТОРА - 4WD:

Плъзнете скоростната кутия върху предната ос. Поставете кабела на двигателя на скоростната кутия в интерфейса, водещ до отделението за акумулаторната батерия.

Забележка: Скоростната кутия е разделена на FL/FR).

- Плъзнете мърху предната ос колело, 10mm уплътняваща подложка и гайка. Фиксирайте с гайка като използвате гаечен ключ.

Забележка: Профила на колелото трябва да съвпада с профила на скоростната кутия).

- Монтирайте с лек натиск декоративното капаче към колелото, докато чуете звук от цракване.
- Извършете същите действия, за да колелото от другата страна.

МОНТИРАНЕ НА ЗАДНИТЕ АМОРТИСЬОРИ

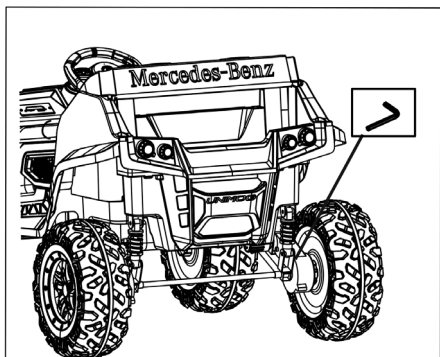

- Отстранете болта и гайката в долната част на амортисьорите. Поставете дъното на амортисьора в "U" канала на оста.
- Фиксирайте с болта и гайката, като използвате ключ с вътрешен шестостен.
- Извършете същите действия, за да монтирате амортисьор и от другата страна.

МОНТИРАНЕ НА ЗАДНИТЕ КОЛЕЛА

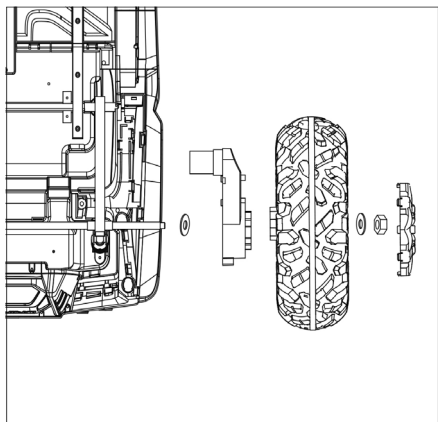

- Промушете задната ос през отвора на опората.
- Поставете на задната ос 12mm уплътняваща подложка, скоростната кутия, 10 mm уплътняваща подложка и накрая гайка. **(Забележка:** Скоростната кутия е лява и дясна (L/R). При монтиране профилът на колелото трябва да съвпада с профила на скоростната кутия)
- Извършете същите действия, за да монтирате задното колело и от другата страна.
- Завийте гайките в двата края на оста с гаечен ключ.
- Монтирайте с лек натиск декоративното капаче към задното колело, докато чуете звук от щракване.
- Монтирайте декоративно капаче и от другата страна.

МОНТИРАНЕ НА ФИКСАТОРА ПОД СЕДАЛКАТА

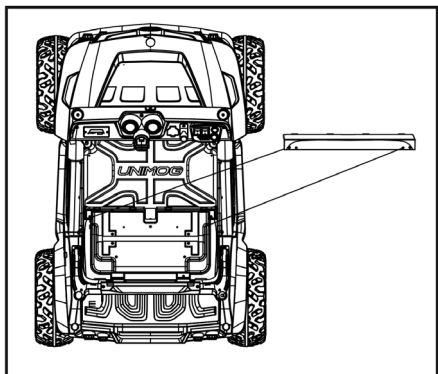

- Поставете долната част на фиксатора върху отвора на корпуса на автомобила и натиснете надолу.
- закрепете двете страни на фиксатора под седалката към корпуса с винтове ф 4x12 mm.

МОНТИРАНЕ НА ЗАДНАТА ПРЕГРАДА

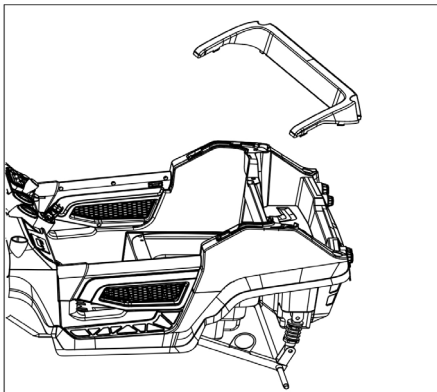

- Поставете задната преграда към корпуса на автомобила и натиснете здраво, докато чуете щракване.
- Фиксирайте от двете страни с винтове ф 4x12 mm.

МОНТИРАНЕ НА СЕДАЛКАТА

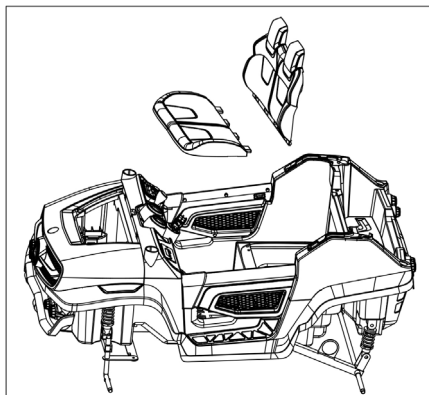

- **Забележка:** Свържете интерфейса на проводниците на задната скоростна кутия преди да монтирате седалката. Интерфейсът НЕ е разделен в L/R (лява/дясна скоростна кутия).
- Поставете предпазния колан в средата на фиксатора под седалката и го фиксирайте с винтове ф 4x12 mm.
- Поставете облегалката на седалката към корпуса на колата и натиснете здраво, докато чуете щракване.
- Поставете седалката към облегалката. Фиксирайте седалката към фиксатора под седалката с винтове ф 4x12 mm.

МОНТИРАНЕ НА ЗАДНАТА СТОЙКА И СВЕТЛИНИТЕ

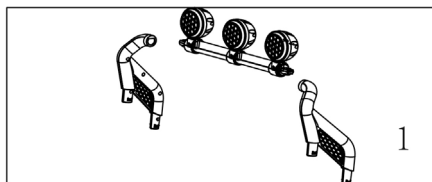

- Свържете проводника на светлините към жака в задната опора.
- Монтирайте двете части на задната стойка към основата на светлините, като натиснете здраво, докато чуете щракване (фиг.1).
- Поставете монтираната със светлините задна стойка към съответните отвори от корпуса и натиснете здраво, докато чуете щракване (фиг.2).

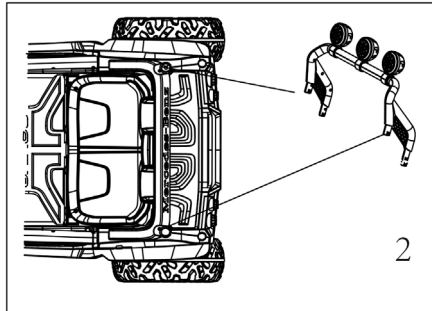

- **Забележка:** Бъдете внимателни с проводниците на светлините.
- Свържете интерфейса на проводника на светлините към жака от долната страна на корпуса.

МОНТИРАНЕ НА КОРМИЛОТО

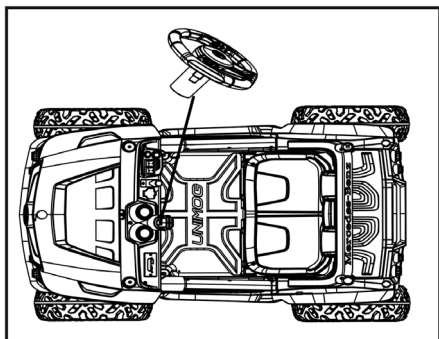

- Свържете конектора на кормилото към жака на неподвижната основа на кормилната ос.
- Поставете свързаните проводници в отвора на основата.
- Монтирайте кормилото към неподвижната основа на кормилната ос като натиснете кормилото надолу, докато чуете щракване.

МОНТИРАНЕ НА ПРЕДНОТО СЪТЪКЛО

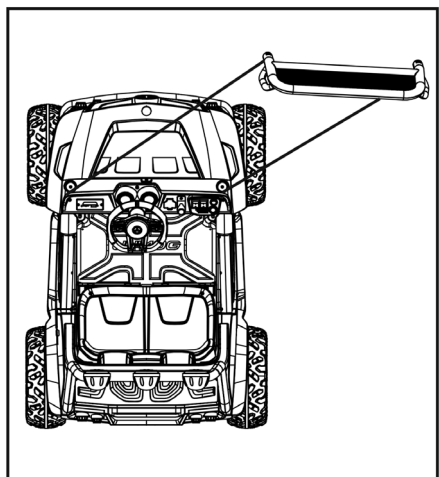

Поставете предното стъкло към съответните отвори от корпуса на колата и натиснете внимателно надолу, докато чуете звук от щракване и предното стъкло се фиксира.

СВЪРЗВАНЕ НА АКУМУЛАТОРНАТА БАТЕРИЯ

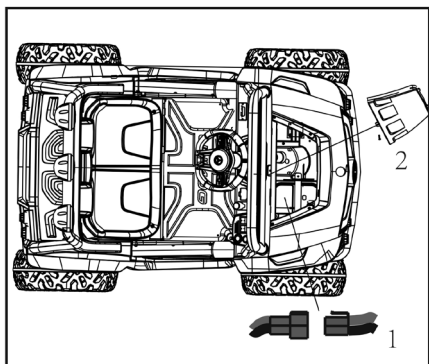

- Отворете предния капак на колата и свържете конектора на батерията към конектора от колата. (Фиг. 1)
- Затворете предния капак на колата и фиксирайте капака към корпуса на колата с винтове $\phi 4 \times 12$ mm. (Фиг. 2)

ФУНКЦИИ И УПОТРЕБА НА КОЛАТА

УСТРОЙСТВО ЗА ДИСТАНЦИОННО УПРАВЛЕНИЕ ДИСТАНЦИОННО УПРАВЛЕНИЕ НА КОЛАТА

Устройството за дистанционно управление е произведено в съответствие с изискванията на Директива 2014/53/ЕС на Европейския парламент и Съвета, относно радиосъоръженията. Съответствието е удостоверено с протоколи от изпитване, отразени в декларацията за съответствие на продукта, с която може да се запознаете на адрес www.chipolino.com.

ВНИМАНИЕ! УСТРОЙСТВОТО ЗА ДИСТАНЦИОННО УПРАВЛЕНИЕ НЕ Е ИГРАЧКА! ДА СЕ УПОТРЕБЯВА САМО ОТ ВЪЗРАСТЕН! ДИСТАНЦИОННОТО УПРАВЛЕНИЕ НА КОЛАТА ДА СЕ ИЗВЪРШВА САМО ОТ ВЪЗРАСТЕН!

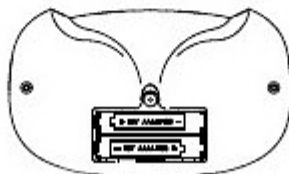

БАТЕРИИ - 2бр. тип AAA / 1,5V

ПОСТАВЯНЕ НА БАТЕРИИ

Отвийте винта и отстранете капачето на гнездото за батерии (от задната страна на устройството за дистанционно управление). Поставете 2 броя батерии, тип „AAA” (LR03), като спазвате означения поляритет. Обезопасете гнездото за батерии с капачето.

1. Сдвояване

ЗАБЕЛЕЖКА: Преди сдвояване на колата с устройството за дистанционно управление, колата трябва да бъде изключена от захранването.

Натиснете и задръжте 3 секунди бутоните за движение напред и движение назад. Индикаторът за скорост ще започне да примигва. Включете бутона за захранването на колата (на таблото за управление). Индикаторът за скорост ще премине в продължително светене, което означава, че сдвояването е **успешно**. Ако индикаторът за скорост не започне да свети продължително - сдвояването е **неуспешно**. Подменете батериите на устройството за дистанционно управление и опитайте отново.

2. Бутон СПИРАНЕ

Натиснете бутона СПИРАНЕ, за да спрете колата. Натиснете отново бутона, за да освободите спирачката.

3. Бутон за избор на скорост

Възможност за избор измежду 3 скорости:

- Ниска скорост – едно примигване на индикатора за скорост;
- Нормална скорост – индикаторът за скорост примигва два пъти;
- Висока скорост - индикаторът за скорост примигва три пъти.

ЗАБЕЛЕЖКА: Колата е фабрично настроена да бъде управлявана назад САМО с ниска скорост.

ЗАБЕЛЕЖКИ:

- Когато не използвате устройството за дистанционно управление в продължение на 10 секунди, то автоматично ще се самоизключи;
- Повтаряйте действията, описани в т. 1 – Сдвояване, винаги когато подменяте батериите на устройството за дистанционно управление.

Препоръки за работа с устройството за дистанционно управление

- Дистанционно управление на кола е възможно при разстояние не повече от 15 метра от колата.
- Възрастния трябва да бъде запознат с инструкциите за дистанционно управление, преди да управлява колата с дете в нея.
- Устройството за дистанционното управление има настройки за пестене на енергията. Когато не се използва, то се изключва автоматично след 15 секунди.
- **НИКОГА** не използвайте в или близо до пътни платна, вода или стръмен терен.
- Дръжте устройството за дистанционно управление далеч от вода или други течности, за да предотвратите повреди.
- Не използвайте повторно използвани батерии. При необходимост сменяйте едновременно и двете батерии.
- Уверете се, че батериите са поставени правилно, преди да използвате устройството за дистанционно управление.
- Изваждайте батериите от дистанционното управление, когато не го използвате дълго време.
- Трябва да подмените батериите с нови, когато е възможно дистанционно управление на по-малко от 3 метра разстояние от колата.



КОРМИЛО И ТАБЛО ЗА УПРАВЛЕНИЕ НА КОЛАТА РЪЧНО УПРАВЛЕНИЕ НА КОЛАТА

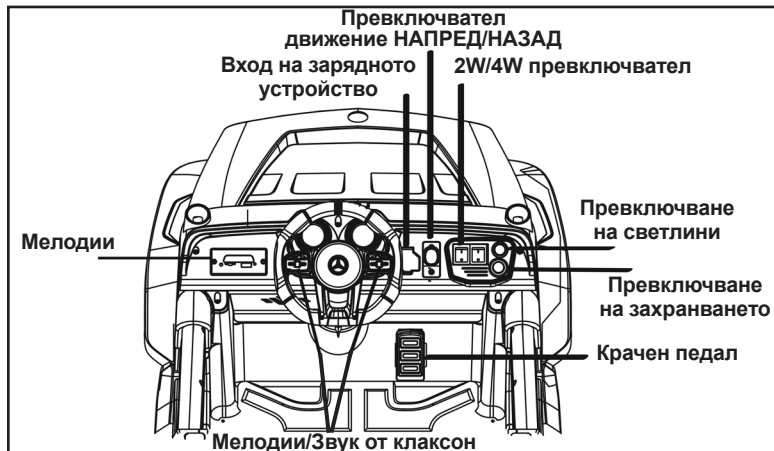

ВНИМАНИЕ!

ВИНАГИ СПИРАЙТЕ ДВИЖЕНИЕТО НА КОЛАТА, КОГАТО ПРОМЕНЯТЕ СКОРОСТТА ИЛИ ПОСОКАТА, ЗА ДА ИЗБЕГНЕТЕ ПОВРЕДА В ПРЕДАВКИТЕ И ДВИГАТЕЛ!

Превключвател на захранването: Натиснете превключвателя на захранването, за да включите колата. Натиснете превключвателя на захранването отново, за да изключите колата.

Крачен педал: Натиснете крачния педал надолу, за да задвижите колата. За да спрете движението на колата или да намалите скоростта, отпуснете или намалете натиска върху педала.

Лост за движение НАПРЕД/НАЗАД:

- За да се движи колата **НАПРЕД**, преместете лоста в позиция **D**
- За да се движи колата **НАЗАД**, преместете лоста в позиция **R**
- Поставете лоста в позиция **P** и колата ще остане в покой

Движение НАДЯСНО/НАЛЯВО: За движение надясно или наляво, използвайте кормилото.

Превключвател за светлини: Натиснете превключвателя, за да включите или изключите светлините на колата.

Бутон за звук от клаксон: Натиснете десния бутон на кормилото - възпроизвежда се звук от клаксон.

Бутон за мелодии: Натиснете левия бутон на кормилото, за да превключвате между отделни мелодии.

2W/4W превключвател: Натиснете превключвателя, за да изберете задвижване на двете колела (2W-с два двигателя) или задвижване на всички колела (4W-с четири двигателя)

ВНИМАНИЕ! Този превключвател е наличен само при задвижване на всички колела (4W- с четири двигателя).

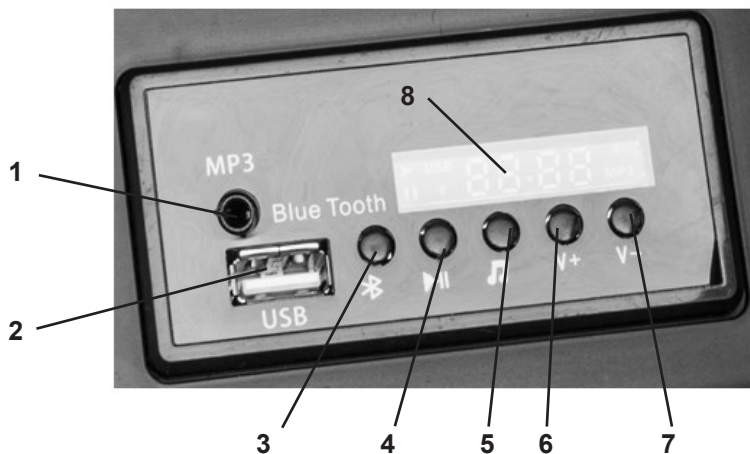

1. Вход за MP3
2. USB вход: необходимо е USB устройство; Възпроизвежда аудио файлове.
3. Bluetooth – бутон за включване/изключване на Bluetooth
4. Бутон за Възпроизвеждане на мелодии/ПАУЗА
5. Бутон за мелодии
6. Volume „ + „: При натискане на бутона се увеличава силата на звука
7. Volume „ - „: При натискане на бутона се намалява силата на звука
6. Бутон за разказ/ история (на английски език)
7. Bluetooth – бутон за включване/изключване на Bluetooth
8. Дисплей за заряд на батерията

ДРЪЖКА ЗА ПРЕНАСЯНЕ

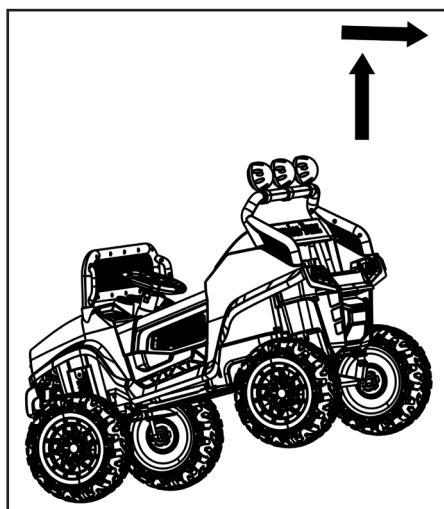

1. Изключете захранването, когато акумулаторната батерията се изтощи.
2. Хванете дръжката в средата на задната страна на колата, повдигнете до 45° и плъзнете.

ВНИМАНИЕ! Когато придвижвате колата с дръжката, не трябва да има деца вътре в нея!
ВНИМАНИЕ! Придвижването на колата с дръжката да се извършва **САМО** от възрастен.

ПРЕДУПРЕЖДЕНИЯ ЗА РАБОТА С АКУМУЛАТОРНИ БАТЕРИИ
ЗА ДА НЕ ДОПУСНЕТЕ ПОЖАР, ТОКОВ УДАР, ЕКСПЛОЗИЯ ИЛИ ТРАЙНА ПОВРЕДА НА
ПРОДУКТА, ТРЯБВА ДА СПАЗВАТЕ СЛЕДНИТЕ ИЗИСКВАНИЯ ЗА БЕЗОПАСНОСТ:

- **ЗАДЪЛЖИТЕЛНО Е ЗАРЕЖДАНЕТО ДА СЕ ИЗВЪРШВА САМО ОТ ВЪЗРАСТЕН!**
- Използвайте включените в комплекта акумулаторна батерия и зарядно устройство. Не използвайте акумулаторни батерии и зарядно устройство от друг тип и с други технически параметри. Не използвайте акумулаторната батерия и зарядното устройство за други продукти.
- Никога не преработвайте електрическите вериги и връзки.
- Не допускайте пряк контакт между клемите на акумулаторната батерия (свързване на късо).
- Не трябва акумулаторната батерия и нейните компоненти да бъдат в контакт с каквато и да била течност.
- По време на зареждането на акумулаторната батерия се отделят взривоопасни газове. Не зареждайте в близост до източници на топлина или лесно запалими материали. Зареждайте **САМО** в добре вентилирани и сухи помещения.
- **НИКОГА** не вдигайте и не премествайте акумулаторната батерия чрез кабелите или зарядното устройство. Така може да повредите батерията или да предизвикате пожар.
- **ВАЖНО!** Винаги измивайте ръцете си след работа с акумулаторна батерия. Акумулаторните батерии и техните аксесоари съдържат олово и оловни съединения, които може да причинят рак на репродуктивните органи.
- Не отваряйте акумулаторната батерия. Тя съдържа оловна киселина и други вещества, които предизвикват корозия и са токсични.
- Не отваряйте зарядното устройство. Кабелите и връзките в кутията може да предизвикат токов удар.
- **НИКОГА** не допускайте дете да държи или зарежда акумулаторната батерия. Акумулаторната батерия е тежка и съдържа електролит.
- Не удряйте и не изпускайте акумулаторната батерия. Това може да причини сериозни наранявания.
- Преди зареждане на акумулаторната батерия, проверете дали няма износване или повреди по нея, зарядното устройство, кабелите и връзките. Не зареждайте акумулаторната батерия, ако има повреда, по която и да е част.
- Не позволявайте акумулаторната батерия да изсъхне напълно. Ако не се употребяват, батериите трябва да се зареждат един път в месеца, за да се запази клетъчния заряд.
- При зареждане акумулаторната батерия не трябва да е под наклон или обърната с горната си част надолу.
- Винаги закрепвайте добре акумулаторната батерия в конзолата. В случай, че колата се преобърне, акумулаторната батерия може да падне и да нарани детето.
- **НИКОГА** не допускайте деца да си играят със зарядното устройство и акумулаторната батерия.

ЗАРЕЖДАНЕ НА АКУМУЛАТОРНАТА БАТЕРИЯ

ВНИМАНИЕ!

• ЗАРЕЖДАНЕТО И ПРЕЗАРЕЖДАНЕТО НА АКУМУЛАТОРНАТА БАТЕРИЯ ДА СЕ ИЗВЪРШВА САМО ОТ ВЪЗРАСТЕН!

Когато колата започне да се движи бавно, заредете батерията. За да заредите акумулаторната батерия, не е необходимо да я отстранявате от колата.

ВАЖНО! Преди да заредите акумулаторната батерия **ЗАДЪЛЖИТЕЛНО** изключете захранването на колата!

- При зареждане на колата бутонът ЗА ВКЛ./ИЗКЛ. (ON/OFF) на захранването трябва да бъде в положение **ИЗКЛЮЧЕН (OFF)**.
 - Преди първа употреба зареждайте батерията за 4 часа. В противен случай може да се повреди.
 - След всяко използване на колата или най-малко веднъж в месеца, зареждайте батерията от 8-12 часа. Не превишавайте препоръчаното време за зареждане.
 - По време на зареждане на акумулаторната батерия, зарядното устройство може да се загрее, което е напълно нормално и не е причина за безпокойство.
 - За зареждане на акумулаторната батерия на колата, използвайте само зарядното устройство, предоставено от производителя.
 - Ако усетите дим, мирис, звук и т.н., прекратете зареждането на акумулаторната батерия и се обърнете към търговеца или оторизиран сервис.

ЗАРЕЖДАНЕ НА БАТЕРИЯТА

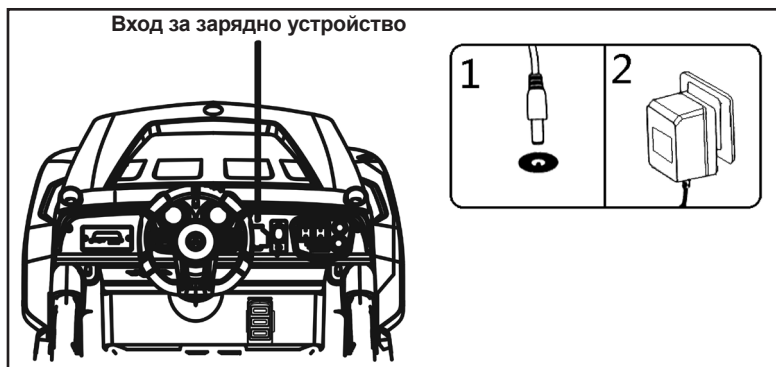

1. Включете зарядното устройство в контакта за зареждане на колата (гнездото е в средата на таблото).
2. Включете щепсела на зарядното устройство в захранващата електрическа мрежа. Батерията ще започне да се зарежда.

ПРЕДПАЗИТЕЛ

Колата е оборудвана с термален предпазител 13А. Ако моторът, електрическата система и батерията са претоварени, предпазителят се изключват автоматично, при което се изключва и захранването на колата за около 20 s, преди отново да се включи. Ако предпазителят се изключва често при нормална употреба на колата (без претоварване), вероятно колата се нуждае от ремонт. Обърнете се към търговеца или оторизиран сервис.

За да предотвратите изключването на предпазителя, следвайте указанията:

НЕ претоварвайте колата. Максимално натоварване - до 30kg .

НЕ окачвайте за теглене предмети отзад на колата.

НЕ карайте колата по стръмни повърхности.

НЕ карайте колата на терени, по които колелата може да забуксват, защото това може да доведе до прегряване на мотора.

НЕ карайте колата, когато температурата навън е много висока. Това може да доведе до прегряване на частите.

НЕ позволявайте вода или други течности да влизат в контакт с батерията и други електрически компоненти на колата.

НЕ променяйте електрическата система. Това може да доведе до късо съединение и предпазителя да изключи.

РАЗРЕШАВАНЕ НА ПРОБЛЕМИ

Ако имате нужда от помощ, свържете се с търговеца или оторизиран сервиз!

ПРОБЛЕМ	ВЕРОЯТНА ПРИЧИНА	РЕШЕНИЕ НА ПРОБЛЕМА
КОЛАТА НЕ СЕ ДВИЖИ	Слаб заряд на батерията	Заредете батерията. След всяко използване на колата или най-малко веднъж в месеца, зареждайте батерията от 8-12 часа, но не повече от 20 часа.
	Термалният предпазител е изключен	Виж раздел „ПРЕДПАЗИТЕЛ“
	Гайките на колелата са разхлабени	Ако гайките на колелата са разхлабени, колелата няма да задействат предавките. Затегнете гайките с гаечен ключ.
	Конекторите или кабелите са разхлабени	Проверете дали конекторите на батерията са правилно свързани и не са разхлабени. <i>Свържете се с търговеца или оторизиран сервиз.</i>
	Батерията е загубила способността си да задържа заряд	Заменете батерията с нова. <i>Свържете се с търговеца или оторизиран сервиз.</i>
	Електрическата система е повредена	Възможно е корозиране или замърсяване на ел. системата, поради наличие на вода или пясък в превключвателите. <i>Свържете се с търговеца или оторизиран сервиз.</i>
	Моторът е повреден	<i>Свържете се с търговеца или оторизиран сервиз.</i>
БАТЕРИЯТА НЕ СЕ ЗАРЕЖДА	Конекторите на батерията или зарядното устройство са разхлабени	Проверете дали конекторите на батерията или зарядното устройство са правилно и здраво свързани.
	Зарядното устройство не е включено в хранващата мрежа	Проверете дали зарядното устройство е включено в хранващата мрежа.
	Зарядното устройство не работи	Зарядното устройство загрява ли се? Ако не вероятно устройството е повредено. <i>Свържете се с търговеца или оторизиран сервиз.</i>
	Батерията е загубила способността си да задържа заряд	Заменете батерията с нова. <i>Свържете се с търговеца или оторизиран сервиз.</i>
КОЛАТА РАБОТИ КРАТКО ВРЕМЕ (по-малко от 15 минути)	Батерията не е заредена напълно	Проверете дали конекторите на батерията са свързани правилно и не са разхлабени. След всяко ползване или веднъж месеца, зареждайте батерията за 8 до 12 часа.
	Батерията е стара	Заменете батерията с нова. <i>Свържете се с търговеца или оторизиран сервиз.</i>

КОЛАТА СЕ ДВИЖИ С НИСКА СКОРОСТ	Батерията е стара	Заменете батерията с нова. <i>Свържете се с търговеца или оторизиран сервиз.</i>
	Слаб заряд на батерията	Заредете батерията. След всяко използване на колата или най-малко веднъж в месеца, зареждайте батерията от 8-12 часа, но не повече от 20 часа.
	Претоварване	Максимално натоварване - до 25kg .
	Колата се използва при тежки условия	Използвайте колата само на равен терен. Запознайте се с предупрежденията за безопасно ползване на продукта от тази инструкция за употреба.
КОЛАТА ТРЯБВА ДА СЕ ПОБУТНЕ, ЗА ДА СЕ ДВИЖИ НАПРЕД	Конекторите или кабелите нямат добър контакт	Проверете дали конекторите на батерията са правилно свързани и не са разхлабени. Ако кабелите около двигателя са разхлабени, <i>свържете се с търговеца или оторизиран сервиз.</i>
	„Мъртва точка“ на мотора	„Мъртва точка“ означава, че няма не се доставя електричество до връзката на терминала и колата се нуждае от ремонт. <i>Свържете се с търговеца или оторизиран сервиз.</i>
КОЛАТА НЕ МОЖЕ ДА СПРЕ	Повреда в електронните елементи на колата	<i>Свържете се с търговеца или оторизиран сервиз.</i>
КОЛАТА НЕ ПРАВИ ЛЯВ ИЛИ ДЕСЕН ЗАВОЙ	Батериите на устройството за дистанционно управление са изтощени	Подменете батериите на устройството за дистанционно управление с нови.
СКЪРЦАНЕ ИЛИ ЦРАКАНЕ ОТ ДВИГАТЕЛЯ ИЛИ СКОРОСТНАТА КУТИЯ	Двигателят или скоростната кутия са повредени	<i>Свържете се с търговеца или оторизиран сервиз.</i>
БАТЕРИЯТА БРЪМЧИ ИЛИ БЪЛБУКА ПРИ ЗАРЕЖДАНЕ	Това е нормално и не трябва да поражда притеснение	Възможно е батерията да е безшумна при зареждане. Това също е нормално.
ЗАРЯДНОТО УСТРОЙСТВО СЕ ЗАГРЯВА ПО ВРЕМЕ НА ЗАРЕЖДАНЕ НА БАТЕРИЯТА	<i>Това е нормално и не трябва да поражда притеснение</i>	

УКАЗАНИЯ ЗА ПРОФИЛАКТИКА И ПОДДРЪЖКА

- Редовно проверявайте пластмасовите части на колата за напукване или счупване.
- Смазвайте редовно въртящите се части.
- Не обливайте играчката с вода. Почиствайте играчката като използвате мека памучна кърпа или гъба, навлажнени с вода или мек препарат.
- Не почиствайте с агресивни препарати, съдържащи абразивни частици, амоняк, белина или спирт. Не използвайте автомобилна вакса.
- Съхранявайте продукта на чисто и сухо място, без влага и на безопасно разстояние от източници на топлина! Не излагайте на прякото въздействие на околната среда - слънце, дъжд, влага, или резки температурни промени!
- Не използвайте продукта по кални, песъчливи или чакълести терени, които могат да повредят движещите се части.
- От съображения за безопасност, поради наличието на електролит в акумулатора, при пренасяне/транспортиране или при съхранение, продуктът трябва да е в обичайното си нормално положение, а не обърнат (с колелата нагоре).
- Когато не използвате играчката, всички електрически източници трябва да бъдат изключени. Изключете превключвателя на захранването и разкачете връзката на батерията.

Използвани материали: пластмаса, метал

ELJMNIM0xx/JL199

Производител: Произведено за „ЧИПОЛИНО“ ЕООД в Китай.
Вносител: „ЧИПОЛИНО“ ЕООД, България, Пловдив,
ул. „Голямоконарско шосе“ №1; тел. +359 32 600 889
CHIPOLINO LTD., 1 Goliamokonarsko Shosse Str,
Plovdiv, BULGARIA; tel.: +359 32 600 889;

www.chipolino.com