

ВАЖНО! ЗАПАЗЕТЕ ТАЗИ ИНСТРУКЦИЯ ЗА БЪДЕЩИ СПРАВКИ!

ИНСТРУКЦИЯ ЗА ПОЛЗВАНЕ НА ДЕТСКА ИГРАЧКА КОЛИЧКА ЗА ЯЗДЕНЕ „CAT ТРАКТОР“

CAT-TRACTOR
ride on - car ☆☆☆



© 2022 Caterpillar. CAT, CATERPILLAR и техният дизайн и маркировка са регистрирани търговски марки на Caterpillar Inc.

Ningbo Prince Toys Co., Ltd. е лицензиран от Caterpillar Inc.

Този играчка е произведена в съответствие с изискванията на Директивата на Европейския парламент и Съвета 2009/48/ЕО „Безопасност на детските играчки“, на Наредбата за съществените изисквания и оценяване на съответствието на играчките, на Наредбата за маркировка на съответствието и на приложимите за този продукт европейски стандарти.

ВАЖНО! ПРЕДУПРЕЖДЕНИЯ!

- ❖ **ВНИМАНИЕ!** НИКОГА НЕ ОСТАВЯЙТЕ ДЕТЕТО БЕЗ НАДЗОР!
- ❖ **ВНИМАНИЕ!** ТАЗИ ИГРАЧКА НЯМА СПИРАЧКА!
- ❖ **ВНИМАНИЕ!** ИГРАЧКАТА НЕ Е ПОДХОДЯЩА ЗА ДЕЦА НА ВЪЗРАСТ ПОД 12 МЕСЕЦА И ТЕГЛО НАД 25 kg! НЕ ПРЕТОВАРВАЙТЕ!
- ❖ **ВНИМАНИЕ!** ДА НЕ СЕ ИЗПОЛЗВА ОТ ДЕЦА НАД 36 МЕСЕЦА!
- ❖ **ВНИМАНИЕ!** ТОЗИ ПРОДУКТ НЕ Е ТРАНСПОРТНО СРЕДСТВО!
- ❖ **ВНИМАНИЕ!** ДА НЕ СЕ ИЗПОЛЗВА ПО ПЛАТНОТО ЗА ДВИЖЕНИЕ НА ПРЕВОЗНИ СРЕДСТВА!
- ❖ **ВНИМАНИЕ!** ПАЗЕТЕ ОТ ОГЪН!
- ❖ **ВНИМАНИЕ!** НЕ ИЗПОЛЗВАЙТЕ РЕМАРКЕТО НА ИГРАЧКАТА ЗА ПРЕВОЗВАНЕ НА ДЕТЕ! НЕ ПОСТАВЯЙТЕ В РЕМАРКЕТО ТОВАР ПО-ГОЛЯМ ОТ 1,5 kg.
- ❖ **ВНИМАНИЕ!** ПРЕДИ УПОТРЕБА ПРОВЕРЯВАЙТЕ ИЗПРАВНОСТТА НА ФИКСИРАНЕ НА ВСИЧКИ ЧАСТИ. Не използвайте продукта, ако установите, че има липсващи или повредени части!
- ❖ Използвайте за дете на възраст от 12 месеца до 36 месеца!
- ❖ Да не се използва едновременно от две деца!
- ❖ Сглобяването на продукта да се извършва само от възрастен!
- ❖ Детето трябва да носи обувки, когато използва играчката! Препоръчително е използването на каска и протектори.
- ❖ Забранява се бягането или пързалянето при бутане, когато детето е в колата!
- ❖ Да се използва само през деня и на много добре осветени места!
- ❖ Не позволявайте деца да докосват колелата или да са в близост до тях, когато колата се движи!
- ❖ Ако има разлепен стикер или части от него, трябва да го залепите или отстраните, за да не бъде погълнат от малки деца!
- ❖ Не използвайте резервни части и други компоненти, които не са доставени от производителя! Производителят не поема отговорност за безопасността в случай, че са използвани резервни части, различни от оригиналните за одобрения тип или препоръчани от него.
- ❖ Не правете промени или модификации по конструкцията! При необходимост се свържете с търговеца или оторизиран сервиз за консултация и ремонт.
- ❖ Използвайте продукта само по предназначение!
- ❖ Не допускате присъствието на деца под 3 години, преди да сте сглобили продукта напълно, за да избегнете достъп до дребни и разглобени части!
- ❖ Не поставяйте на продукта допълнително шнулове и връзки, за да избегнете риска от задушаване!
- ❖ Използвайте само на равни, без наклон и обезопасени площадки, разположени на безопасно разстояние от пътни платна!
- ❖ Не допускате използването на продукта в близост до стълби, ескалатори, прагове, издатини, басейни и др.!
- ❖ Дръжте найлоновата опаковка далече от деца, за да избегнете риска от задушаване!

ВАЖНО! ПРЕДУПРЕЖДЕНИЯ И УКАЗАНИЯ ЗА РАБОТА С БАТЕРИИ

- ❖ Батериите да се поставят или подменят само от възрастен!
- ❖ Винаги обезопасявайте гнездото за батерии с капачето след поставяне на батерии.
- ❖ Не допускате достъп на деца до батериите, както и да си играят с тях!
- ❖ Поставяйте батерии само от посочения тип и напрежение.
- ❖ Не използвайте батерии от различен тип.
- ❖ Не смесвайте нови с вече използвани батерии.
- ❖ Спазвайте означения поляритет в гнездото за батерии.
- ❖ Отстранявайте повредените и изтощени батерии.
- ❖ Не зареждайте батерии, които не се презареждат.
- ❖ Отстранявайте батериите, когато продуктът няма да се използва.
- ❖ Не изхвърляйте батериите в открит огън. Батериите не трябва да се разглобяват.





















ВНИМАНИЕ! Отпадъкът, който се образува от изтощени и неизползваеми батерии, трябва да се събира отделно. Забранява се изхвърлянето им в контейнери за смесени битови отпадъци. Изхвърляйте батериите само в предназначени за целта места.



ХАРАКТЕРИСТИКА НА ПРОДУКТА

- ❖ Играчката е предназначена за дете на възраст от 12 месеца до 36 месеца и с тегло до 25 kg!
- ❖ Когато детето е седнало в колата, тя може да се задвижва от него, като я избутва с крака.
- ❖ Звук от клаксон и двигател.
- ❖ Батерии на кормилото: 2 бр. тип AA/1,5V (LR6). Батериите не са включени в комплекта.

ОСНОВНИ ЧАСТИ

<p>1. Корпус 1 бр.</p> 	<p>2. Кормило 1 бр.</p> 	<p>3. Ремарке 1 бр.</p> 
<p>4. Седалка 1 бр.</p> 	<p>5. Изпускателна тръба 1 бр.</p> 	<p>6. Предно колело 2 бр.</p> 
<p>7. Декоративни капаци за задни колела 2 бр.</p> 	<p>8. Задно колело 2 бр.</p> 	<p>9. Колело за ремаркетото 2 бр.</p> 
<p>10. Декоративни капаци за предни колела 4 бр.</p> 	<p>11. Опора против преобръщане 1 бр.</p> 	<p>12. Конектор за ремаркетото 1 бр.</p> 
<p>13. J-образна ос (управляваща) 1 бр.</p> 	<p>14. Ос за колела 2 бр.</p> 	<p>15. Втулка 6 бр.</p> 
<p>16. Шайба 7 бр. (1 бр. резервна)</p> 	<p>17. Заклучваща скоба 5 бр. (1 бр. резервна)</p> 	<p>18. Винт 2 бр. (черен) (1 бр. резервен)</p> 
<p>19. Винт 4 бр. (1 бр. резервен)</p> 	<p>20. Играчки 2 бр.</p> 	

УКАЗАНИЯ ЗА СГЛОБЯВАНЕ

ВНИМАНИЕ! СЛЕДВАЙТЕ ТОЧНО УКАЗАНИЯТА И ПОСЛЕДОВАТЕЛНОСТТА ЗА СГЛОБЯВАНЕ И ИЗПОЛЗВАНЕ НА ПРОДУКТА ОТ ПРИЛОЖЕНИЕТЕ В ИНСТРУКЦИЯТА ИЛЮСТРАЦИИ.

ВНИМАНИЕ! ПРОВЕРЕТЕ СИГУРНОСТТА НА ФИКСИРАНЕТО СЛЕД ИЗПЪЛНЕНИЕ НА ВСЯКА ОПЕРАЦИЯ!

НЕОБХОДИМИ ИНСТРУМЕНТИ ЗА ИЗПЪЛНЕНИЕТО НА НЯКОИ ОПЕРАЦИИ: ОТВЕРТКА (НЕ Е ВКЛЮЧЕНА В КОМПЛЕКТА).

ИЗПОЛЗВАЙТЕ ОПИСАНИЯТА ИМ ПО-ДОЛУ ЗАЕДНО С ИЛЮСТРАЦИЯТА, НОСЕЩА СЪЩИЯ НОМЕР.

СГЛОБЯВАНЕ НА ТРАКТОРА

Стъпка 1

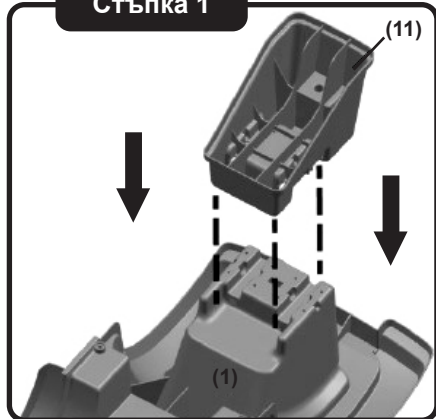

Поставете корпуса (1) на трактора с дъното нагоре. Поставете опората против преобръщане (11) върху задната част на корпуса и натиснете, за да се фиксира.

Стъпка 2

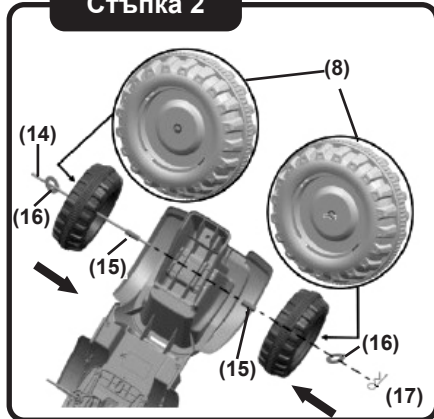

Поставете на оста (14), шайба (16), задно колело (8) и втулка (15). Прокарайте оста през отвора на корпуса и поставете още една втулка (15), другото задно колело (8), отново шайба (16) и накрая фиксирайте със заключващата скоба (17).

Стъпка 3

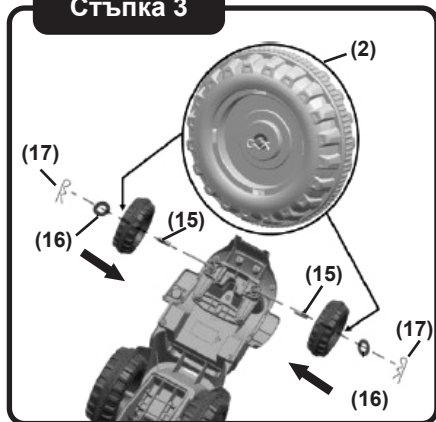

Монтирайте двете предни колела (2) на предната ос. Поставете от двете страни на оста втулка (15), предно колело (2), шайба (16) и накрая фиксирайте със заключващата скоба (17).

Стъпка 4

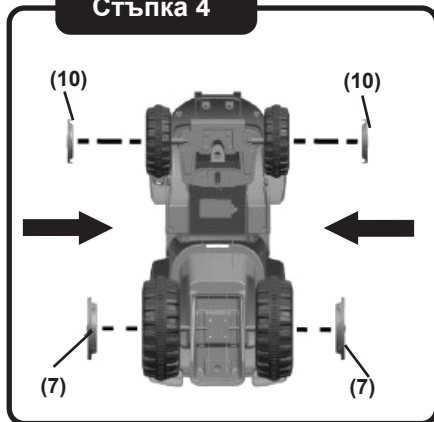

Монтирайте с натиск декоративните капаци (10 и 7) на предните и задните колела (2 и 8), докато се фиксират и чуete звук „щрак“.

Стъпка 5

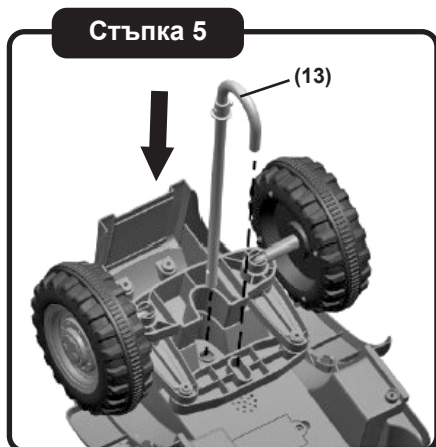

Прокарайте J-образната управляваща ос (13) през корпуса, като следвате положението и посоката, показани на фигурата.

Стъпка 6

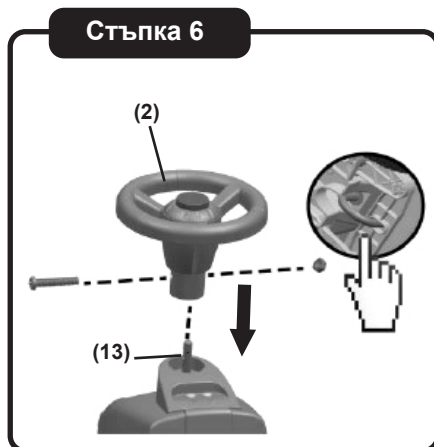

Отстранете винта и гайката от кормилото (2). Поставете тръбата на кормилото към J-образната управляваща ос (13), така че отворите за винта да съвпадат. Фиксирайте с винта и гайката като използвате отвертка.

Стъпка 7

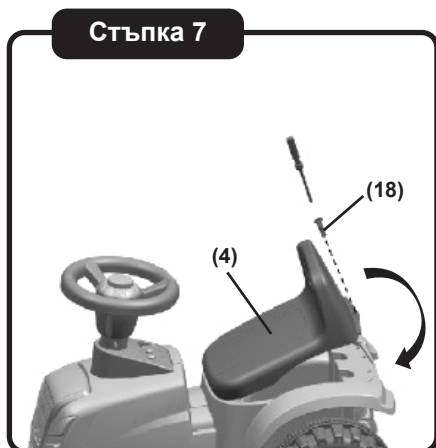

Поставете седалката (4) върху корпуса, както е показано на фигурата. Фиксирайте с винт (18) като използвате отвертка.

Стъпка 8

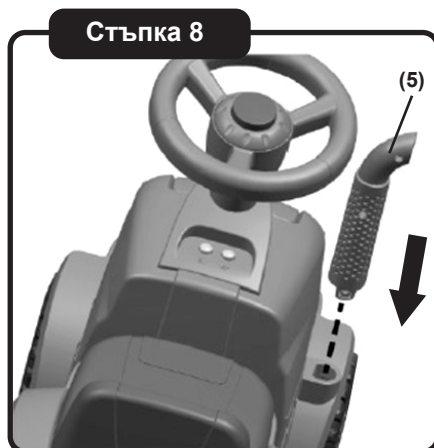

Монтирайте с натиск изпускателната тръба (5) в съответния отвор от корпуса.

СГЛОБЯВАНЕ НА РЕМАРКЕТО

Стъпка 1

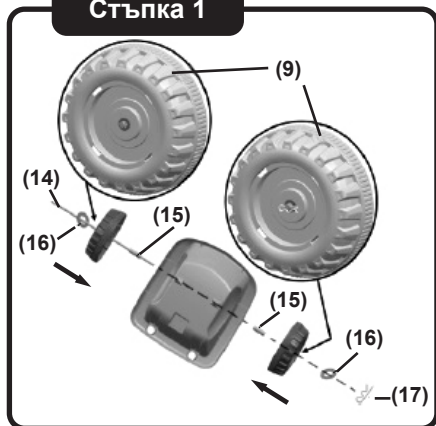

Поставете на оста (14), шайба (16), колело (9) и втулка (15). Прокарайте оста през отвора на корпуса и поставете още една втулка (15), другото колело (9), отново шайба (16) и накрая фиксирайте със заключващата скоба (17).

Стъпка 2

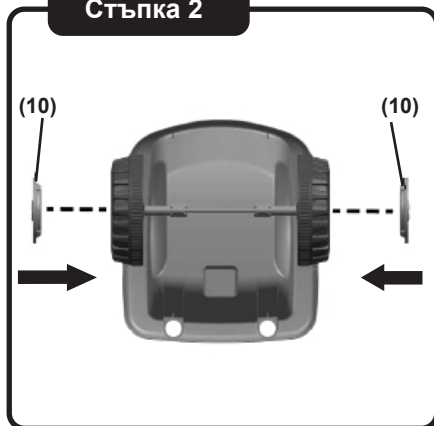

Монтирайте с натиск декоративните капаци (10) на колела, докато се фиксират и чуете звук „щрак“.

Стъпка 3

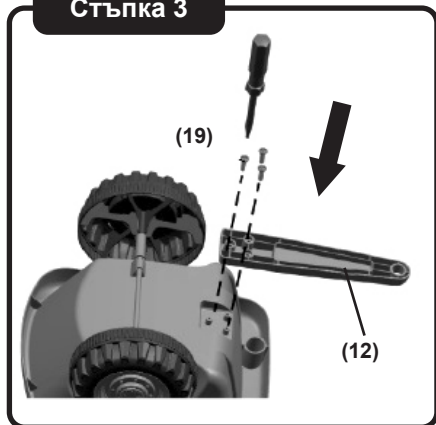

Монтирайте конектора на ремаркето (19) към дъното на ремаркето 3 бр. винтове (12-хромирани), като използвате отвертка.

Стъпка 4

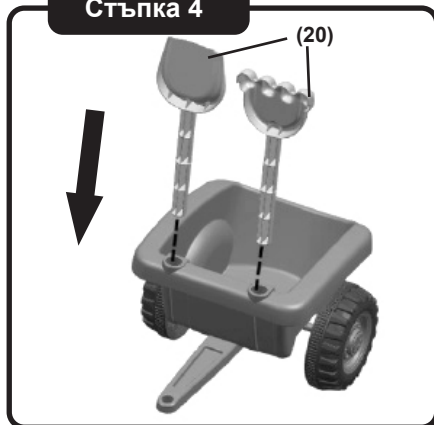

Вмъкнете играчките (20) в съответните отвори на ремаркето, както е показано на фигурата.

ВНИМАНИЕ! НЕ ИЗПОЛЗВАЙТЕ РЕМАРКЕТО ЗА ПРЕВОЗВАНЕ НА ДЕТЕ! НЕ ПОСТАВЯЙТЕ В РЕМАРКЕТО ТОВАР ПО-ГОЛЯМ ОТ 1,5 KG.

Стъпка 5

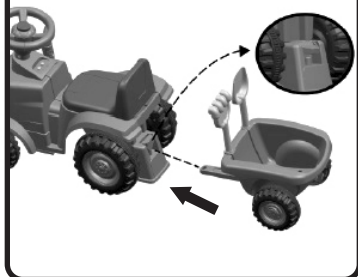

Отворете ключалката и свържете ремаркетото към трактора.

БАТЕРИИ

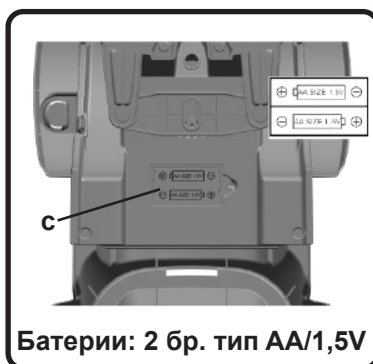
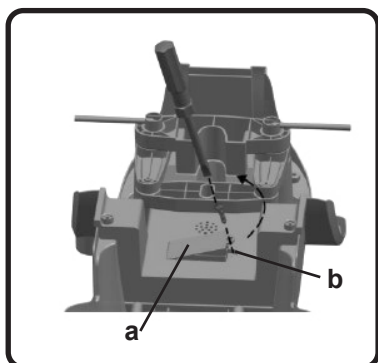

Батерии: 2 бр. тип AA/1,5V

За да използвате функциите на играчката, трябва да поставите батерии:

- 1 – Обърнете играчката-трактор с дъното нагоре.
- 2 – Отвийте винта (b) на капачето (a) на гнездото за батерии и отстранете капачето;
- 2 – Поставете 2бр.батерии тип AA/1,5V в гнездото за батерии (c), като спазвате означения поляритет.
- 3 – Поставете капачето на гнездото с батерии (c) и завийте винта (b) с помощта на отвертка.

ФУНКЦИИ

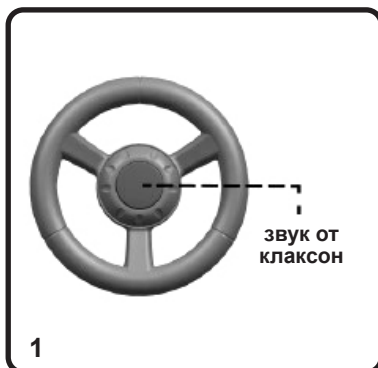

1. Натиснете бутоните на кормилото – възпроизвежда се звук от клаксон.
2. Натиснете бутоните на корпуса – възпроизвежда се звук от клаксон и звук от двигател.

УКАЗАНИЯ ЗА ПРОФИЛАКТИКА И ПОДДРЪЖКА

- ❖ Редовно проверявайте пластмасовите части на играчката за напукване или счупване.
- ❖ Смазвайте редовно въртящите се части с фино машинно масло.
- ❖ Почиствайте играчката като използвате мека памучна кърпа или гъба, навлажнени с вода или мек препарат. Не обливайте играчката с вода.
- ❖ Не почиствайте с агресивни препарати, съдържащи абразивни частици, амоняк, белина или спирт.
- ❖ Съхранявайте продукта на чисто и сухо място, без влага и на безопасно разстояние от източници на топлина! Не излагайте на прякото въздействие на околната среда - слънце, дъжд, влага, или резки температурни промени!
- ❖ Не използвайте продукта по кални, пясъчливи или чакълести терени, които могат да повредят движещите се части.
- ❖ При проблеми, свързани с нормалната експлоатация, се обръщайте за консултация или ремонт към оторизираните сервиси.

Използвани материали: пластмаса, метал.

ROCCAT02402TR /658C

Производител: Произведено в Китай
Вносител: „ЧИПОЛИНО“ ЕООД, БЪЛГАРИЯ, Пловдив,
ул. „Голямоконарско шосе“ №1; тел. +359 32 600 889
CHIPOLINO LTD., 1 Goliamokonarsko Shosse Str,
Plovdiv, BULGARIA; tel.: +359 32 600 889;

www.chipolino.com