

**ВАЖНО! ПРОЧЕТЕТЕ ВНИМАТЕЛНО И ЗАПАЗЕТЕ ТАЗИ
ИНСТРУКЦИЯ ЗА БЪДЕЩИ СПРАВКИ**

**ИНСТРУКЦИЯ ЗА ПОЛЗВАНЕ
НА СТОЛ ЗА ХРАНЕНЕ
„MASTER CHEF”**

**MASTER
CHEF**

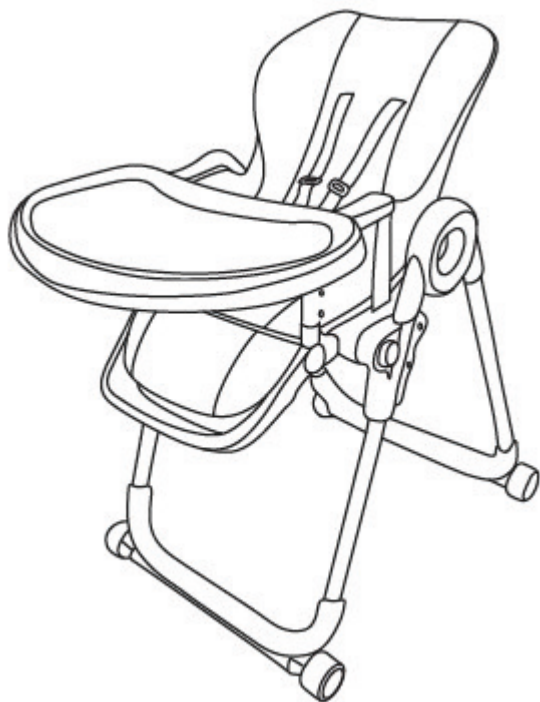

Този продукт с марка **chipolino** е произведен в съответствие с изискванията на Директива 2001/95/ЕО „Обща безопасност на продуктите” на Европейския парламент и Съвета, на Европейския стандарт EN 14988 „Детски високи столчета. Изисквания и методи за изпитване”, и на Закона за защита на потребителите от националното законодателство.

ЗА ОСИГУРЯВАНЕ БЕЗОПАСНОТО ИЗПОЛЗВАНЕ НА ТОЗИ ПРОДУКТ, СПАЗВАЙТЕ ПРЕДУПРЕЖДЕНИЯТА, УКАЗАНИЯТА И ПРЕПОРЪКИТЕ ОТ ТАЗИ ИНСТРУКЦИЯ!

- ❖ **ВНИМАНИЕ!** НИКОГА НЕ ОСТАВЯЙТЕ ДЕТЕТО БЕЗ НАДЗОР!
- ❖ **ВНИМАНИЕ!** ТОЗИ ПРОДУКТ Е ПРЕДНАЗНАЧЕН ЗА ДЕЦА, КОИТО МОГАТ ДА ОСТАВАТ В СЕДНАЛО ПОЛОЖЕНИЕ БЕЗ ЧУЖДА ПОМОЩ И НА ВЪЗРАСТ ДО 3 ГОДИНИ ИЛИ С МАКСИМАЛНО ТЕГЛО 15 KG.
- ❖ **ВНИМАНИЕ!** ВИНАГИ ИЗПОЛЗВАЙТЕ ПРЕДПАЗНИТЕ КОЛАНИ И ПРЕДИ УПОТРЕБА ПРОВЕРЯВАЙТЕ ДАЛИ СА СТАБИЛНО ЗАКРЕПЕНИ КЪМ КОНСТРУКЦИЯТА НА СТОЛЧЕТО!
- ❖ **ВНИМАНИЕ!** ОПАСНОСТ ОТ ПАДАНЕ: НЕ ПОЗВОЛЯВАЙТЕ НА ДЕТЕТО ДА СЕ КАТЕРИ ПО ПРОДУКТА!
- ❖ **ВНИМАНИЕ!** НЕ ИЗПОЛЗВАЙТЕ СТОЛЧЕТО ПРЕДИ ДА СЕ УВЕРИТЕ, ЧЕ ВСИЧКИ ЧАСТИ СА ИЗПРАВНИ И СА УСТАНОВЕНИ И ФИКСИРАНИ В ПРАВИЛНАТА ПОЗИЦИЯ!
- ❖ **ВНИМАНИЕ!** ПАЗЕТЕ ОТ ОГЪН! ОТЧИТАЙТЕ РИСКА ЗА УВРЕЖДАНЕ НА ДЕТЕТО ОТ ОТКРИТ ОГЪН И ДРУГИ ИЗТОЧНИЦИ НА ТОПЛИНА В БЛИЗОСТ ДО ПРОДУКТА!
- ❖ **ВНИМАНИЕ!** ОТЧИТАЙТЕ РИСКА ОТ НАКЛАНЯНЕ НА ПРОДУКТА, АКО ДЕТЕТО ДОСТИГНЕ И НАТИСНЕ С КРАЧЕТА МАСА ИЛИ ДРУГА ТВЪРДА ОСНОВА.
- ❖ Сглобяването на продукта да се извършва само от възрастен!
- ❖ За да избегнете нараняване, уверете се, че детето Ви е на безопасно разстояние при разгъване и сгъване на този продукт!
- ❖ Не използвайте продукта за деца, които не могат стабилно и самостоятелно да остават в седнало положение!
- ❖ Не използвайте столчето за хранене за деца с тегло, по-голямо от 15 kg!
- ❖ Не поставяйте в продукта повече от едно дете!
- ❖ Не повдигайте столчето посредством табличката за хранене!
- ❖ Не използвайте продукта, ако установите, че има липсващи или повредени части!
- ❖ Не допускайте детето да стои изправено на столчето!
- ❖ Не повдигайте, не премествайте и не извършвайте настройки или ремонти по столчето, когато има дете в него!
- ❖ Не поставяйте столчето на повдигнати и/или неравни повърхности, когато има дете в него!
- ❖ Не поставяйте столчето в близост до стълби, басейни и други опасни места!
- ❖ Използвайте продукта само по предназначение!
- ❖ Винаги задействайте приспособленията за паркиране на колелата! ИЗПОЛЗВАЙТЕ КОЛЕЛАТА САМО ЗА ПРЕМЕСТВАНЕ НА СТОЛЧЕТО!
- ❖ Не поставяйте в коша за багаж товар по-голям от 1 kg.
- ❖ Не използвайте резервни части и други компоненти, които не са доставени от производителя! Производителят не поема отговорност за безопасността в случай, че са използвани резервни части, различни от оригиналните за одобрения и изпитан тип!
- ❖ Не правете промени по конструкцията или модификации! При необходимост се свържете с търговеца или оторизиран сервиз за консултация и ремонт.
- ❖ Не допускайте присъствието на деца под 3 години, преди да сте сглобили продукта напълно, за да избегнете достъп до дребни и разглобени части!
- ❖ Дръжте найлоновата опаковка далече от деца, за да избегнете риска от задушаване!



ХАРАКТЕРИСТИКА НА ПРОДУКТА

- ❖ Предназначен за деца, които могат да останат в седнало положение без чужда помощ
- ❖ Предназначен за деца до 3 години или с максимално тегло до 15 kg.
- ❖ Петточков предпазен колан
- ❖ Регулиране на поставката за крачета - в 3 позиции
- ❖ Регулиране наклона на облегалката - в 3 позиции
- ❖ Регулиране височината на седалката – в 6 позиции
- ❖ Подвижна двойна табла за хранене (напред и назад в 3 позиции)
- ❖ Горната част на таблата се отстранява
- ❖ Компактен за съхранение в сгънато положение

ДИАГРАМА НА ОСНОВНИТЕ ЧАСТИ

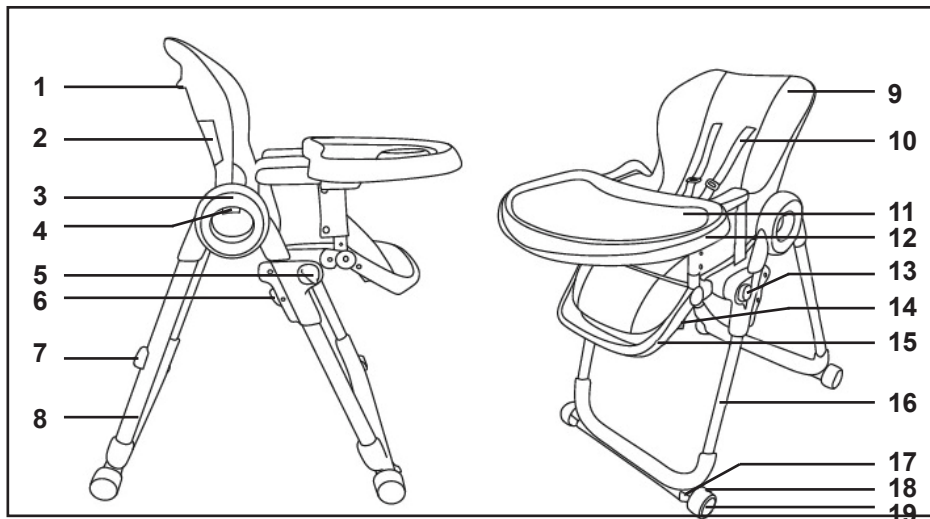

1	Дръжка за регулиране положението на облегалката	11	Двойна табла за хранене
2	Джоб (мрежа)	12	
3	Шарнирна връзка	13	Бутон за обръщане на седалката 2
4	Бутон за сгъване на столчето	14	Бутон за регулиране позициите на поставката за крака
5	Бутон за обръщане на седалката 1	15	Поставка за крака
6	Бутон за регулиране височината на столчето	16	Предни крака
7	Кука	17	Приспособление за паркиране
8	Задни крака	18	Колела
9	Дамаска	19	Капаче на колелата
10	5-точков предпазен колан	20	Кош за багаж

Забележка: Кошът за багаж (поз.20) не е показан на фигурата.

ВАЖНО! Следвайте точно указанията и последователността за сглобяване и използване на продукта от приложените в инструкцията илюстрации. За сглобяване на столчето не са необходими инструменти.

ВНИМАНИЕ! ПРОВЕРЕТЕ СИГУРНОСТТА НА ФИКСИРАНЕТО СЛЕД ИЗПЪЛНЕНИЕ НА ВСЯКА ОПЕРАЦИЯ!

1. РАЗТВАРЯНЕ НА СТОЛЧЕТО

Важно! Отстранете табличката за хранене от задните крака на столчето.

ВНИМАНИЕ! Уверете се, че столчето е разтворено напълно и е фиксирано в тази позиция!

2. МОНТИРАНЕ И ОТСТРАНЯВАНЕ НА ТАБЛИЧКАТА ЗА ХРАНЕНЕ. МОНТИРАНЕ НА КОША ЗА БАГАЖ.

2-1 – Монтиране

Има три позиции на табличката за хранене, маркирани с **1,2 и 3** върху подлакътниците. При монтиране поставете в положение **1**.

За фиксиране на всяка позиция отпуснете ръкохватката, докато чуете звук „щрак“.

2-2 -Отстраняване

Монтирайте коша за багаж към долната страна на седалката с велкро-лентите.

3. РЕГУЛИРАНЕ ВИСОЧИНАТА НА СТОЛЧЕТО

За установяване в по-висока позиция, хванете рамката с едната ръка и издарпайте облегалката с друга ръка до желаната височина.

Забележка: Фиксирането на всяка позиция е съпроводено със звук „щрак“.

4. РЕГУЛИРАНЕ НАКЛОНА НА ОБЛЕГАЛКАТА (в 3 позиции)

Забележка: Фиксирането на всяка позиция е съпроводено със звук „щрак“.

5. РЕГУЛИРАНЕ НА ПОСТАВКАТА ЗА КРАКА (в 3 позиции)

6. СИСТЕМА ЗА ЗАДЪРЖАНЕ

ВНИМАНИЕ!

- ✓ Коланите не трябва да са захабени или прокъсани, а пластмасовите токи и закопчалки трябва да са здрави и да осигуряват сигурна връзка!
- ✓ Коланите не трябва да са усукани, трябва да обхващат плътно детето и да не променят дължината си при закопчано положение!
- ✓ Не поставяйте детето в столчето за хранене, ако коланите от седалката не са фиксирани! Те са важни за безопасността на детето!

7. ПРИСПОСОБЛЕНИЕ ЗА ПАРКИРАНЕ

8. СГЪВАНЕ НА СТОЛЧЕТО ЗА ХРАНЕНЕ

СТЪПКА 1 – Отстранете табличката за хранене

СТЪПКА 2 – Сгънете седалката (следвайте маркираните указания върху **бутони 1 и 2** за сгъване на седалката)

СТЪПКА 3 – Приберете крака на столчето навътре

СТЪПКА 4 – Поставете табличката върху куката на задните крака

1

1
натиснете

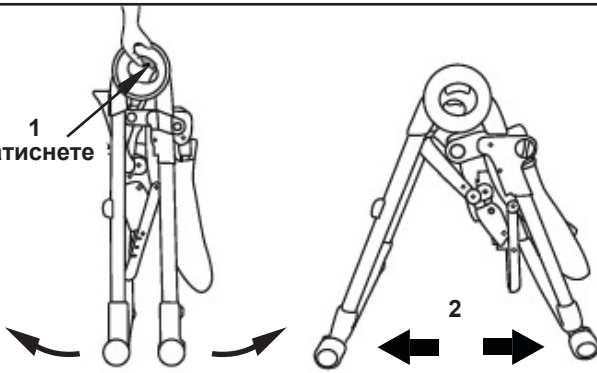

“щрак”

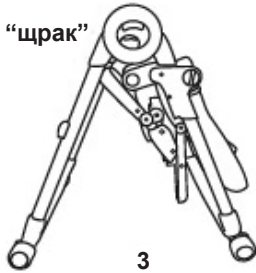

3



4



5

“щрак”

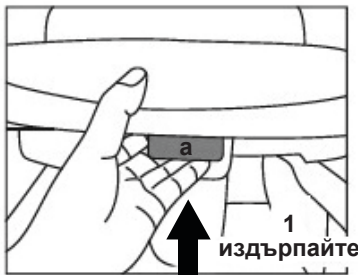

2-1

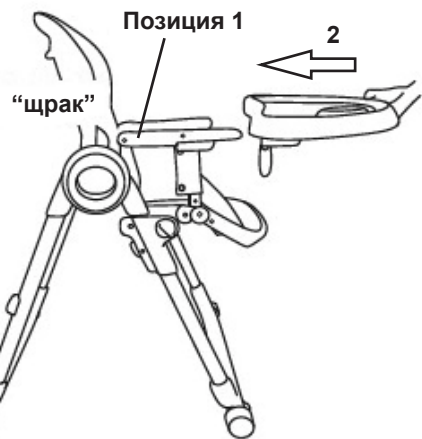

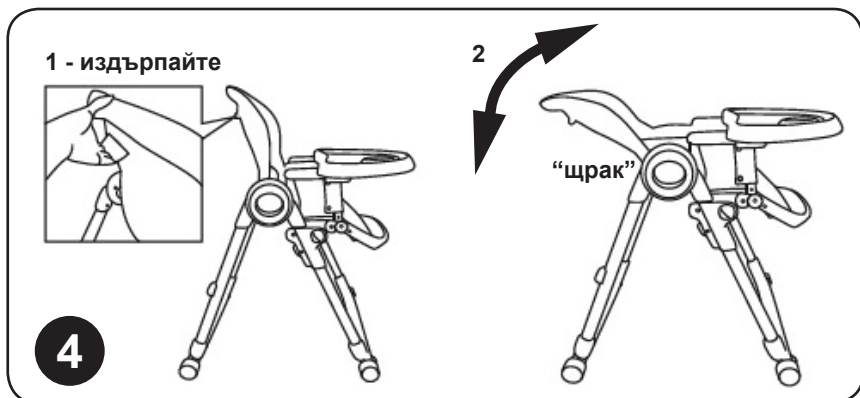
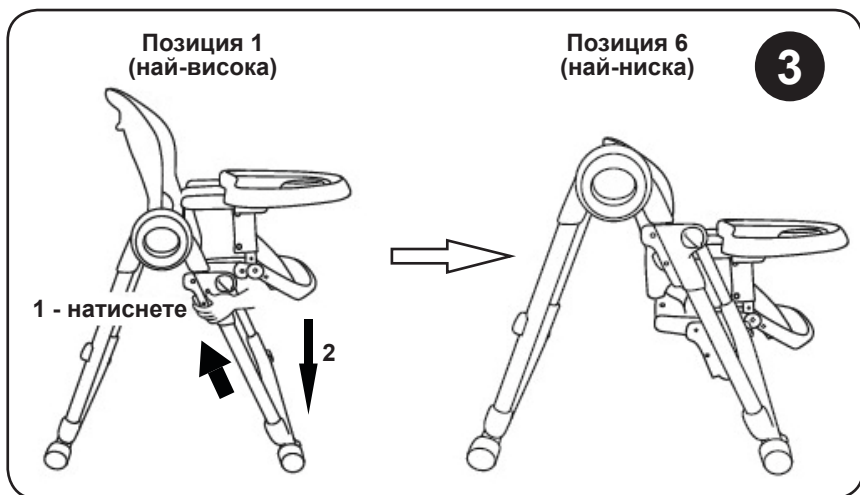
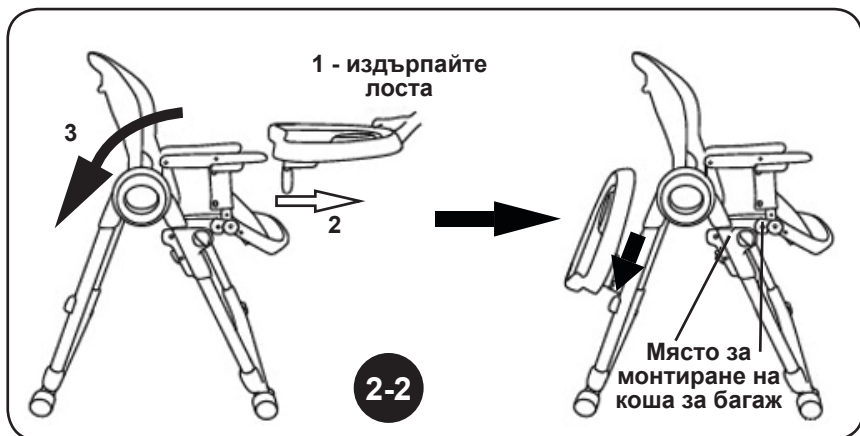

От ниска в по-висока
позиция

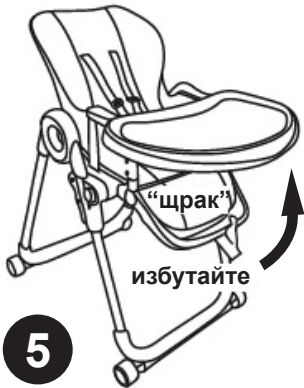

От висока в по-ниска
позиция

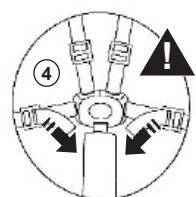
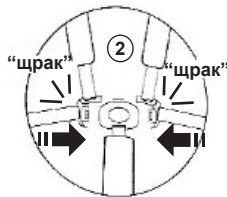
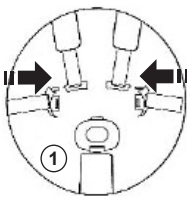
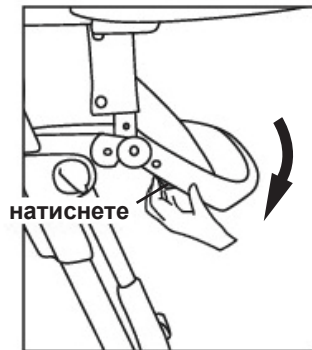

6

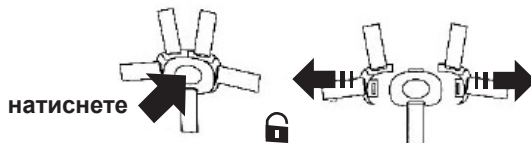

7

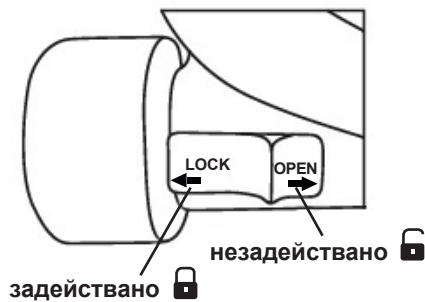

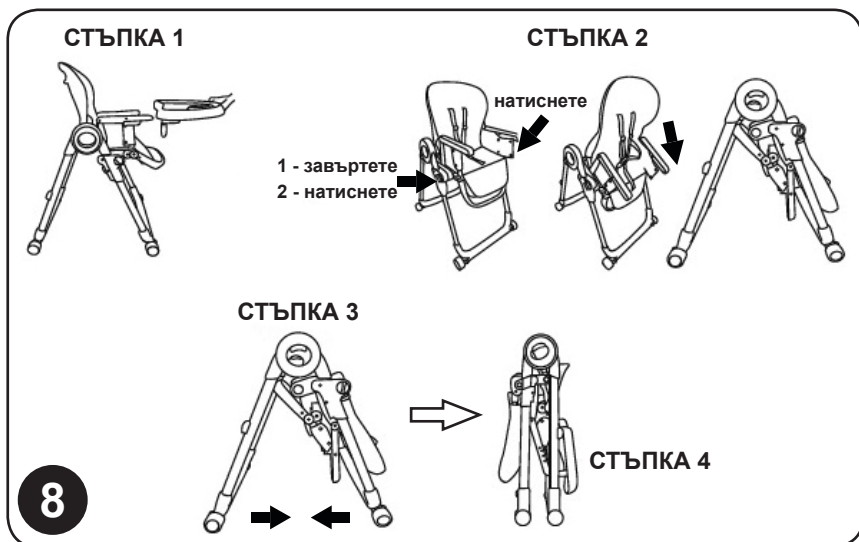

УКАЗАНИЯ ЗА ПРОФИЛАКТИКА И ПОДДРЪЖКА

- ❖ Почиствайте дамската, пластмасовите и метални части с навлажнена кърпа с хладка вода.
- ❖ Не почиствайте с агресивни препарати, съдържащи абразивни частици, амоняк, белина или спирт.
- ❖ Оставете продукта да изсъхне напълно след почистване, след което го приберете за съхранение.
- ❖ Не поставяйте вещи и предмети в продукта или върху него, за да не повредите конструкцията.
- ❖ Съхранявайте продукта на чисто и сухо място. Не излагайте продукта на прякото въздействие на слънце, дъжд, влага или резки температурни промени!

Състав на дамската:

Лицева част: 100% еко кожа

Пълнеж: 100 % полиестер



STHMC020xxxx



България, Пловдив, ул. „Голямоконарско шосе” № 1
www.chipolino.com