

**ВАЖНО! ПРОЧЕТЕТЕ ВНИМАТЕЛНО И ЗАПАЗЕТЕ
ТАЗИ ИНСТРУКЦИЯ ЗА БЪДЕЩИ СПРАВКИ!**

**ИНСТРУКЦИЯ ЗА ПОЛЗВАНЕ
НА СТОЛ ЗА ХРАНЕНЕ
„VISION 360”**

VISION
high chair



Този продукт с марка **chipolino** е произведен в съответствие с изискванията на Директива 2001/95/ЕО „Обща безопасност на продуктите” на Европейския парламент и Съвета, на Европейския стандарт EN 14988:2017+A1:2020 „Детски високи столчета. Изисквания и методи за изпитване”, и на Закона за защита на потребителите от националното законодателство.

ЗА ОСИГУРЯВАНЕ БЕЗОПАСНОТО ИЗПОЛЗВАНЕ НА ТОЗИ ПРОДУКТ, СПАЗВАЙТЕ ПРЕДУПРЕЖДЕНИЯТА, УКАЗАНИЯТА И ПРЕПОРЪКИТЕ ОТ ТАЗИ ИНСТРУКЦИЯ!

- ❖ **ВНИМАНИЕ!** НИКОГА НЕ ОСТАВЯЙТЕ ДЕТЕТО БЕЗ НАДЗОР!
- ❖ **ВНИМАНИЕ!** ТОЗИ ПРОДУКТ Е ПРЕДНАЗНАЧЕН ЗА ДЕЦА, КОИТО МОГАТ ДА ОСТАВАТ В СЕДНАЛО ПОЛОЖЕНИЕ БЕЗ ЧУЖДА ПОМОЩ И НА ВЪЗРАСТ ДО 3 ГОДИНИ ИЛИ С МАКСИМАЛНО ТЕГЛО 15 KG.
- ❖ **ВНИМАНИЕ!** ВИНАГИ ИЗПОЛЗВАЙТЕ СИСТЕМАТА ЗА ЗАДЪРЖАНЕ И СЕ УВЕРЕТЕ, ЧЕ Е СТАБИЛНО ЗАКРЕПЕНА КЪМ КОНСТРУКЦИЯТА НА СТОЛЧЕТО/ ПОВДИГАЩАТА СЕДАЛКА!
- ❖ **ВНИМАНИЕ!** ОПАСНОСТ ОТ ПАДАНЕ: НЕ ПОЗВОЛЯВАЙТЕ НА ДЕТЕТО ДА СЕ КАТЕРИ ПО ПРОДУКТА!
- ❖ **ВНИМАНИЕ!** НЕ ИЗПОЛЗВАЙТЕ СТОЛЧЕТО ПРЕДИ ДА СЕ УВЕРИТЕ, ЧЕ ВСИЧКИ ЧАСТИ СА ИЗПРАВНИ И СА УСТАНОВЕНИ И ФИКСИРАНИ В ПРАВИЛНАТА ПОЗИЦИЯ!
- ❖ **ВНИМАНИЕ!** ПАЗЕТЕ ОТ ОГЪН! ОТЧИТАЙТЕ РИСКА ЗА УВРЕЖДАНЕ НА ДЕТЕТО ОТ ОТКРИТ ОГЪН И ДРУГИ ИЗТОЧНИЦИ НА ТОПЛИНА В БЛИЗОСТ ДО ПРОДУКТА!
- ❖ **ВНИМАНИЕ!** ОТЧИТАЙТЕ РИСКА ОТ НАКЛАНЯНЕ НА ПРОДУКТА, АКО ДЕТЕТО ДОСТИГНЕ И НАТИСНЕ С КРАЧЕТА МАСА ИЛИ ДРУГА ТВЪРДА ОСНОВА.
- ❖ Сглобяването на продукта да се извършва само от възрастен!
- ❖ Не използвайте продукта за деца, които не могат стабилно и самостоятелно да остават в седнало положение (минимум 6 месеца)!
- ❖ Не използвайте столчето за хранене за деца с тегло, по-голямо от 15 kg!
- ❖ Не поставяйте в продукта повече от едно дете!
- ❖ Не повдигайте продукта посредством табличката за хранене!
- ❖ Не използвайте продукта, ако установите, че има липсващи или повредени части!
- ❖ Не допускайте детето да стои изправено на столчето!
- ❖ Не повдигайте, не премествайте и не извършвайте настройки или ремонти по продукта, когато има дете в него!
- ❖ Не поставяйте столчето на повдигнати и/или неравни повърхности, когато има дете в него!
- ❖ Не поставяйте столчето в близост до стълби, басейни и други опасни места!
- ❖ Използвайте продукта само по предназначение!
- ❖ Не използвайте резервни части и други компоненти, които не са доставени от производителя! Производителят не поема отговорност за безопасността в случай, че са използвани резервни части, различни от оригиналните за одобрения и изпитан тип!
- ❖ Не правете промени по конструкцията или модификации! При необходимост се свържете с търговеца или оторизиран сервиз за консултация и ремонт.
- ❖ Не допускайте присъствието на деца под 3 години, преди да сте сглобили продукта напълно, за да избегнете достъп до дребни и разглобени части!
- ❖ Дръжте найлоновата опаковка далече от деца, за да избегнете риска от задушаване!

ХАРАКТЕРИСТИКА НА ПРОДУКТА

- ❖ Предназначен за деца, които могат да останат в седнало положение без чужда помощ
- ❖ Предназначен за деца до 3 години или с максимално тегло до 15 kg.
- ❖ 3-точков предпазен колан
- ❖ Подвижна табла за хранене (напред и назад в 2 позиции)
- ❖ Горната част на табличката за хранене се отстранява
- ❖ Седалката се върти на 360° и се фиксира в 4 позиции
- ❖ Отстраняема дамаска на седалката за лесно почистване

ДИАГРАМА НА ОСНОВНИТЕ ЧАСТИ

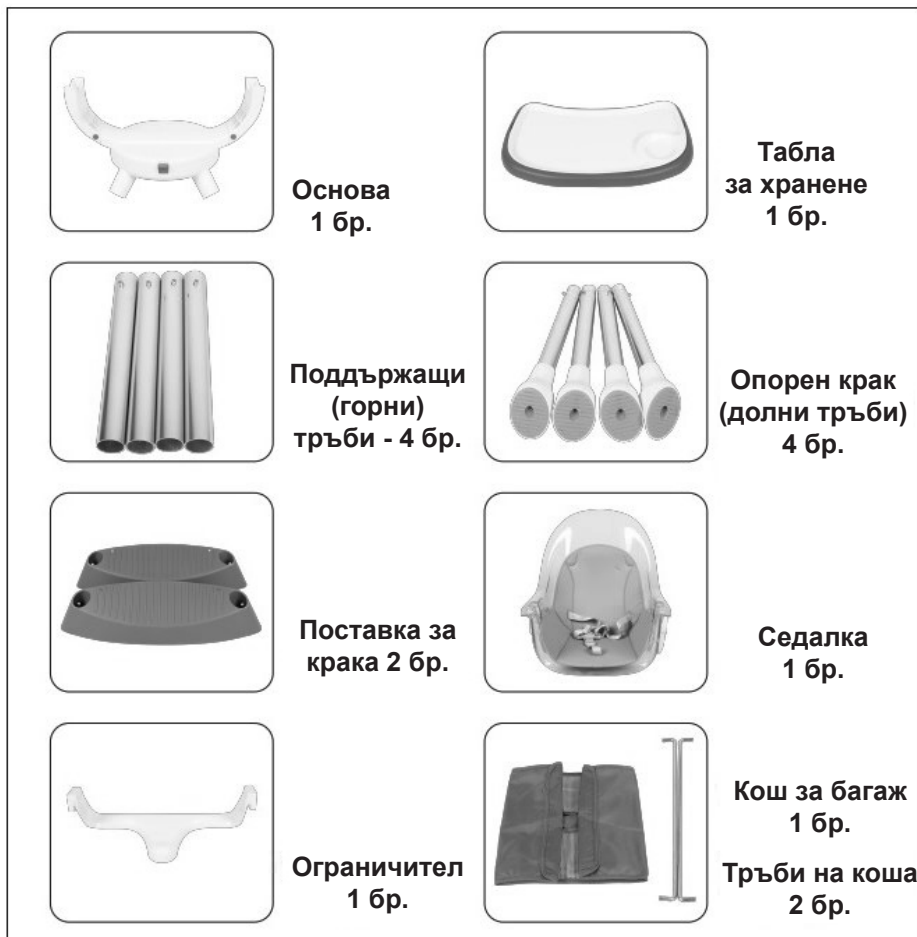

ВАЖНО! Следвайте точно указанията и последователността за сглобяване и използване на продукта от приложените в инструкцията илюстрации. За сглобяване на столчето не са необходими инструменти.

ВНИМАНИЕ! ПРОВЕРЕТЕ СИГУРНОСТТА НА ФИКСИРАНЕТО СЛЕД ИЗПЪЛНЕНИЕ НА ВСЯКА ОПЕРАЦИЯ!

1. МОНТИРАНЕ НА ПОДДЪРЖАЩИТЕ (ГОРНИ) ТРЪБИ КЪМ ПОСТАВКИТЕ ЗА КРАКА И СЕДАЛКАТА

1-1 – Поставете поставката за крака така, че релефната страна да бъде нагоре. 1-2 – Вмъкнете горната тръба от долната страна на отвора (фиг. 1-1). Натиснете и задръжте щифта, след което вмъкнете тръбата в отвора.

ВНИМАНИЕ! ГОРНАТА ТРЪБАТА НЕ ТРЯБВА ДА СЕ ФИКСИРА КЪМ ПОСТАВКАТА ЗА КРАКА ПРЕДИ ДА БЪДЕ МОНТИРАНА СЕДАЛКАТА! (т.е. щифтът не трябва да попада в малкия отвор от вътрешната страна на поставката за крака, за да се осигури възможност за преместване на тръбата нагоре и надолу).

Извършете гореописаните действия, за да поставите и другите горни тръби БЕЗ ДА ГИ ФИКСИРАТЕ.

1-3 – Поставете седалката към горните тръби. Вмъквайте до упор всяка от тръбите в отворите от седалката като премествате всяка тръба надолу или нагоре, за да осигурите подходящ ъгъл на вмъкване.

Седалката е монтирана, когато всички тръби са вмъкнати в отворите на седалката.

1-4 – Вече може да завъртете горните тръби така, че щифтовете да се покажат през малките отвори от вътрешната страна на поставката за крака. Трябва да чуете звук „щрак“, което показва, че горните тръби са фиксирани към поставката за крака.

1-5 – Монтирани поддържащи (горни) тръби към седалката и поставките за крака.

2. МОНТИРАНЕ НА КОША ЗА БАГАЖ

2-1 и 2-2 – Промушете тръбите на коша за багаж в отворите от двете страни на самия кош, както е показано на фигурите;

2-3 и 2-4 – Монтирайте коша за багаж като вмъкнете тръбите в отворите от поставките за крака, като е показано на фигурите.

3. МОНТИРАНЕ НА ОПОРНИТЕ (ДОЛНИ) КРАКА

3-1 и 3-2 – Натиснете щифта на опорните (долните) крак и вмъкнете в отворите от поставките за крака. Завъртете долните крака, докато чуете звук „щрак“ и щифта се покаже през отвора от поставките.

3-3 – Завъртете подложките, така че да бъдат в пълен контакт със земята и столчето да стои стабилно.

3-4 – Правилно положение на подложките.

4. МОНТИРАНЕ И ДЕМОНТИРАНЕ НА СЕДАЛКАТА

Подравнете седалката към основата и натиснете, докато чуете звук „щрак“ и седалката се фиксира.

За демонтиране, натиснете бутоните за демонтиране и отстранете седалката от основата.

5. МОНТИРАНЕ НА ОГРАНИЧИТЕЛЯ

Поставете ограничителя в каналите от двете страни на седалката.

За демонтиране, издърпайте ограничителя нагоре.

6. МОНТИРАНЕ НА ТАБЛАТА ЗА ХРАНЕНЕ

6-1 – Издърпайте навън двете лостчета под таблата.

6-2 – Вмъкнете таблата към седалката до упор и отпуснете лостчетата, за да се фиксира.

Забележка: Направете опит да издърпате таблата навън, за да се уверете, че е фиксирана към седалката.

6-3 – Таблата за хранене може да поставите в 2 позиции (напред и назад).

Издърпайте двете лостчета, преместете в желаната позиция и отпуснете, за да се фиксира.

Горната част на табличката се отстранява за по-лесно почистване.

7. РЕГУЛИРАНЕ НАКЛОНА НА СЕДАЛКАТА

Наклонът на седалката се регулира в 3 позиции.

7-1 – Натиснете едновременно бутоните от двете страни.

7-2 – Преместете седалката до желаната позиция на наклона. При фиксиране на всяка позиция ще чуете звук „щрак“.

8. ВЪРТЕНЕ НА СЕДАЛКАТА НА 360° (в 4 позиции)

Издърпайте нагоре лостчето и завъртете седалката. Отпуснете лостчето и продължете да въртите, докато седалката се фиксира и чуете звук „щрак“.

ВНИМАНИЕ! Преди употреба се уверете, че седалката е фиксирана в избраната позиция и не се върти!

9. СИСТЕМА ЗА ЗАДЪРЖАНЕ

9-1 – Натиснете бутона в средата на обединяващата тока и отделете коланите

9-2 – Преместете токите нагоре/надолу, за да регулирате дължината на коланите.

ВНИМАНИЕ! Коланите не трябва да са захабени или прокъсани, а пластмасовите токи и закопчалки трябва да са здрави и да осигуряват сигурна връзка!

ВАЖНО! Коланите не трябва да са усукани, трябва да обхващат плътно детето и да не променят дължината си при закопчано положение!

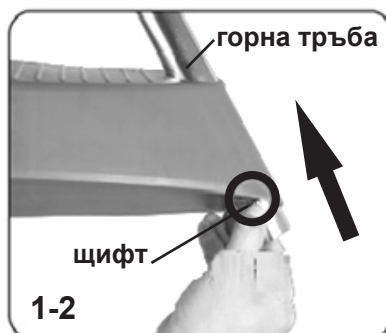

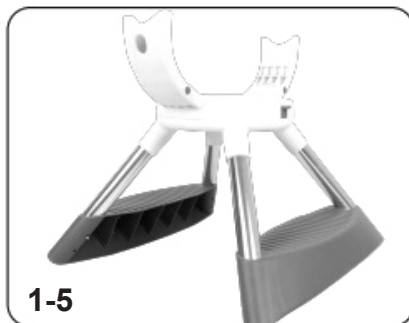
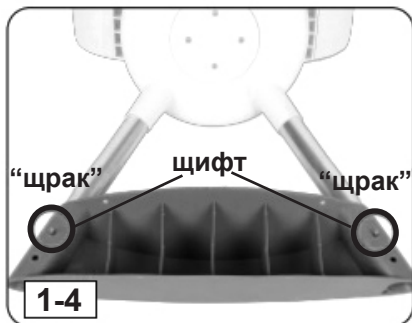
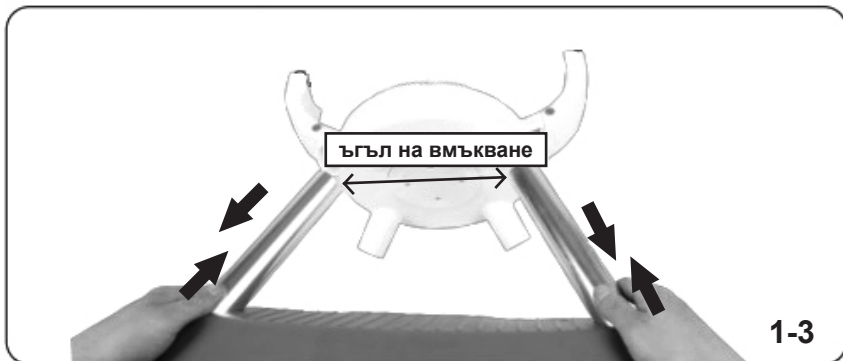

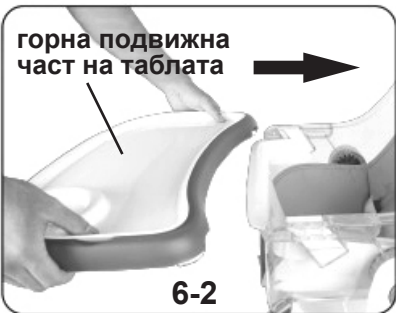
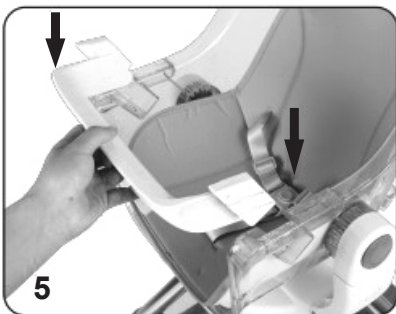
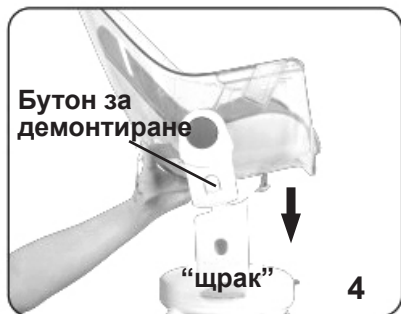
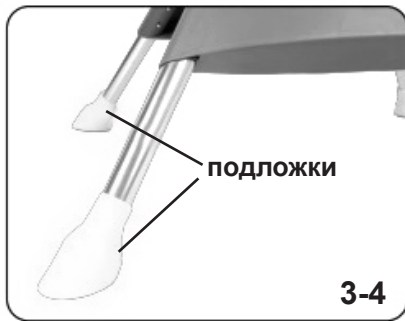
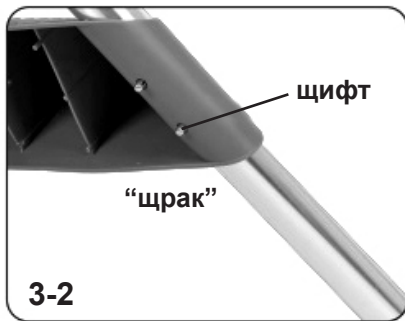
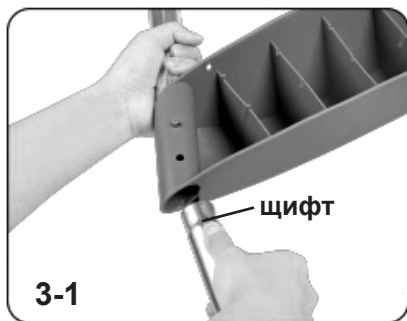

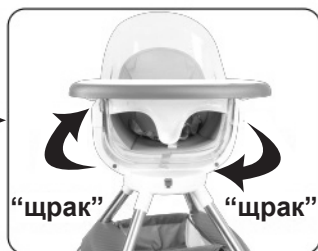
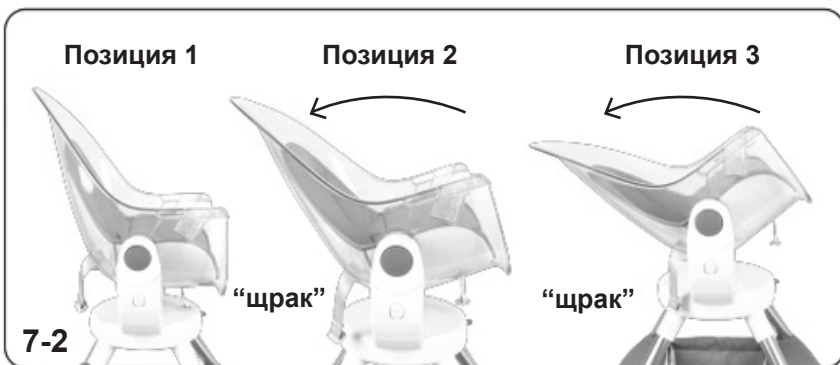
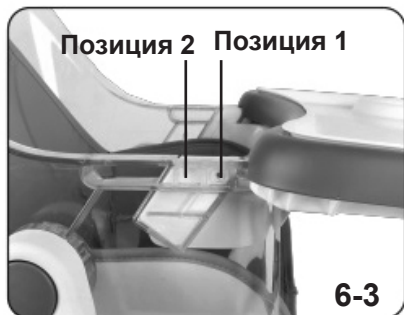

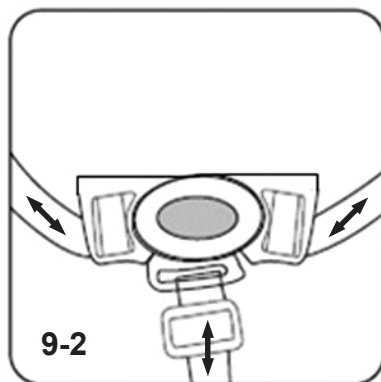
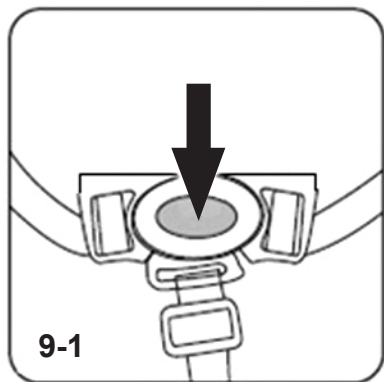

УКАЗАНИЯ ЗА ПРОФИЛАКТИКА И ПОДДРЪЖКА

- ❖ Почиствайте дамската, пластмасовите и метални части с навлажнена кърпа с хладка вода.
- ❖ Не почиствайте с агресивни препарати, съдържащи абразивни частици, амоняк, белина или спирт.
- ❖ Оставете продукта да изсъхне напълно след почистване, след което го приберете за съхранение.
- ❖ Не поставяйте вещи и предмети в продукта или върху него, за да не повредите конструкцията.
- ❖ Съхранявайте продукта на чисто и сухо място. Не излагайте продукта на прякото въздействие на слънце, дъжд, влага или резки температурни промени!

STHVI023xxx

CHIPOLINO

България, Пловдив, ул. „Голямоконарско шосе“ № 1

www.chipolino.com