

**ВАЖНО! ПРОЧЕТЕТЕ ВНИМАТЕЛНО И ЗАПАЗЕТЕ
ТАЗИ ИНСТРУКЦИЯ ЗА БЪДЕЩИ СПРАВКИ!**

**ИНСТРУКЦИЯ ЗА УПОТРЕБА
НА ДЕТСКА КОЛИЧКА
„ПОПИ”**

POPPY



Този продукт с марка **chipolino** е произведен в съответствие с изискванията на директивата на Европейския парламент и Съвета 2001/95/ЕО „Обща безопасност на продуктите” и на Европейските стандарти EN 1888-1:2018+A1:2022 „Изделия за отглеждане на малки деца. Колесни средства за придвижване на деца. Част 1: Детски колички и кошчета за бебешки колички” и EN 1888-2:2018 „Изделия за отглеждане на малки деца. Колесни средства за придвижване на деца. Част 2: Колички за деца с тегло от 15 kg до 22 kg”, както и на Закона за защита на потребителите от националното законодателство.

ЗА ОСИГУРЯВАНЕ БЕЗОПАСНОТО ИЗПОЛЗВАНЕ НА ТОЗИ ПРОДУКТ, СПАЗВАЙТЕ ПРЕДУПРЕЖДЕНИЯТА, УКАЗАНИЯТА И ПРЕПОРЪКИТЕ ОТ ТАЗИ ИНСТРУКЦИЯ!

ВАЖНО! ОСНОВНИ ПРЕДУПРЕЖДЕНИЯ!

- ❖ **ВНИМАНИЕ!** НИКОГА НЕ ОСТАВЯЙТЕ ДЕТЕТО БЕЗ НАДЗОР!
- ❖ **ВНИМАНИЕ!** ВИНАГИ ИЗПОЛЗВАЙТЕ СИСТЕМАТА ЗА ЗАДЪРЖАНЕ (ОБЕЗОПАСИТЕЛЕН КОЛАН)!
- ❖ **ВНИМАНИЕ!** ПРЕДИ ВСЯКА УПОТРЕБА СЕ УВЕРЕТЕ, ЧЕ ВСИЧКИ БЛОКИРАЩИ ПРИСПОСОБЛЕНИЯ СА ЗАДЕЙСТВАНИ.
- ❖ **ВНИМАНИЕ!** ПРЕДИ ВСЯКА УПОТРЕБА ПРОВЕРЯВАЙТЕ СТАБИЛНОСТТА НА ФИКСИРАНЕ НА ОТДЕЛНИТЕ ЧАСТИ!
- ❖ **ВНИМАНИЕ!** ЗА ДА ИЗБЕГНЕТЕ НАРАНЯВАНЕ, УВЕРЕТЕ СЕ, ЧЕ ДЕТЕТО ВИ Е НА БЕЗОПАСНО РАЗСТОЯНИЕ ПРИ РЕГУЛИРАНЕ, РАЗГЪВАНЕ И СГЪВАНЕ НА ТОЗИ ПРОДУКТ!
- ❖ **ВНИМАНИЕ!** НЕ ПОЗВОЛЯВАЙТЕ НА ДЕЦА ДА СИ ИГРАЯТ С ТОЗИ ПРОДУКТ!
- ❖ **ВНИМАНИЕ!** ТОЗИ ПРОДУКТ НЕ Е ПОДХОДЯЩ ЗА ТИЧАНЕ И ПЪРЗАЛЯНЕ!
- ❖ ЗА НОВОРОДЕНИ БЕБЕТА ИЗПОЛЗВАЙТЕ НАЙ-ЛЕГНАЛОТО ПОЛОЖЕНИЕ НА ОБЛЕГАЛКАТА ЗА ГРЪБЧЕТО НА СЕДАЛКАТА!
- ❖ ИЗПОЛЗВАЙТЕ ПОЗИЦИЯТА НА ОБЛЕГАЛКАТА ЗА СЕДНАЛО ПОЛОЖЕНИЕ НА ДЕТЕТО СЛЕД 6-МЕСЕЧНАТА МУ ВЪЗРАСТ! ПОЗИЦИЯТА НА ОБЛЕГАЛКАТА ЗА ГРЪБЧЕТО В ПОЛОЖЕНИЕ „СЕДНАЛО“ НЕ Е ПОДХОДЯЩА ЗА ДЕЦА НА ВЪЗРАСТ ДО 6 МЕСЕЦА!
- ❖ НЕ ВДИГАЙТЕ ПРОДУКТА ПОСРЕДСТВОМ ПРЕДПАЗНИЯ БОРД!
- ❖ ПАЗЕТЕ ОТ ОГЪН!
- ❖ Използвайте за дете с тегло не по-голямо от 22 kg.
- ❖ Сглобяването на продукта да се извършва само от възрастен!
- ❖ Винаги задействайте приспособлението за паркиране при поставяне и изваждане на детето от количката!
- ❖ Преди употреба се уверете, че системата за задържане е регулирана правилно.
- ❖ Не поставяйте в количката допълнително дъшече!
- ❖ Максималното натоварване на коша за багаж не трябва да е по-голямо от 2 kg!
- ❖ Не претоварвайте количката! Всеки товар, поставен и/или закрепен на дръжката, борда, облегалката, сенника и/или на страните на количката, може да повлияе на стабилността ѝ!
- ❖ Количката е предназначена да вози само едно дете. Не поставяйте две или повече деца в количката!
- ❖ Не използвайте резервни части и други компоненти, които не са доставени от производителя! Производителят не поема отговорност за безопасността в случай, че са използвани резервни части, различни от оригиналните за одобрения тип или препоръчани от него.
- ❖ Не правете промени или модификации по конструкцията! При необходимост се свържете с търговеца или оторизиран сервиз за консултация и ремонт.
- ❖ Не използвайте продукта, ако установите, че има липсващи или повредени части!
- ❖ Не допускайте присъствието на деца под 3 години, преди да сте сглобили продукта напълно, за да избегнете достъп до дребни и разглобени части!
- ❖ Не поставяйте на продукта допълнително шнурове и връзки, за да избегнете риска от задушаване!
- ❖ Не използвайте количката по стълби или ескалатори и бъдете с повишено внимание при слизане или качване на тротоар или стъпало.
- ❖ Дръжте найлоновата опаковка далече от деца, за да избегнете риска от задушаване!



ХАРАКТЕРИСТИКА НА ПРОДУКТА

- ❖ Предназначена за новородени бебета или деца на възраст до 4 години или тегло до 22 kg (което от двете настъпи първо);
- ❖ 5-точков обезопасителен колан;
- ❖ Регулируема облегалка на седалката;
- ❖ Регулируем сенник;
- ❖ Регулируема поставка за крачета;

ОСНОВНИ ЧАСТИ



Всяка опаковка съдържа:

			
Предно колело 2 бр.	Задно колело 2 бр.	Предпазен борд 1 бр.	Рама, комплект 1 бр.

УКАЗАНИЯ ЗА СГЛОБЯВАНЕ И ФУНКЦИИ

Количката се доставя от производителя частично сглобена. За да завършите сглобяването не се налага да използвате инструменти.

ВНИМАНИЕ! Следвайте точно указанията и последователността за сглобяване и използване на продукта от приложените в инструкцията илюстрации.

ВНИМАНИЕ! Проверете сигурността на фиксирането след изпълнение на всяка операция!

ВНИМАНИЕ! Фиксирането на определена позиция в повечето случаи е съпроводено със звук от щракване.

Действията по сглобяване и функциите са номерирани от 1 до 10. Използвайте описанията им по-долу заедно с илюстрацията, носеща същия номер.

1 – РАЗГЪВАНЕ НА КОЛИЧКАТА

1a – Освободете дръжката от фиксатора.

1b - Издърпайте дръжката нагоре, докато количката се разгъне.

1c – При фиксиране ще чуете звук „щрак“.

ВНИМАНИЕ! Уверете се, че количката е фиксирана в разгънато положение, преди да я използвате!

2 – МОНТИРАНЕ И ДЕМОНТИРАНЕ НА ПРЕДНИ КОЛЕЛА

2a - Монтирайте предното колело с натиск към отвора от предната част на рамата.

3b - При фиксиране ще чуете звук „щрак“.

За демониране натиснете бутона за демониране и отстранете колелото като го издърпате надолу.

Забележка: Предните колела извършват само въртеливо движение.

3 – МОНТИРАНЕ И ДЕМОНТИРАНЕ НА ЗАДНИ КОЛЕЛА

4a - Монтирайте задното колело с натиск към отвора от задната ос. При фиксиране ще чуете звук „щрак“.

4b - За демониране натиснете бутона и отстранете колелото, като го издърпате навън.

4 – МОНТИРАНЕ И ДЕМОНТИРАНЕ НА ПРЕДПАЗНИЯ БОРД

4a - Поставете двата края на предпазния борд към отворите от рамата и натиснете, докато чуете звук „щрак“.

4b - За демониране на предпазния борд натиснете бутоните за демониране от двете страни.

5 – ПРИСПОСОБЛЕНИЕ ЗА ПАРКИРАНЕ

ВНИМАНИЕ! Задействайте устройството за паркиране винаги, когато количката е в покой, за да избегнете опасност от приплъзване на количката.

6 – ПОСТАВКА ЗА КРАЧЕТА

Натиснете едновременно бутоните за регулиране от двете страни и преместете поставката нагоре (6a) или надолу (6b) до желаната позиция.

Фиксирането във всяко положение е съпроводено със звук „щрак“.

7 - РЕГУЛИРАНЕ ПОЛОЖЕНИЕТО НА ОБЛЕГАЛКАТА

Натиснете механизма за регулиране и преместете облегалката нагоре или надолу до желаното положение. Отпуснете механизма, за да фиксирате положението.

ВНИМАНИЕ! НОВОРОДЕНО ИЛИ БЕБЕ НА ВЪЗРАСТ ПОД 6 МЕСЕЦА ТРЯБВА ДА СЕ ПОСТАВЯ НА СЕДАЛКАТА САМО, КОГАТО ОБЛЕГАЛКАТА Е В НАЙ-ЛЕГНАЛО (РАЗГЪНАТО) ПОЛОЖЕНИЕ!

8 – СГЪВАНЕ И РАЗГЪВАНЕ НА СЕННИКА

Избутайте с ръка сенника, за да го сгънете.

Издърпайте с ръка сенника, за да го разгънете.

9 – СИСТЕМА ЗА ЗАДЪРЖАНЕ (обезопасителен колан)

Обезопасителният колан може да се регулира в 2 позиции според височината на детето, като промушите раменните колани през съответните халки на облегалката.

Откопчаване: Натиснете бутона на обединяващата тока и разединете коланите.

Закопчаване: Вмъкнете коланите в обединяващата тока. При фиксиране ще чуете звук „щрак“.

ВНИМАНИЕ! Коланите трябва да обхващат добре детето и не трябва да са усукани. Регулирайте дължината на коланите от токите.

ВАЖНО! Периодично проверявайте дали коланите са стабилно закрепени за конструкцията на количката и за сигурността на закопчаването! Коланите не трябва да са захабени или прокъсани, а пластмасовите токи и закопчалки трябва да са здрави, без увреждания и да осигуряват сигурна връзка!

ВНИМАНИЕ! Когато ползвате седалката за новородено, преди да поставите детето в количката задължително трябва да преместите подложката за крака в най-висока позиция, да отделите коланите за раменете и коланите за през кръста от обединяващата тока, да ги приберете към страниците на седалката и да ги покриете с тънка подложка.

10 – СГЪВАНЕ НА КОЛИЧКАТА

ВАЖНО! Винаги преди да сгънете количката трябва да изпразните коша за багаж.

10a – Сгънете сенника.

10b – Натиснете бутона на втория заключващ механизъм и в същото време издърпайте колана за сгъване.

10c – Сгънете количка.

10d – Фиксаторът автоматично ще заключи количката в сгънато положение.

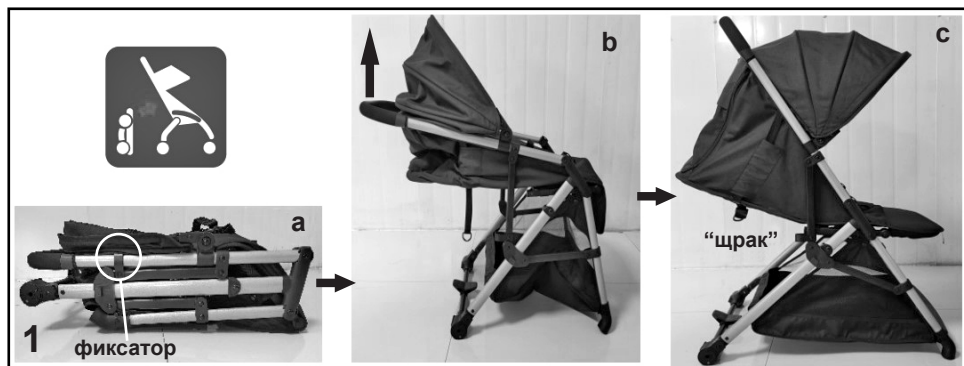

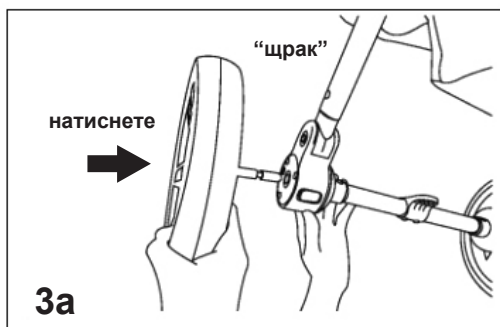
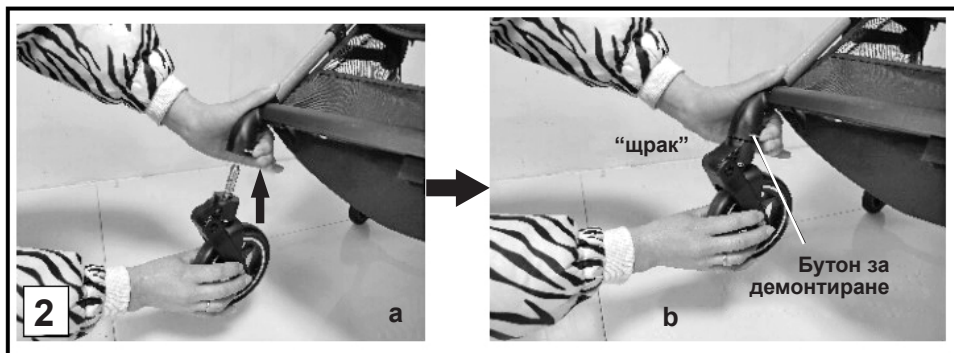

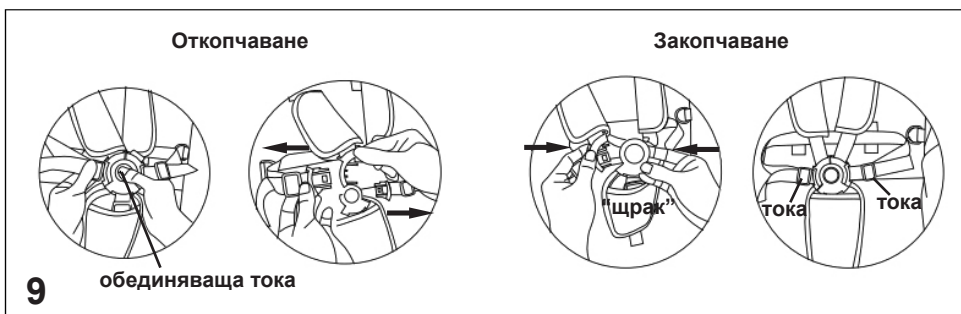
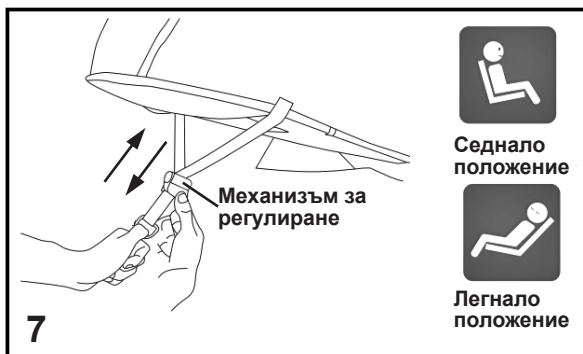



УКАЗАНИЯ ЗА ПРОФИЛАКТИКА И ПОДДРЪЖКА

- ❖ Спирачките, колелата и гумите се износват по-бързо от останалите части. При необходимост трябва да ги подмените.
- ❖ Редовно смазвайте задвижващите механизми. Използвайте силиконово масло или силиконов спрей.
- ❖ Редовно почиствайте и смазвайте с масло замърсените метални и пластмасови части.
- ❖ Почиствайте дамската, замърсени пластмасови или метални части от продукта като използвате мека памучна кърпа или гъба, навлажнени с вода или мек препарат.
- ❖ Не почиствайте с агресивни препарати, съдържащи абразивни частици, амоняк, белина или спирт.
- ❖ Винаги подсушавайте количката и я оставяйте да изсъхне преди да я приберете за съхранение. Възможно е да се появи мухъл по количката, ако я съхраните влажна.
- ❖ Съхранявайте продукта на чисто и сухо място. Не излагайте продукта на прякото въздействие на околната среда - слънце, дъжд, влага, посипани със соли пътища или резки температурни промени!
- ❖ При проблеми, свързани с нормалната експлоатация, се обръщайте за консултация или ремонт към оторизираните сервиси.

Състав на дамската:

Лицева част: 100 % полиестер

Пълнеж: 100% полиестер



CHIPOLINO

България, Пловдив, ул. „Голямоконарско шосе“ № 1

www.chipolino.com