

**ВАЖНО! ПРОЧЕТЕТЕ ВНИМАТЕЛНО И ЗАПАЗЕТЕ  
ТАЗИ ИНСТРУКЦИЯ ЗА БЪДЕЩИ СПРАВКИ!**

**ИНСТРУКЦИЯ ЗА ПОЛЗВАНЕ  
НА СТОЛ ЗА ХРАНЕНЕ  
„EAT UP”**

**EAT UP**  
high chair

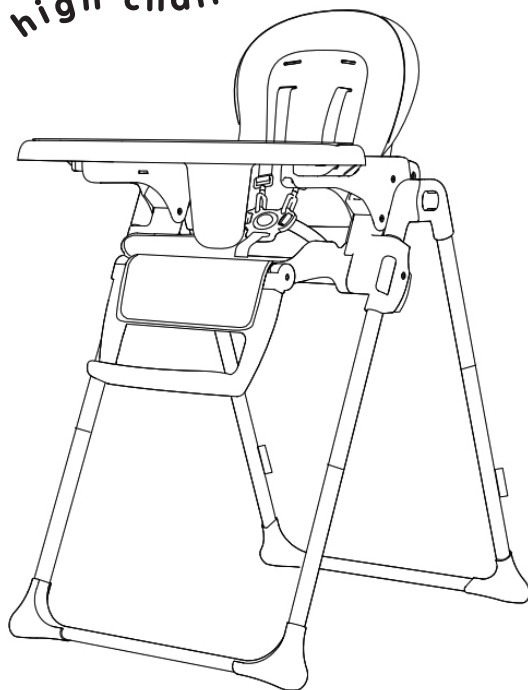

Този продукт с марка **chipolino** е произведен в съответствие с изискванията на Директива 2001/95/ЕО „Обща безопасност на продуктите” на Европейския парламент и Съвета, на Европейския стандарт EN 14988:2017+A1:2020 „Детски високи столчета. Изисквания и методи за изпитване”, и на Закона за защита на потребителите от националното законодателство.

**ЗА ОСИГУРЯВАНЕ БЕЗОПАСНОТО ИЗПОЛЗВАНЕ НА ТОЗИ ПРОДУКТ, СПАЗВАЙТЕ ПРЕДУПРЕЖДЕНИЯТА, УКАЗАНИЯТА И ПРЕПОРЪКИТЕ ОТ ТАЗИ ИНСТРУКЦИЯ!**

- ❖ **ВНИМАНИЕ!** НИКОГА НЕ ОСТАВЯЙТЕ ДЕТЕТО БЕЗ НАДЗОР!
- ❖ **ВНИМАНИЕ!** ТОЗИ ПРОДУКТ Е ПРЕДНАЗНАЧЕН ЗА ДЕЦА, КОИТО МОГАТ ДА ОСТАВАТ В СЕДНАЛО ПОЛОЖЕНИЕ БЕЗ ЧУЖДА ПОМОЩ И НА ВЪЗРАСТ ДО 3 ГОДИНИ ИЛИ С МАКСИМАЛНО ТЕГЛО 15 KG.
- ❖ **ВНИМАНИЕ!** ВИНАГИ ИЗПОЛЗВАЙТЕ СИСТЕМАТА ЗА ЗАДЪРЖАНЕ И СЕ УВЕРЕТЕ, ЧЕ Е СТАБИЛНО ЗАКРЕПЕНА КЪМ КОНСТРУКЦИЯТА НА СТОЛЧЕТО!
- ❖ **ВНИМАНИЕ!** ОПАСНОСТ ОТ ПАДАНЕ: НЕ ПОЗВОЛЯВАЙТЕ НА ДЕТЕТО ДА СЕ КАТЕРИ ПО ПРОДУКТА!
- ❖ **ВНИМАНИЕ!** НЕ ИЗПОЛЗВАЙТЕ СТОЛЧЕТО ПРЕДИ ДА СЕ УВЕРИТЕ, ЧЕ ВСИЧКИ ЧАСТИ СА ИЗПРАВНИ И СА УСТАНОВЕНИ И ФИКСИРАНИ В ПРАВИЛНАТА ПОЗИЦИЯ!
- ❖ **ВНИМАНИЕ!** ПАЗЕТЕ ОТ ОГЪН! ОТЧИТАЙТЕ РИСКА ЗА УВРЕЖДАНЕ НА ДЕТЕТО ОТ ОТКРИТ ОГЪН И ДРУГИ ИЗТОЧНИЦИ НА ТОПЛИНА В БЛИЗОСТ ДО ПРОДУКТА!
- ❖ **ВНИМАНИЕ!** ОТЧИТАЙТЕ РИСКА ОТ НАКЛАНЯНЕ НА ПРОДУКТА, АКО ДЕТЕТО ДОСТИГНЕ И НАТИСНЕ С КРАЧЕТА МАСА ИЛИ ДРУГА ТВЪРДА ОСНОВА.
- ❖ Сглобяването на продукта да се извършва само от възрастен!
- ❖ Не използвайте продукта за деца, които не могат стабилно и самостоятелно да остават в седнало положение (минимум 6 месеца)!
- ❖ Не използвайте столчето за хранене за деца с тегло, по-голямо от 15 kg!
- ❖ Не поставяйте в продукта повече от едно дете!
- ❖ Не повдигайте продукта посредством табличката за хранене!
- ❖ Не използвайте продукта, ако установите, че има липсващи или повредени части!
- ❖ Не допускайте детето да стои изправено на столчето!
- ❖ Не повдигайте, не премествайте и не извършвайте настройки или ремонти по продукта, когато има дете в него!
- ❖ Не поставяйте столчето на повдигнати и/или неравни повърхности, когато има дете в него!
- ❖ Не поставяйте столчето в близост до стълби, басейни и други опасни места!
- ❖ Използвайте продукта само по предназначение!
- ❖ Не използвайте резервни части и други компоненти, които не са доставени от производителя! Производителят не поема отговорност за безопасността в случай, че са използвани резервни части, различни от оригиналните за одобрения и изпитан тип!
- ❖ Не правете промени по конструкцията или модификации! При необходимост се свържете с търговеца или оторизиран сервиз за консултация и ремонт.
- ❖ Не допускайте присъствието на деца под 3 години, преди да сте сглобили продукта напълно, за да избегнете достъп до дребни и разглобени части!
- ❖ Дръжте найлоновата опаковка далече от деца, за да избегнете риска от задушаване!

## ХАРАКТЕРИСТИКА НА ПРОДУКТА

- ❖ Предназначен за деца, които могат да останат в седнало положение без чужда помощ
- ❖ Предназначен за деца до 3 години или с максимално тегло до 15 kg.
- ❖ 5-точков предпазен колан
- ❖ Регулиране на поставката за крачета
- ❖ Регулиране наклона на облегалката
- ❖ Регулиране височината на седалката
- ❖ Подвижна двойна табла за хранене (напред и назад в 2 позиции)
- ❖ Горната част на таблата се отстранява
- ❖ Компактен за съхранение в сгънато положение

## ДИАГРАМА НА ОСНОВНИТЕ ЧАСТИ

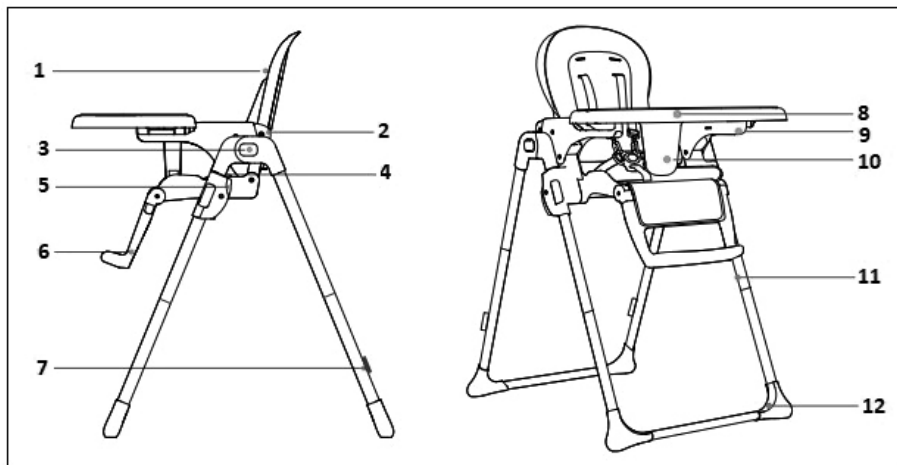

1. Седалка	5. Бутон за регулиране на височината	9. Подлакътник
2. Бутон за регулиране на облегалката	6. Поставка за краката на детето	10. Т-образен ограничител
3. Бутон за сгъване	7. Кука	11. Горна част на краката на столчето
4. Бутон за сгъване на седалката	8. Табла за хранене	12. Основа на столчето

Всяка опаковка съдържа:

Крака на столчето – ляв и десен 2 бр.	Предна основа 1 бр.	Задна основа 1 бр.	Седалка, комплект 1 бр.	Табла за хранене, комплект 1 бр.

**ВАЖНО!** Следвайте точно указанията и последователността за сглобяване и използване на продукта от приложените в инструкцията илюстрации. За сглобяване на столчето не са необходими инструменти.

**ВНИМАНИЕ!** ПРОВЕРЕТЕ СИГУРНОСТТА НА ФИКСИРАНЕТО СЛЕД ИЗПЪЛНЕНИЕ НА ВСЯКА ОПЕРАЦИЯ!

### 1 – РАЗГЪВАНЕ НА СЕДАЛКАТА

Хванете седалката с две ръце и я разгънете, както е показано на фигурата. При фиксиране ще чуете звук „щрак“.

### 2 – МОНТИРАНЕ НА ЛЯВ И ДЕСЕН КРАК

Вмъкнете горната част от краката на столчето в отворите от седалката, както е показано на фигурата.

**Забележка:** При монтиране бутонът за съгване трябва да бъде разположен навън.

### 3 – МОНТИРАНЕ НА ПРЕДНА И ЗАДНА ОСНОВА

**ВНИМАНИЕ!** При монтиране обърнете внимание на предна и задна основи. Задна основа е тази, на която са разположени куките за поставяне на таблата за хранене.

3-1 – Вмъкнете тръбите на предната основа към тръбите от горните крака, докато чуете звук „щрак“ и щифтовете се покажат през съответните отвори.

3-2 – Вмъкнете тръбите на задната основа (с куките) към тръбите от горните крака, докато чуете звук „щрак“ и щифтовете се покажат през съответните отвори.

3-3 – Уверете се, че всички щифтове са вмъкнати в отворите и основите са стабилно монтирани на правилните места .

### 4 – МОНТИРАНЕ И РЕГУЛИРАНЕ НА ТАБЛАТА ЗА ХРАНЕНЕ

4-1 – Издърпайте навън двете лостчета под таблата. Вмъкнете таблата към подлакътниците на седалката до упор и отпуснете лостчетата, за да се фиксира.

**Забележка:** Направете опит да издърпате таблата навън, за да се уверете, че е фиксирана към седалката.

4-2 – Таблата за хранене може да поставите в 2 позиции (напред и назад). Издърпайте двете лостчета, преместете в желаната позиция и отпуснете, за да се фиксира.  
Горната част на таблата се отстранява за по-лесно почистване.

### 5 – РЕГУЛИРАНЕ НАКЛОНА НА СЕДАЛКАТА

Наклонът на седалката се регулира в 3 позиции.

Натиснете едновременно бутоните за регулиране на наклона от двете страни и преместете седалката до желаната позиция – 1, 2 или 3. При фиксиране на всяка позиция ще чуете звук „щрак“.

### 6 – РЕГУЛИРАНЕ ВИСОЧИНАТА НА СТОЛЧЕТО

Височината на столчето може да се регулира в 6 позиции.

Натиснете бутоните за регулиране от задната страна на предните тръби едновременно с две ръце и преместете седалката нагоре или надолу до желаната позиция. Отпуснете бутоните, за да се фиксира седалката. При фиксиране ще чуете звук „щрак“.

## 7 – СИСТЕМА ЗА ЗАДЪРЖАНЕ

**Закопчаване:** вмъкнете металните накрайници на коланите в обединяващата тока и натиснете, докато чуете звук „щрак“. Преместете токите нагоре/надолу, за да регулирате дължината на коланите.

**ВНИМАНИЕ!** Коланите не трябва да са захабени или прокъсани, а пластмасовите токи и закопчалки трябва да са здрави и да осигуряват сигурна връзка!

**ВАЖНО!** Коланите не трябва да са усукани, трябва да обхващат плътно детето и да не променят дължината си при закопчано положение!

Откопчаване: Натиснете бутона в средата на обединяващата тока и отделете коланите .

## 8 – РЕГУЛИРАНЕ НА ПОСТАВКАТА ЗА КРАЧЕТА

Натиснете едновременно бутоните от двете страни на поставката за крака, за да преместете поставката надолу от висока в по-ниска позиция. Отпуснете, за да се фиксира.

Избутайте нагоре поставката с ръка, за да я преместите от ниска в по-висока позиция. При фиксиране на всяка позиция ще чуете звук „щрак“.

## 9 – СГЪВАНЕ НА СТОЛЧЕТО ЗА ХРАНЕНЕ

Преди за сгънете столчето отстранете таблата за хранене.

9a – Натиснете едновременно бутоните за сгъване от двете страни на седалката и я сгънете.

9b – Натиснете едновременно бутоните за сгъване от двете външни страни на краката и ги сгънете.

9c – Поставете таблата за хранене на куките на задната основа

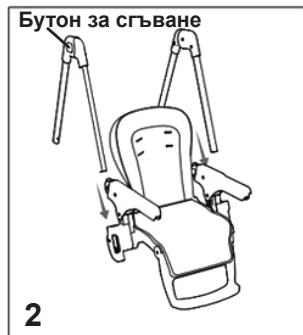
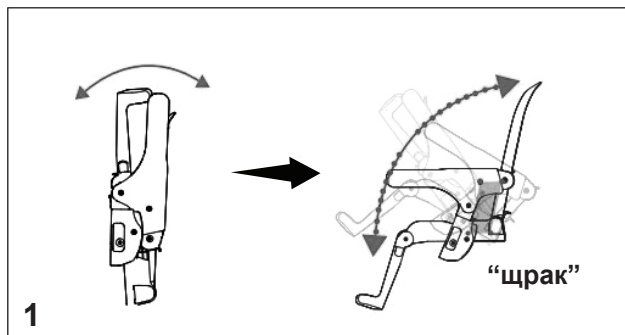

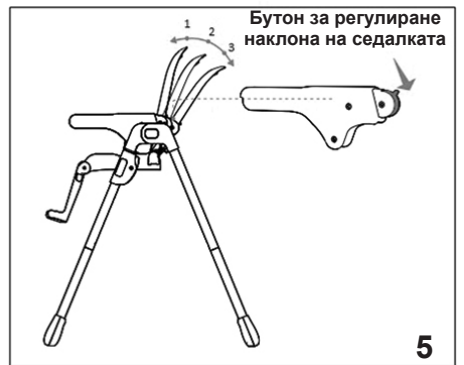
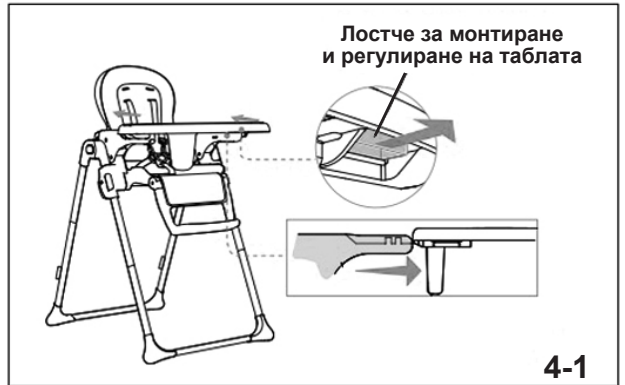
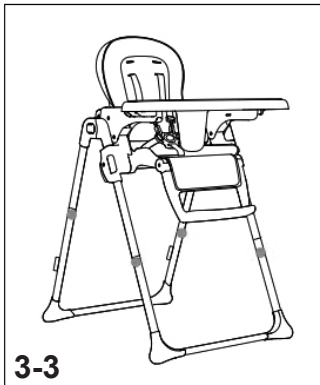
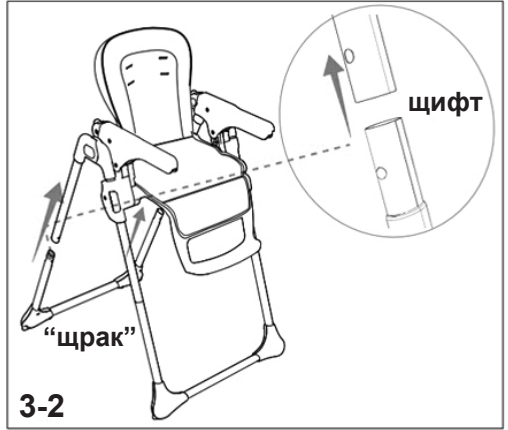
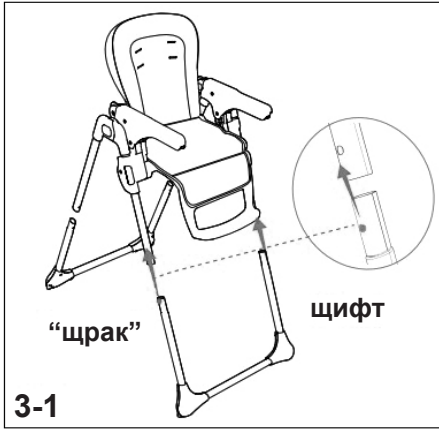

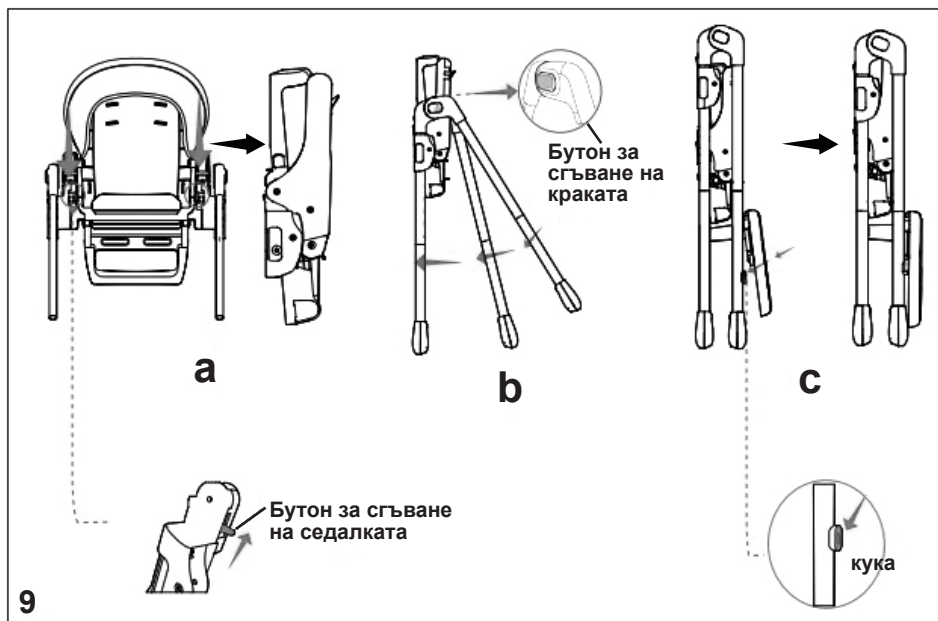
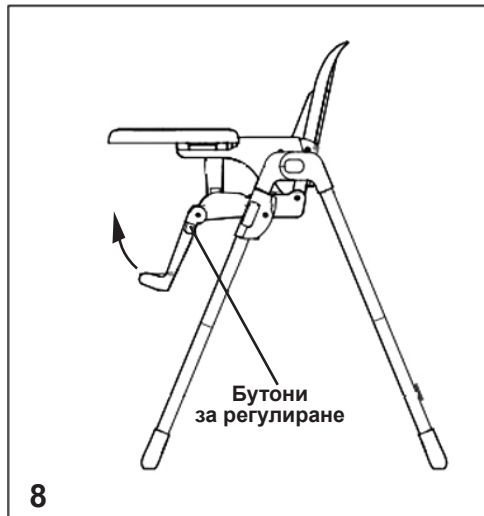
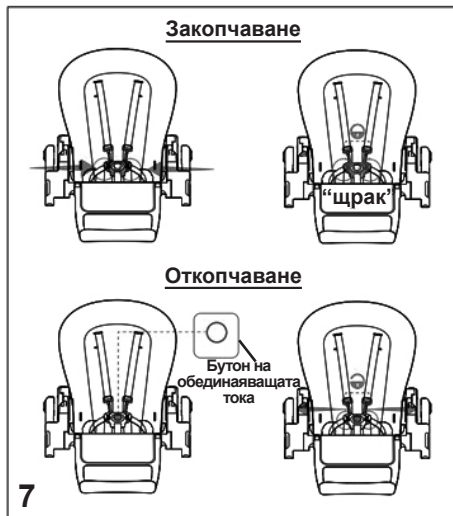

## УКАЗАНИЯ ЗА ПРОФИЛАКТИКА И ПОДДРЪЖКА

- ❖ Почиствайте дамската, пластмасовите и метални части с навлажнена кърпа с хладка вода.
- ❖ Не почиствайте с агресивни препарати, съдържащи абразивни частици, амоняк, белина или спирт.
- ❖ Оставайте продукта да изсъхне напълно след почистване, след което го приберете за съхранение.
- ❖ Не поставяйте вещи и предмети в продукта или върху него, за да не повредите конструкцията.
- ❖ Съхранявайте продукта на чисто и сухо място. Не излагайте продукта на прякото въздействие на слънце, дъжд, влага или резки температурни промени!

### **Състав на дамската:**

**Лицева част :** 100% еко кожа

**Пълнеж:** 100% полиестер

**STHEU023xxxx**



**CHIPOLINO**

---

България, Пловдив, ул. „Голямоконарско шосе“ № 1

[www.chipolino.com](http://www.chipolino.com)