

**ВАЖНО! ЗАПАЗЕТЕ ТАЗИ ИНСТРУКЦИЯ ЗА БЪДЕЩИ СПРАВКИ**

**ИНСТРУКЦИЯ ЗА ПОЛЗВАНЕ НА  
ДЕТСКА ИГРАЧКА ЕЛЕКТРИЧЕСКИ ДЖИП  
MERCEDES BENZ MAYBACH G650**



Тази играчка е произведена в съответствие с изискванията на Директива 2009/48/ЕО "Безопасност на детските играчки" на Европейския парламент и Съвета, Наредбата за съществените изисквания и оценяване съответствието на играчките, Наредбата за маркировка на съответствието и на приложимите за играчката европейски стандарти.

**ЗА ОСИГУРЯВАНЕ БЕЗОПАСНОТО ИЗПОЛЗВАНЕ НА ТОЗИ ПРОДУКТ,  
СПАЗВАЙТЕ ПРЕДУПРЕЖДЕНИЯТА, УКАЗАНИЯТА И ПРЕПОРЪКИТЕ ОТ  
ТАЗИ ИНСТРУКЦИЯ!**

**ВНИМАНИЕ! ПРЕДУПРЕЖДЕНИЯ!**

- ДА СЕ УПОТРЕБЯВА САМО ПОД ПРЯК НАДЗОР ОТ ВЪЗРАСТЕН! НИКОГА НЕ ОСТАВЯЙТЕ ДЕТЕТО БЕЗ НАДЗОР!
- ИГРАЧКАТА НЕ Е ПОДХОДЯЩА ЗА ДЕЦА НА ВЪЗРАСТ ПОД 3 ГОДИНИ!
- ТАЗИ ИГРАЧКА НЯМА СПИРАЧКА!
- НЕ ПРЕТОВАРВАЙТЕ ИГРАЧКАТА! КОНСТРУКЦИЯТА НА ИГРАЧКАТА ОСИГУРЯВА БЕЗОПАСНОСТ ПРИ ТЕГЛО НА ДЕТЕТО МАКСИМУМ ДО 30 KG!
- ТОЗИ ПРОДУКТ НЕ Е ТРАНСПОРТНО СРЕДСТВО!
- ДА НЕ СЕ ИЗПОЛЗВА ПО ПЛАТНОТО ЗА ДВИЖЕНИЕ НА ПРЕВОЗНИ СРЕДСТВА!
- ПАЗЕТЕ ОТ ОГЪН!
- ПРЕДИ УПОТРЕБА ИЗВЪРШВАЙТЕ ПРОВЕРКА ЗА ИЗПРАВНОСТТА НА ВСИЧКИ ЧАСТИ НА ИГРАЧКАТА И СТАБИЛНОСТТА НА МОНТАЖА. С ОСОБЕНО ВНИМАНИЕ ПРОВЕРЯВАЙТЕ ЕЛ. ВЕРИГАТА, ЕЛ. ЧАСТИТЕ, КАБЕЛИТЕ И КОНТАКТИТЕ.
- Използвайте за дете на възраст от 3 до 8 години!
- Тази играчка трябва да се използва с повишено внимание! Изискват се умения, за да се избегнат сблъсъци, падания или наранявания на детето в колата или трети лица!
- Уверете се, че детето е обучено да управлява колата, да я задвижва и спира и е запознато с правилата за безопасна употреба!
- Да не се използва едновременно от две деца!
- Сглобяването на продукта да се извършва само от възрастен!
- Детето трябва да носи обувки, когато използва играчката! Препоръчително е използването и на каска.
- Не позволявайте деца да докосват колелата или да са в близост до тях, когато колата се движи!
- Да се използва само през деня и на добре осветени места!
- Не допускайте детето да се изправя по време на движение! В противен случай съществува риск от нараняване на детето!
- Ако има разлепен стикер или части от него, трябва да го залепите или отстраните, за да не бъде погълнат от малки деца!
- Не използвайте продукта, ако установите, че има липсващи или повредени части!
- Не използвайте резервни части и други компоненти, които не са доставени от производителя! Производителят не поема отговорност за безопасността в случай, че са използвани резервни части, различни от оригиналните за одобрения тип или препоръчани от него.
- Не правете промени или модификации по конструкцията! При необходимост се свържете с търговеца или оторизиран сервиз за консултация и ремонт.
- Не извършвайте промени в ел. инсталацията и не добавяйте други ел. части! При необходимост се свържете с търговеца или оторизиран сервиз за консултация и ремонт!
- Използвайте продукта само по предназначение!
- Не допускайте присъствието на деца под 3 години, преди да сте сглобили продукта напълно, за да избегнете достъп до дребни и разглобени части!
- Не поставяйте на продукта допълнително шнулове и връзки, за да избегнете риска от задушаване!
- Използвайте само на равни, без наклон и обезопасени площадки, разположени на безопасно разстояние от пътни платна!
- Не допускайте използването на продукта в близост до стълби, ескалатори, прагове, издатини, басейни, източници на топлина и др.!
- Дръжте найлоновата опаковка далече от деца, за да избегнете риска от задушаване!

## ВАЖНО! ПРЕДУПРЕЖДЕНИЯ И УКАЗАНИЯ ЗА РАБОТА С БАТЕРИИ ТИП „AAA”, ЗАХРАНВАЩИ УСТРОЙСТВОТО ЗА ДИСТАНЦИОННО УПРАВЛЕНИЕ

- Винаги обезопасявайте гнездото за батерии с капачето след поставяне на батерии.
- Не допускате достъп на деца до батериите, както и да си играят с тях!
- Поставяйте батерии само от посочения тип и напрежение.
- Не използвайте батерии от различен тип.
- Не смесвайте нови с вече използвани батерии.
- Спазвайте означения поляритет в гнездото за батерии.
- Отстранявайте повредените и изтощени батерии.
- Отстранявайте батериите, когато продуктът няма да се използва.
- Не изхвърляйте батериите в открит огън. Батериите не трябва да се разглобяват.
- **ВНИМАНИЕ!** Отпадъкът, който се образува от изтощени и неизползваеми батерии, трябва да се събира отделно. Забранява се изхвърлянето им в контейнери за смесени битови отпадъци. Изхвърляйте батериите само в предназначени за целта места.



## ПРЕДУПРЕЖДЕНИЯ ЗА РАБОТА С АКУМУЛАТОРНИ БАТЕРИИ

### ЗА ДА НЕ ДОПУСНЕТЕ ПОЖАР, ТОКОВ УДАР, ЕКСПЛОЗИЯ ИЛИ ТРАЙНА ПОВРЕДА НА ПРОДУКТА, ТРЯБВА ДА СПАЗВАТЕ СЛЕДНИТЕ ИЗИСКВАНИЯ ЗА БЕЗОПАСНОСТ:

- ЗАДЪЛЖИТЕЛНО Е ЗАРЕЖДАНЕТО ДА СЕ ИЗВЪРШВА САМО ОТ ВЪЗРАСТЕН!
- Използвайте включените в комплекта акумулаторна батерия и зарядно устройство. Не използвайте акумулаторни батерии и зарядно устройство от друг тип и с други технически параметри. Не използвайте акумулаторната батерия и зарядното устройство за други продукти.
- Никога не преработвайте електрическите вериги и връзки.
- Не допускате пряк контакт между клемите на акумулаторната батерия (свързване накъсо).
- Не трябва акумулаторната батерия и нейните компоненти да бъдат в контакт с каквато и да била течност.
- По време на зареждането на акумулаторната батерия се отделят взривоопасни газове. Не зареждайте в близост до източници на топлина или лесно запалими материали. Зареждайте **САМО** в добре вентилирани и сухи помещения.
- **НИКОГА** не вдигайте и не премествайте акумулаторната батерия чрез кабелите или зарядното устройство. Така може да повредите батерията или да предизвикате пожар.
- **ВАЖНО!** Винаги измивайте ръцете си след работа с акумулаторна батерия. Акумулаторните батерии и техните аксесоари съдържат олово и оловни съединения, които може да причинят рак на репродуктивните органи.
- Не отваряйте акумулаторната батерия. Тя съдържа оловна киселина и други вещества, които предизвикват корозия и са токсични.
- Не отваряйте зарядното устройство. Кабелите и връзките в кутията може да предизвикат токов удар.
- **НИКОГА** не допускате дете да държи или зарежда акумулаторната батерия. Акумулаторната батерия е тежка и съдържа електролит.
- Не удряйте и не изпускате акумулаторната батерия. Това може да причини сериозни наранявания.
- Преди зареждане на акумулаторната батерия, проверете дали няма износване или повреди по нея, зарядното устройство, кабелите и връзките. Не зареждайте акумулаторната батерия, ако има повреда, по която и да е част.
- Не позволявайте акумулаторната батерия да изсъхне напълно. Ако не се употребяват, батериите трябва да се зареждат един път в месеца, за да се запази клетъчния заряд.
- При зареждане акумулаторната батерия не трябва да е под наклон или обърната с горната си част надолу.
- Винаги закрепвайте добре акумулаторната батерия в конзолата. В случай, че колата се преобръне, акумулаторната батерия може да падне и да нарани детето.
- **НИКОГА** не допускате деца да си играят със зарядното устройство и акумулаторната батерия.

## ХАРАКТЕРИСТИКА НА ПРОДУКТА

Подходяща възраст на детето	3-8 години
Максимално натоварване	до 30 kg
Акумулаторна батерия, 1 броя	12V/7AH
Скорост на движение на колата	5-7 km/h
Зарядно устройство	Вход: 220-240V,50/60Hz Изход: 12V DC 1000mA
Работна честота на устройството за дистанционно управление	2.4 GHz
Време за зареждане на акумулаторната батерия: - Първо зареждане - Последващи зареждания	4-6 часа Не повече от 10 часа 8-12 часа Не повече от 20 часа
Предпазител	10A
Батерии, захранващи устройството за дистанционно управление (не са включени в комплекта)	2 броя *1.5V/AAA(LR03)
Размер на колата, mm	1100*610*510

## ДИАГРАМА НА ОСНОВНИТЕ ЧАСТИ

Моля, уверете се, че всички части са налични.

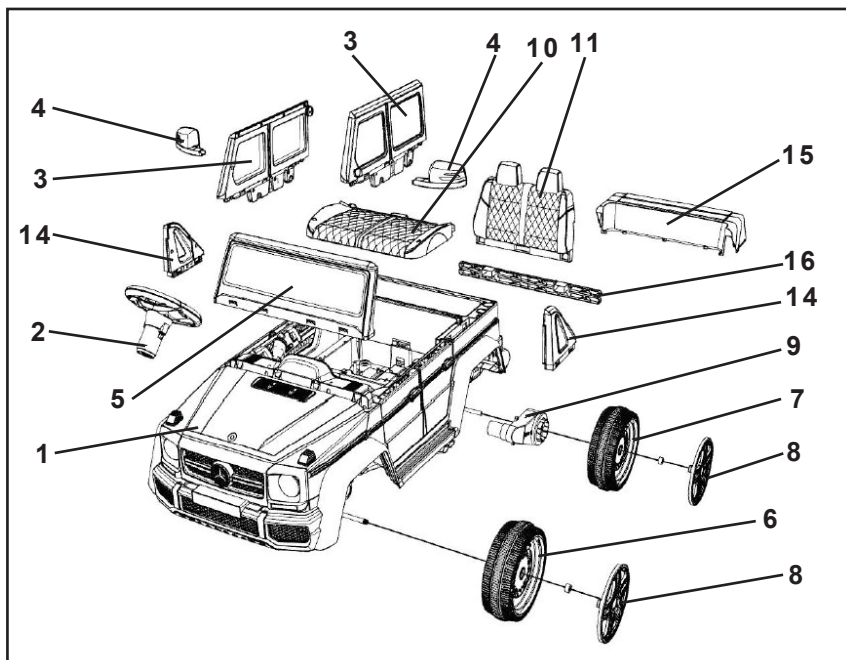

**Забележка:** Някои от показаните части се сглобяват от двете страни на колата.

СПИСЪК НА ОСНОВНИТЕ ЧАСТИ			
№	Описание	К-во	Забележка
1	Корпус	1	
2	Кормило	1	
3	Странични стъкла (ляво/дясно -L/R)	2	
4	Странични огледала	2	
5	Предно стъкло	1	
6	Предно колело	2	
7	Задно колело (задвижващо)	2	
8	Декоративно капаче	4	
9	Мотори (ляво/дясно -L/R)	4	2 на предни колела и 2 на задни колела
10	Седалка	1	
11	Облегалка	1	
12	Винтове комплект	1	Не са показани на фигурата
13	Инструкция за употреба	1	Не показана на фигурата
14	Задни странични стъкла (ляво/дясно -L/R)	2	
15	Багажник	1	
16	Задна броня	1	
17	У-во за дистанционно управление	1	Не показано на фигурата
18	Зарядно устройство	1	Не показано на фигурата
Винтове комплект			
	Размер винтове	К-во	Място на ползване
A	Винт M4x12	8	Странични стъкла
B	Винт M4x12	2	Седалка
C	Винт M4x12	5	Багажник
D	Винт с голяма глава M4x12	2	Предна стъкло

## УКАЗАНИЯ ЗА СГЛОБЯВАНЕ

**ВНИМАНИЕ!** СЛЕДВАЙТЕ ТОЧНО УКАЗАНИЯТА И ПОСЛЕДОВАТЕЛНОСТТА ЗА СГЛОБЯВАНЕ И ИЗПОЛЗВАНЕ НА ПРОДУКТА ОТ ПРИЛОЖЕНИЕТЕ В ИНСТРУКЦИЯТА ТЕКСТ И ИЛЮСТРАЦИИ.

**ВНИМАНИЕ!** ФИКСИРАНЕТО НА ОПРЕДЕЛЕНА ПОЗИЦИЯ В НЯКОИ ОТ СЛУЧАИТЕ Е СЪПРОВОДЕНО СЪС ЗВУК ОТ ЩРАКВАНЕ!

**ВНИМАНИЕ!** ПРОВЕРЕТЕ СИГУРНОСТТА НА ФИКСИРАНЕТО СЛЕД ИЗПЪЛНЕНИЕ НА ВСЯКА ОПЕРАЦИЯ!

**Необходими инструменти:** (отвертката не е включена в комплекта).



## МОНТИРАНЕ НА ЗАДНИ (ЗАДВИЖВАЩИ) ГУМИ

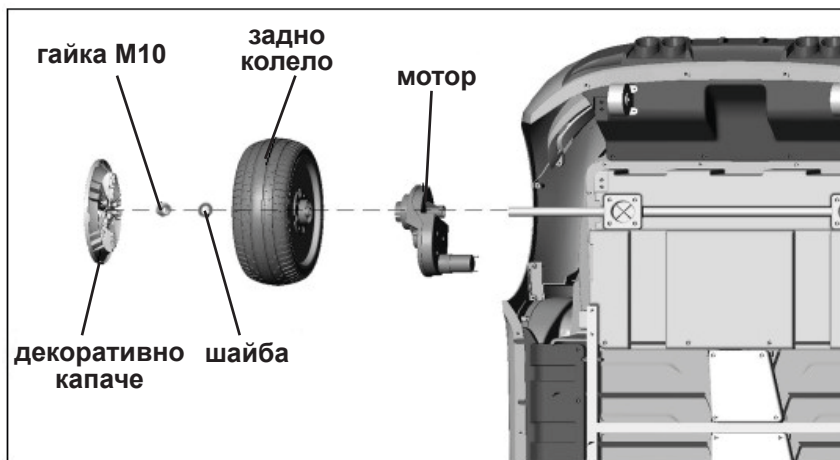

Прокарайте задната ос през отворите на корпуса. Върху оста поставете мотора, задното колело, шайба и фиксирайте с гайка М10. Монтирайте декоративното капаче на колелото. За да монтирате задната гумата от другата страна, изпълнете гореописаните действия.

## МОНТИРАНЕ НА ПРЕДНИ ГУМИ

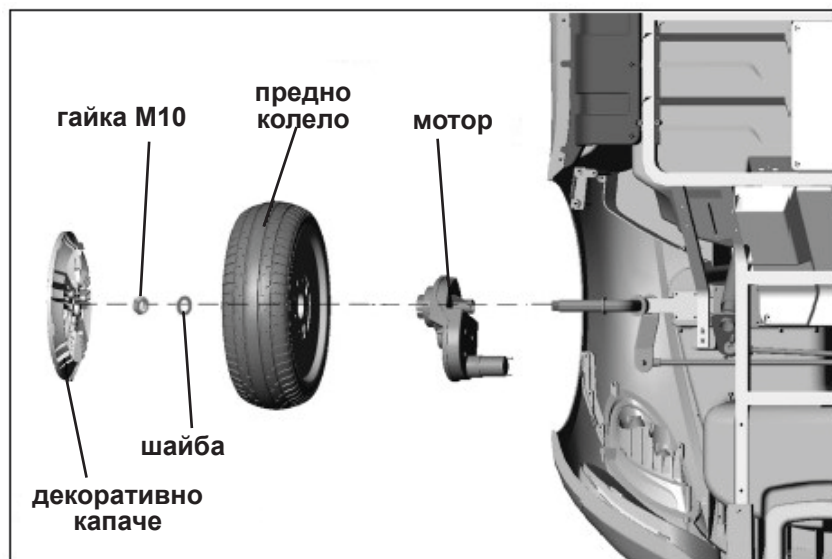

Поставете на оста мотор, предно колело, шайба и фиксирайте с гайка М10. Монтирайте декоративното капаче на колелото. За да монтирате предната гумата от другата страна, изпълнете гореописаните действия.

## МОНТИРАНЕ НА БАГАЖНИКА И ЗАДНИТЕ СТРАНИЧНИ СЪТЪКЛА



1. Поставете задните странични стъкла (ляво и дясно) на съответните места от корпуса на колата и фиксирайте със закопчалките.
2. Поставете багажника на задната част на корпуса и фиксирайте с винтове M4x12.

## МОНТИРАНЕ НА СТРАНИЧНИТЕ СЪТЪКЛА И ОГЛЕДАЛА



1. Поставете страничните стъкла на съответните места от вратите на колата и ги фиксирайте с винтове M4x12.
2. Поставете страничните огледала на съответните места от вратите и натиснете, докато чуete звук „щрак“ и се фиксират.



## СВЪРЗВАНЕ НА АКУМУЛАТОРНАТА БАТЕРИЯ

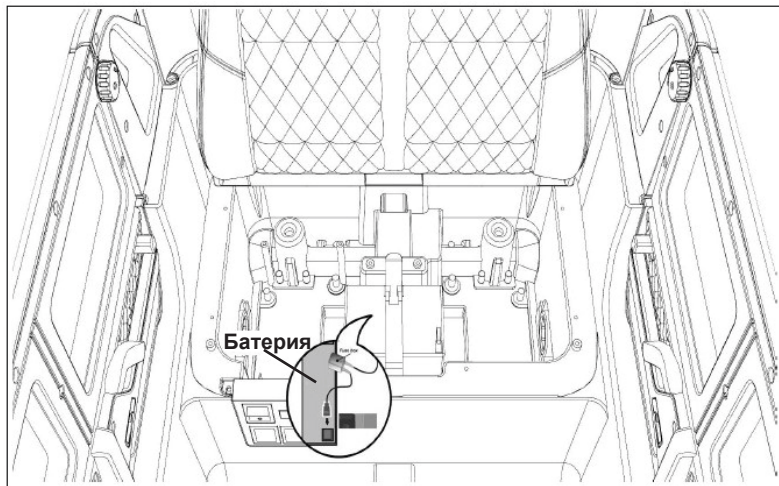

Батерията се намира под седалката. Свържете червената клема с червения конектор на батерията, както е показано на фигурата.

## МОНТИРАНЕ НА СЕДАЛКАТА

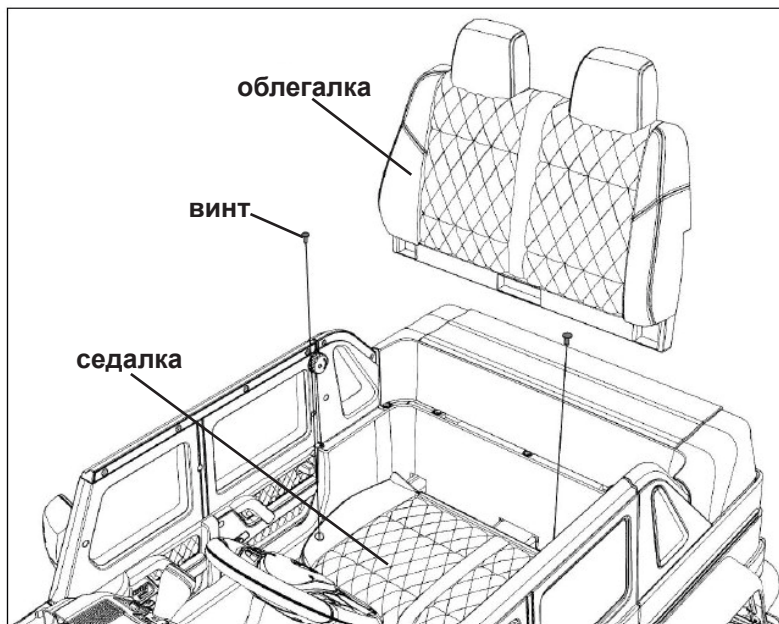

1. Поставете облегалката в корпуса на колата.
2. Поставете седалката в позиция, така че да попадне в трите отвора от долния край на облегалката.
3. Фиксирайте седалката с винтове M4x12.



## МОНТИРАНЕ НА КОРМИЛОТО И ПРЕДНОТО СЪТЪКЛО

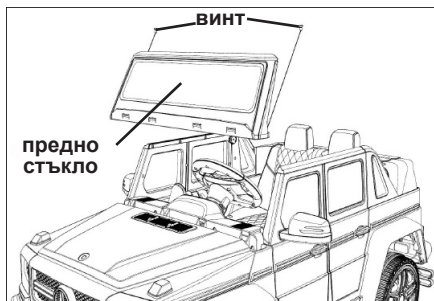

Свържете конекторите на кормилото и колата. Вмъкнете кормилото към таблото и натиснете, докато се фиксира.

Поставете предното стъкло в отворите от предната част на корпуса. Фиксирайте с винтове 4x12.

## ФУНКЦИИ И УПОТРЕБА НА КОЛАТА

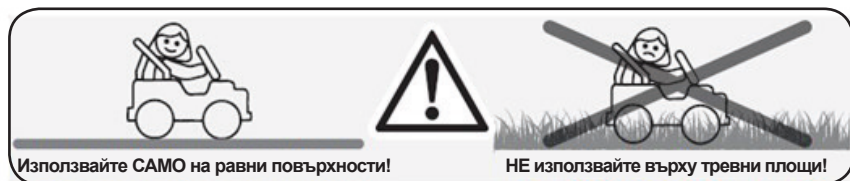

## КОРМИЛО И ТАБЛО ЗА УПРАВЛЕНИЕ НА КОЛАТА РЪЧНО УПРАВЛЕНИЕ НА КОЛАТА

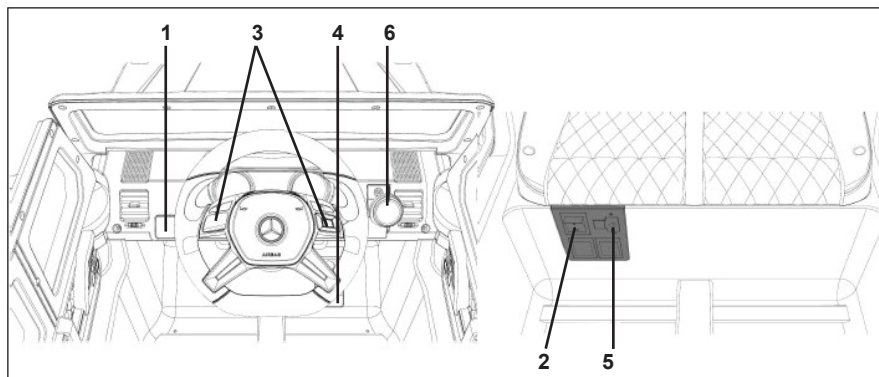

1. Мултифункционален контролен панел
2. Превключвател за ВКЛ./ИЗКЛ. на захранването
3. Бутони за мелодии и звуци
4. Превключвател за движение НАПРЕД/НАЗАД
5. Вход за зарядно устройство
6. Превключвател на педала за газта – натиснете, за да се движи колата, отпуснете, за да спре постепенно.

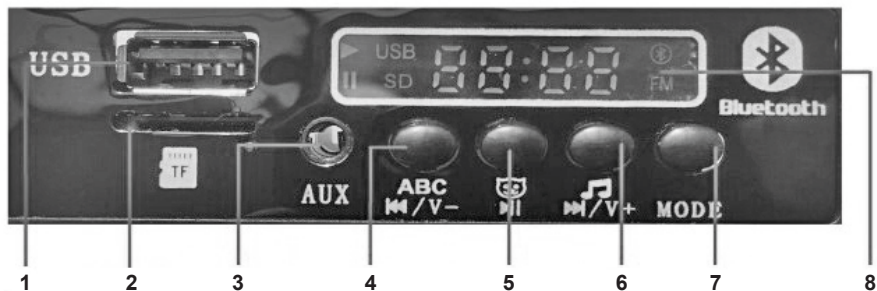

1. **USB вход:** Възпроизвежда аудио файлове чрез USB устройство.
2. **Вход за TF карти:** Възпроизвежда аудио файлове чрез TF карта.
3. **AUX вход:** Вход за свързване на MP3 устройство или мобилен телефон и възпроизвеждане на свързаните файлове.
4. **Бутон за възпроизвеждане на образователни файлове/предишни файлове/ намаляване силата на звука** – при натискане на бутона се възпроизвежда файл, при продължително натискане се намалява силата на звука.
5. **Бутон за възпроизвеждане на истории (приказки)/за спиране и възпроизвеждане на файла в режим на USB/TF карта.**
6. **Бутон за възпроизвеждане на мелодии/следващи файлове/увеличаване силата на звука** - при натискане на бутона се възпроизвежда мелодия, при продължително натискане се увеличава силата на звука.
7. **Бутон за избор на режим:** смяна на режима от Bluetooth до USB.
8. **Дисплей за заряд на батерията / избрания режим**

### УСТРОЙСТВО ЗА ДИСТАНЦИОННО УПРАВЛЕНИЕ ДИСТАНЦИОННО УПРАВЛЕНИЕ НА КОЛАТА

Устройството за дистанционно управление е произведено в съответствие с изискванията на Директива 2014/53/ЕС на Европейския парламент и Съвета, относно радиосъоръженията. Съответствието е удостоверено с протоколи от изпитване, отразени в декларацията за съответствие на продукта, с която може да се запознаете на адрес [www.chipolino.com](http://www.chipolino.com).

**ВНИМАНИЕ! ДА СЕ УПОТРЕБЯВА САМО ОТ ВЪЗРАСТЕН! ДИСТАНЦИОННОТО УПРАВЛЕНИЕ НА КОЛАТА ДА СЕ ИЗВЪРШВА САМО ОТ ВЪЗРАСТЕН!**

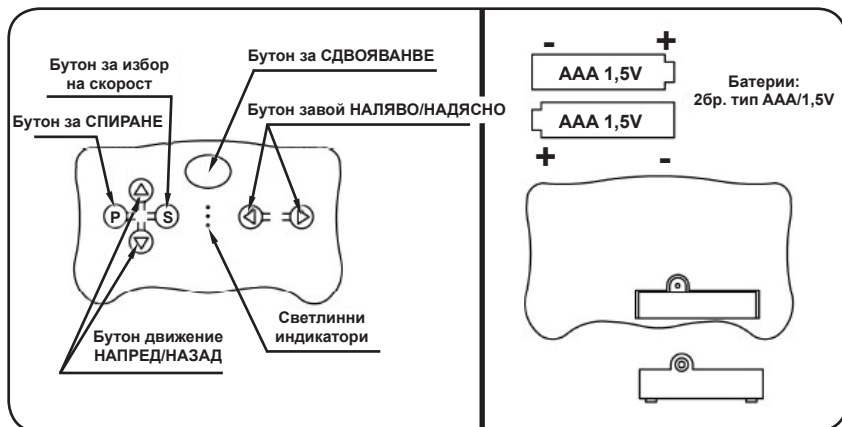

При първо използване на устройството за дистанционно управление или при смяна на батериите, трябва да извършите сдвояване на устройството с колата.

1. Изключете захранването на кола от главния превключвател на захранването.
  2. Отстранете капачето на гнездото за батерии (от задната страна на устройството за дистанционно управление). Поставете 2 броя батерии, тип „AAA“ (LR03), като спазвате означения поляритет. Обезопасете гнездото за батерии с капачето.
  3. Натиснете и задръжте около 2-4 секунди **бутона за СДВОЯВАНЕ**, светлинния индикатор на устройството за дистанционно управление ще започне да примигва.
  4. Включете главния превключвател на захранването (на таблото за управление).
  5. Устройството е сдвоено (сдвояването е автоматично).
  6. При следващо ползване не е необходимо да извършвате отново сдвояване.
- Забележка:** При подмяна на батериите с нови, изпълнете описаните действия от 1 до 4.
7. Натиснете бутона за движение напред и колата ще се движи напред. Натиснете бутона за движение назад и колата ще се движи назад.
  8. Натиснете бутона за завой наляво и колата ще направи завой наляво. Натиснете бутона за завой надясно и колата ще направи завой надясно.
  9. Натиснете бутона СПИРАНЕ, за да спрете колата.
  10. Натиснете бутона за избор на скорост, за да изберете желаната скорост на движение.

**ЗАБЕЛЕЖКА:** Когато не използвате устройството за дистанционно управление в продължение на 10 секунди, то автоматично ще се самоизключи. Натиснете бутон от устройството, за да се активира и да работи отново.

## ЗАРЕЖДАНЕ НА АКУМУЛАТОРНАТА БАТЕРИЯ

Когато колата започне да се движи бавно, заредете батерията. За да заредите акумулаторната батерия, не е необходимо да я отстранявате от колата.

**ВАЖНО!** Преди да заредите акумулаторната батерия **ЗАДЪЛЖИТЕЛНО** изключете захранването на колата!

- Преди първа употреба зареждайте батерията поне 4-6 часа, но не повече от 10 часа.
- След всяка ползване или веднъж в месеца, зареждайте батерията за 8-12 часа, но не повече от 20 часа.
- По време на зареждане на акумулаторната батерия, зарядното устройство може да се загрее, което е напълно нормално и не е причина за безпокойство.
- За зареждане на акумулаторната батерия на колата, използвайте само зарядното устройство, предоставено от производителя.
- Ако усетите дим, мирис, звук и т.н., прекратете зареждането на акумулаторната батерия и се обърнете към търговеца или оторизиран сервис.

## ЗА ДА ПОДМЕНИТЕ АКУМУЛАТОРНАТА БАТЕРИЯ, СЕ СВЪРЖЕТЕ С ТЪРГОВЕЦА ИЛИ С ОТОРИЗИРАН СЕРВИЗ

С течение на времето акумулаторната батерия губи способността си да задържа заряд. В зависимост от използването, батерията може да функционира между 1 до 3 години.



- **ВНИМАНИЕ!** Не изхвърляйте батерията заедно с домакинските отпадъци!
- **ВНИМАНИЕ!** Рециклирайте изтощената батерия отговорно! Батерията съдържа оловна киселина (електролит) и трябва да се изхвърли на определените места за рециклиране и приемане на подобни отпадъци. Незаконно е да се палят оловни батерии!
- **ВАЖНО!** В зависимост от състоянието на батерията (например теч), се налага използването на предпазни ръкавици!

## ПРЕДПАЗИТЕЛ

Акумулаторната батерия разполага с един самовъзстановяващ се предпазител (10А). Ако моторът, електрическата система и батерията са претоварени, предпазителят се изключва автоматично, при което се изключва и захранването на колата. След 15-20 секунди предпазителят автоматично ще се рестартира, захранването на колата ще се възстанови и ще възобнови нормалните си функции. Ако при нормална употреба на колата, предпазителят се изключва многократно – свържете се с търговеца или оторизиран сервиз. За да предотвратите изключване на захранването от предпазителя, спазвайте следните препоръки:

- Не претоварвайте колата! Максимално натоварване до 30kg.
- Не окачвайте за теглене предмети отзад на колата.
- Не поливайте с вода или други течности компонентите от електрическата верига.
- Не променяйте електрическата верига.

## РАЗРЕШАВАНЕ НА ПРОБЛЕМИ

*Ако имате нужда от помощ, свържете се с търговеца или оторизиран сервиз!*

ПРОБЛЕМ	ВЕРОЯТНА ПРИЧИНА	РЕШЕНИЕ НА ПРОБЛЕМА
<b>КОЛАТА НЕ СЕ ДВИЖИ</b>	Слаб заряд на батерията	Заредете батерията
	Термалният предпазител е изключен	Виж раздел „ПРЕДПАЗИТЕЛ”
	Конекторите или кабелите са разхлабени	Проверете дали конекторите на батерията са правилно свързани и не са разхлабени.
	Батерията е загубила способността си да задържа заряд	Заменете батерията с нова. <i>Свържете се с търговеца или оторизиран сервиз.</i>
	Електрическата система е повредена	<i>Свържете се с търговеца или оторизиран сервиз</i>
	Моторът е повреден	<i>Свържете се с търговеца или оторизиран сервиз</i>
<b>КОЛАТА РАБОТИ КРАТКО ВРЕМЕ</b>	Батерията не е заредена напълно	Проверете дали конекторите на батерията са свързани правилно и не са разхлабени.
	Батерията е стара	Заменете батерията с нова. <i>Свържете се с търговеца или оторизиран сервиз.</i>
<b>КОЛАТА СЕ ДВИЖИ БАВНО</b>	Батерията е с ниска мощност	Заменете батерията с нова. <i>Свържете се с търговеца или оторизиран сервиз.</i>
	Батерията е стара	Заменете батерията с нова. <i>Свържете се с търговеца или оторизиран сервиз.</i>
	Колата е претоварена	Максимално натоварване до 30kg.
	Колата се използва при неблагоприятни условия	Не използвайте колата при неблагоприятни условия (Виж раздел „Указания за профилактика и поддръжка”)

<b>КОЛАТА ТРЯБВА ДА СЕ БУТНЕ, ЗА ДА ПОТЕГЛИ НАПРЕД</b>	Кабелите и конекторите не са свързани здраво (лош контакт)	Проверете дали конекторите на батерията са правилно свързани и не са разхлабени. Ако кабелите около мотора са разхлабени, <i>свържете се с търговеца или оторизиран сервиз.</i>
	„Мъртва зона“ на мотора	„Мъртвата зона“ означава, че електричеството не се доставя до конекторите и колата се нуждае от ремонт. Свържете се с търговеца или оторизиран сервиз.
<b>ЗАТРУДНЕНО ПРЕМИНАВАНЕ ОТ ДВИЖЕНИЕ НАПРЕД КЪМ ДВИЖЕНИЕ НАЗАД, ИЛИ ОБРАТНО</b>	Промяна на посоката по време на движение на колата	Променяйте посоката на движение, когато колата не се движи.
<b>МОТОРЪТ ИЛИ СКОРОСТНАТА КУТИЯ ИЗДАВАТ СТРАННИ ЗВУЦИ</b>	Моторът и/или скоростната кутия са повредени	<i>Свържете се с търговеца или оторизиран сервиз.</i>
<b>БАТЕРИЯТА НЕ СЕ ЗАРЕЖДА</b>	Конекторите на батерията или зарядното устройство са разхлабени	Проверете дали конекторите на батерията или зарядното устройство са правилно и здраво свързани.
	Зарядното устройство не е включено в захранващата мрежа	Проверете дали зарядното устройство е включено в захранващата мрежа.
	Зарядното устройство не работи	<i>Свържете се с търговеца или оторизиран сервиз.</i>
<b>ЗАРЯДНОТО УСТРОЙСТВО СЕ ЗАГРЯВА ПО ВРЕМЕ НА ЗАРЕЖДАНЕ НА БАТЕРИЯТА</b>	Това е нормално и не трябва да поражда притеснение	

## УКАЗАНИЯ ЗА ПРОФИЛАКТИКА И ПОДДРЪЖКА

- Редовно проверявайте пластмасовите части на колата за напукване или счупване.
- Смазвайте редовно въртящите се части.
- Почиствайте играчката като използвате мека памучна кърпа или гъба, навлажнени с вода или мек препарат.
- Не почиствайте с агресивни препарати, съдържащи абразивни частици, амоняк, белина или спирт.
- Съхранявайте продукта на чисто и сухо място, без влага и на безопасно разстояние от източници на топлина! Не излагайте на прякото въздействие на околната среда - слънце, дъжд, влага, или резки температурни промени!
- Не използвайте продукта по кални, песъчливи или чакълести терени, които могат да повредят движещите се части.
- От съображения за безопасност, поради наличието на електролит в акумулатора, при пренасяне/транспортиране или при съхранение, продуктът трябва да е в обичайното си нормално положение, а не обрънат (с колелата нагоре).

**Използвани материали:** пластмаса, метал

**ELJMAG650xx/A100**

**Производител:** Произведено за „ЧИПОЛИНО“ ЕООД в Китай.  
**Вносител:** „ЧИПОЛИНО“ ЕООД, България, Пловдив,  
ул. „Голямоконарско шосе“ №1; тел. +359 32 600 889  
CHIPOLINO LTD., 1 Goliamokonarsko Shosse Str,  
Plovdiv, BULGARIA; tel.: +359 32 600 889;

[www.chipolino.com](http://www.chipolino.com)